



VENN

製品ガイド | 価格表
Products Guide | Price List

記載価格に消費税は含まれておりません

株式
会社



2024年4月

高品質・信頼の証

ISO 9001

BUREAU VERITAS
Certification



岩手工場・相模原工場

⚠ 注意

- 用途にあった商品をお選びください。
不適切な用途で使われますと故障や事故の原因となることがあります。
- ご使用前に取扱説明書をよく読んで正しくお使いください。
取扱いを誤りますと故障や事故の原因となります。
- この製品ガイド／価格表の記載内容は予告なしに変更することがあります。
- 製品ごとの仕様・性能・構造図などの詳細は、別に発行している「総合カタログ」及び「シートカタログ」をご覧ください。

2024年4月版製品ガイド／価格表の改訂内容

1. 新規掲載製品

品名	型式	掲載頁
水用減圧弁	RD-55N 型	42
スチームトラップ	AD-22, 22F 型	107

2. 削除製品

電磁弁	WS-18A, 38A, 38AN 型 PS-18A 型	—
-----	---------------------------------	---

3. 価格改定

製造コスト増により一部製品（WV型シリーズ、安全弁、Y形ストレーナ）の価格を2023年11月1日にやむを得ず改定させて頂きました。

本価格表は改定後の価格を掲載しております。

諸般の事情をお汲み取り頂き、ご了承くださいます様お願い申し上げます。

製品ガイド／価格表についてのご案内

- この「製品ガイド／価格表」は、弊社の製品を機種別に分類し編集しております。ご覧になりたい製品の掲載ページは、

商品名で検索される場合は

右記のINDEX

製品記号で検索される場合は

次ページの TOTAL INDEX

をご利用になりますと、便利です。

- 商品欄には適用流体をシンボル化し、仕様、面間寸法、質量、梱包数を分かりやすく掲載しております。特に、質量については運賃計算のお役にたつように梱包質量を、単体の場合、全数の場合の2種類掲載致しました。なお梱包数の記載が無い物は1個単位の梱包を表します。
- 製品は「標準品」と「受注品」に分類されます。「標準品」は通常在庫している製品で、区別しやすいように価格を色地にゴシック体で記入しております。なお、標準品の一部にはご発注後、圧力設定・部品組替えを要するものがあり、多少納期がかかる場合があります。あらかじめ御了承ください。また、記事欄の「価格加算品」及び「バリエーション品」はすべて「受注品」となります。
- フランジ接続形の価格には、相フランジ、ボルト・ナット、ガスケットなどの価格は含まれておりません。
- 記事欄の、色付きの●・★は価格が変わる内容で、白ヌキの○・☆は、価格に変更の無い内容です。
- 製品記号については201頁をご参照ください。
- 安全弁の設定圧力は必須指定項目ですので、必ずお知らせください。また、設定圧力の変更は行わないでください。需要者側にて設定圧力を変更された場合、故障、事故などに関するメーカー保障はいたしかねます。

お引き合い・ご発注の際のお願い

- お引き合い・ご発注の際には、流体、圧力、温度、流量、端接続、付属品など、出来るだけ詳しくお知らせください。
- この「製品ガイド／価格表」に掲載していない製品も多数製作しておりますので、お問い合わせください。

アフターサービス・保証について

「アフターサービス」及び「保証」については、218頁をご参照ください。

記載価格に消費税は含まれておりません。

ソフト料金につきましては216頁をご参照ください。

INDEX

		頁
減圧弁 蒸気用 空気・気体用	1	8
減圧弁 水用・液体用 メータユニット 水撃防止器、定流量弁	2	18
安全弁、温度圧力安全弁 逃し弁	3	52
サーキット弁 一次圧力調整弁	4	74
定水位弁 (FVバルブ) バキュームブレーカ 逆止弁、逆流防止装置	5	82
温度調整弁 ミキシングバルブ 温度開閉弁 給湯停止弁	6	92
サイレンサ 真空調整弁	7	100
スチームトラップ ポンピングトラップ、ドレンセパレータ エアトラップ、ラジエータバルブ	8	102
空気抜弁、吸排気弁 通気弁、排水用正圧緩和器 トラッププライマーバルブ	9	115
ベローズ形伸縮管継手 スリーブ形伸縮管継手 ボールジョイント	10	123
ストレーナ	11	129
電磁弁	12	146
緊急遮断弁 (制御盤)	13	177
電動弁	14	188
シリンダー弁	15	198
参考資料	16	201

TOTAL INDEX

A

スチームトラップ

AD19、19F	107
AD22、22F	107
ADB20、20F	108
ADB21、21F	108
AF11H、11HF	111
AF12	111
AF15HR、15HL、15HV	109
AF16H	110
AF20F	110
AF21FR、21FL、21FV	109
AK1H、2H	105
AK5、5F	106
AK16	106
AK20	105
AT1A、1S	102
AT4A、4S	102
AT6、6F、6FB	104
ATB5、5F	103
ポンピングトラップ	
AFP1H、2H	112
エアトラップ	
AK21	113

空気抜弁

AF4CN、4M、4S、4SN	119
AF5N	120
AF6N	115
AF9、9H	117
AF10、10H	118
AF17N	115
AF22N	116
AFV1N	120
AT7	120
吸排気弁・通気弁	
AFV4N、5	121
AV1C、2C、4C	122

B

ドレンセパレータ

BA5	113
消音器(スチームトラップ用)	
BH1	104

戸別減圧弁用止水栓

BN30N	34
-------	----

電動弁(ボール式)

BM1S	193
BM7S	193
BM9S	191
BM9SR	192
BM12CR、13CR、14CR	190
BM12S、13S、14S、16S	188
BM12SR、13SR、14SR	189
BM15S	191
BM15SR	192

給湯停止弁

BM13SHN、16SHN	99
---------------	----

メータユニット(減圧弁無)

BMU3	37
BMU5	36

C

シリンダー弁

CCF、COF1	199
CCF、COF1H	199
CCS、COS1	198
CCS、COS1H	198
CP53FS	200
CP85FS	200
CP125FS	200
CP85FT	200
CP125FT	200

制御盤(緊急遮断弁用)

CBE12、E14	183
CBM12A、M12B、M14A、M14B	183

逆止弁

CS1USN	90
CS2USN	90
CS2SSN	90
CS3SSN	90
CS4N	90
CS7N	90
CS11	90

D

排水用正圧緩和器

DHA1	122
------	-----

定水位弁パイロット用電磁弁

DS11N、11LN	87
DS16	88

電磁弁

DS10、10H、15	167
DS13、13H、14	168

E

電磁弁

EDS、EDF	175
EDES、EDEF	176

緊急遮断弁(電磁式、機械式)

EBF、ECF1P	177
EBF、ECF1W	177
EBS、ECS1P	177
EBS、ECS1W	177
EIEFS、FP	179
EIFS、FP	178
EIM2、3、4	184
EIM7、7N、7C、7CN	185
EIM10、10F	186
EIM11、11F	187
EIT2D、2DN	180
EIT3D、3DN	180

F

差圧調整弁(サーキット弁)

FD2H、2W	76
---------	----

定流量弁

FD6N	48
FD9N、10N	50
FD11N、12	49
FD13N、14	49

電磁弁

FST4	171
------	-----

H

ラジエータバルブ

HB1A、1S	114
HG3A、3S	114

J

ベローズ形伸縮管継手

JB13、14	123
JB17、18	123
JB19、20	125
JB21、22	124
JB23、24	124

スリーブ形伸縮管継手

JS5HF、6HF	126
JS5HW、6HW	127
JS7HF、8HF	126
JS7HW、8HW	127

ボールジョイント

JU1	128
JU3F、4F	128
JU3W、4W	128

ミキシングバルブ

JRG3400、3410	97
JRG3400N	98

温度開閉弁

JRG6320N	98
----------	----

K

ストレナー

KT1、1D	134
KT1A、1CN、1PN	135
KT2、2D	136
KT3、3A	137
KT4H、4W	138
KT5、5W	140
KT5F、5FW	140
KT7	141
KT8CN、8PN	139
KU1、1CN	142
KU2、2A、2N	143
KU3、4	144
KW1、2、3	145
KY3	132
KY4、4N	129
KY6、6CN	131
KY7、7N	130
KY8	132
KY9、10	133

L

定水位弁(FVバルブ)

LP8N、8AN	82
LP8AHN	83
LP8ARN	84
LP8HN	83
LP8RN	84
LP9N	82
LP9HN	83
LP9RN	84
LP10	85
LP10H	85
ボールタップ(定水位弁用)	
LB2N	89

M

一次圧力調整弁(サーキット弁)

MD1A	81
MD2P	81
MD11	76
MD14CN	75
MD14H、14W	74
MD20H、20W	75
MD22	81
MD29A	80
MD35F、37F	80

電動弁

MLFD	195
MLFS	196
MLFT	197
MLFW	196
MLTS	196
MLTT	197

緊急遮断弁(電動式)

MR5、5C	182
MRS4、4C	182
MT32D、32DN	181
MT33D、33DN	181
MT34D	181

N

逆流防止装置

NO.007NQT	91
NO.009NQT	91
NO.8	91
NO.9BD	91
NO.9D	91
NO.800	91
NO.LF8	91
NO.LF288A	91
NO.LF709NRS	91
NO.LF909NRS	91

P

電磁弁

PF12、12C	153
PF16、17	160

PF22、22C	152
PF22K	165
PF25、25C	159
PS12、12C	151
PS16、17	160
PS18	173
PS22、22C	150
PS22K	165
PS43、43C	155
PS43K	165
PS25、25C	158
PSE18、19	174
トラッププライマーバルブ	
PO500	122

Q

サイレンサ

QH1、2、3	100
---------	-----

R

逆止減圧弁

RC44N	27
RC47N	34

減圧定流量弁

RF44N	28
-------	----

逆止減圧定流量弁

RFC44N	29
--------	----

減圧弁

RD3H、3HF	13
RD3HA、3HAF	16
RD4、4B	17
RD5R	47
RD7	47
RD8	17
RD11	42
RD14CN	41
RD14H、14W	41
RD16	46
RD17、17A	46
RD19、19F	47
RD20、20N	40
RD20F、20FN	40
RD25SN、25SRN	38
RD29A	16
RD30	13
RD31N、31FN	18
RD31NW、31FNW	22
RD32N、32FN	19
RD32NW、32FNW	23
RD33FN	18
RD33FNW	22
RD34FN	19
RD34FNW	23
RD35、35N	20
RD35F、35FN	20
RD35FW、35FNW	24
RD35W、35NW	24
RD36、36F	20

RD36W、36FW	24
RD37、37F	21
RD38、38F	21
RD40	12
RD41、41F	12
RD43N	33
RD44N	25
RD44SN	31
RD45SN、45SUN	31・32
RD46N	30
RD47N	34
RD50SN、50SHN	38
RD50SRN、50SRHN	38
RD51T	45
RD52	33
RD54CN	42
RD55、55N	42
RDB33FN	19
RJ44N	26
RP6、6P	8
RP6A、8A	14
RP6BD、6K	9
RP7	10
RP8	10
RP9、10、11	11
RP9A、10A、11A	15
RP70	10
メータユニット(減圧弁付)	
RMU3	37
RMU5	36

S

安全弁(全量式)

SF1H、2H	66
SF13、13L	62
SF14、14L	62
SF15、15L	63
SF16、16L	63
SF17、17L	64
SF18、18L	64
SF19、19L	65
SF20、20L	65

安全弁(揚程式)

SL7、8	59
SL9、10	60
SL11、12	61
SL23、23H	57
SL24、24HB	57
SL45、46	58

安全逃し弁(揚程式)

SL37、37V、37VN	52
SL38、38V、38VN	53
SL39、39V、40、40V	54
SL39F、39FV、40F、40FV	55
SL43、43V	56
SL44、44V	56

逃し弁

SL6ED	72
-------	----

SL8ED、10ED	73
SL24E	71
SL35N、35HN	39
SL38E、38EN	67
SL38EA、40EA	69
SL40E、40EN	68
SL40EF、40EFA	70
SL44E	71
SL46ED	72

T

端子箱(電磁弁用)

TB-03、03C、03L型	167
----------------	-----

温度調整弁

TD2W、2G、2AW、2AG	93
TD2LW、2LG	94
TD2ALW、2ALG	94
TD4、4L	95
TD8W、8G、8AW、8AG	92

温度調節電動弁

TBM8S	195
-------	-----

温度調節電磁弁

TPF、TPS22	170
-----------	-----

ミキシングバルブ

TR4N	96
TR5	96

U

弁慶シリーズ用継手

UDBN、UDPN、UDPBN	30
UDDN、UDPDN	30
UFBN、UFDN、UFPN	30
UJBN、UJDN、UJPN	30

V

バキュームブリーカ・真空調整弁

VD1H	101
VD2N	89
VD5HN	89
VD7N	89

電磁弁

VF13、13C	171
VF14、14C	171
VF14K	164

W

電磁弁

WF12、12N	149
WF12C、12CN	149
WF12V、12CV	162
WF22、22N	148
WF22C、22CN	148
WF22K	164
WF22S	166
WF22V、22CV	161
WF25、25N	157
WF25C、25CN	157
WF25V、25CV	163

WS12、12N	147
WS12C、12CN	147
WS12V、12CV	162
WS18	173
WS22、22N	146
WS22C、22CN	146
WS22K、43K	164
WS22S	166
WS22V、22CV	161
WS43、43N	154
WS43C、43CN	154
WS43V、43CV	161
WS25、25N	156
WS25C、25CN	156
WS25V、25CV	163
WS38、38N	169
WS40N	88
WVE02、02CN	172

定水位弁パイロット用電磁弁	
WS22N、22CN	87
WS25N、25CN	88
WS40N	88
水撃防止器	
WHA1N	48
WHA6、6F	48

減圧弁	
WVR02、02CN	43
WVR02T、05T	44

保圧減圧弁

WVMR02、02N	45
------------	----

定流量弁

WVF02	51
-------	----

一次圧力調整弁

WVM02、02CN	78
WVM02T	79
WVME02	79

落水防止弁

WVMS02	77
--------	----

差圧レリーフ弁

WVD02	77
-------	----

定水位弁(FVバルブ)	
WVL02、02CN	86

その他

電動弁(ボール式)

3BM1S、2S	194
----------	-----

温度圧力安全弁



外部検出方式

フィルター

ステム・ステムガイド

ダイヤフラム

世界に

独自構造のステム・ステムガイドを採用し、
パワフルかつ精密な圧力制御を実現。
高い性能で、小流量から大流量まで対応します。

蒸気用減圧弁 RP-70

〔特許出願中〕

生産性の向上や品質の安定化を図るため、
高性能減圧弁へのニーズは世界中で高まっています。
RP-70 型蒸気用減圧弁は部品製作から組立まで、
全ての工程を品質の高い日本の技術にこだわりました。
ステム・ステムガイドを独自の構造にすることで高い圧力制御性を実現。
流量が多い場合にも圧力降下（オフセット）が小さく、
蒸気による温度管理が必要な機器・装置に適しています。

外部検出方式

優れた制御性を誇る 外部検出方式

二次側圧力を外部より検出することで、必要な圧力を正確に制御します。

RP-70型は外部検出方式を採用しています。蒸気を使用する機器の直近から圧力を検出することにより配管抵抗などの影響を受けにくく、機器直近の圧力変動を検知し高精度な圧力制御が可能です。

フィルター

メンテナンスがしやすい 外部点検式フィルター

本体を分解することなく、外部よりフィルターを取り外すことで簡単に異物を取り除けます。

パイロット部へのスケール流入を防ぐため、フィルターを内蔵。メンテナンスする際は RP-70 型本体を分解することなく、外部よりフィルターを取り外すことで異物の除去が可能になりメンテナンス時間も短縮できます。不具合の発生時など、点検確認の時間を大幅に削減できます。

誇る高品質の純日本製

ダイヤフラム

大流量の用途でも安定制御

RP-70型はダイヤフラム式を採用。従来品に比べて大流量を誇ります。

RP-70型は大流量の用途に対応するハイスペックモデルで、高い圧力制御性を持っています。ステム・ステムガイドに独自構造を採用し、流量特性を最大限に引き出すダイヤフラムを活用して従来の減圧弁と比べオフセットは小さく、かつ大流量を実現しました。大量の蒸気を使って圧力制御、温度管理をする用途に適しています。

大流量でも安定作動

二次側の流量変動に対しても設定圧力の10%以内で安定制御を実現。他者同等品比でも優れた制御性。

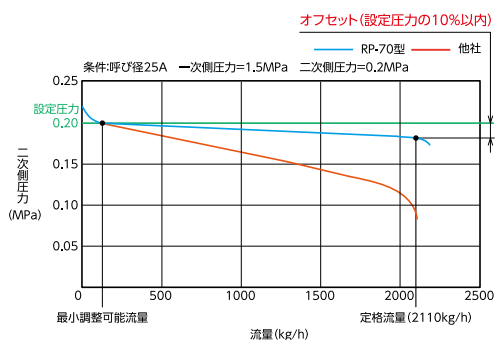

●オフセット

一次側圧力を一定に保持した状態で流量を最小調整可能流量から減圧弁の定格流量まで、漸次増加させた場合、変化する二次側圧力と設定圧力との差

ステム・ステムガイド

特許出願中の独自構造

独自構造のステム・ステムガイドを採用。作動の安定性がアップしました。

圧力制御の安定性を高めるためにはダイヤフラム上部への蒸気の吹き込みを軽減し、ダイヤフラム上下の圧力を安定させる必要があります。RP-70型はステム・ステムガイドを独自構造にすることで、作動の安定性を向上させました。

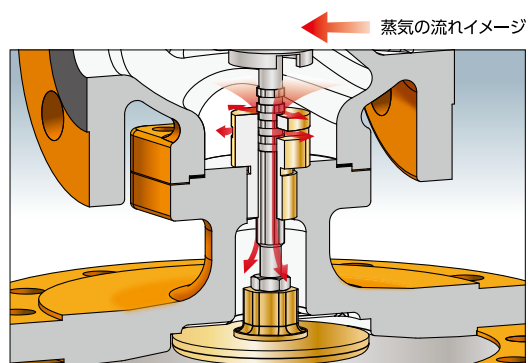

RP-70の用途

- 食品設備
- ゴム生産設備
- リネン設備
- その他

“見て、体感できる工場” イノベーションセンター

Study 1

見る

製造工程を見学

Study 2

触れる

作動や仕組みを確認

Study 3

つくる

ものづくりの現場で
実作業体験

「流体制御」と「ものづくり」を 「見て、体感」できる体験型研修

日常生活の中では目にすることが難しい、流体の動きや流体制御の仕組み。
そして、バルブができるまでのものづくりの流れを、実際にご体験いただける環境を整えました。

座学による研修だけでは得られない、イノベーションセンターならではの
“体感”の学びをご提供いたします。



■バルブができるまでの製造工程を間近で
ご覧いただけます。



■実際に流体を流し、調整することで
流体制御が実感できます。



■見学ブースの一幕で組立から梱包作業ま
でを行い、製品を完成していただけます。

ものづくりの技術と可能性を発信



● 組立見学ブース



● 物流見学ブース



● 実演エリア

Innovation Center





〒252-0132 神奈川県相模原市緑区橋本台2-2-38
TEL:042-700-0765 FAX:042-700-0768
開館日：月曜日～金曜日(弊社規程の出勤日)
開館時間：10:00～16:00



● メインホール





● 第1セミナー室

<div style="background-color: #0056b3; color: white; border-radius: 50%; width: 40px; height: 40px; display: flex; align-items: center; justify-content: center; margin: 0 auto;">1</div> <div style="background-color: #0056b3; color: white; padding: 5px; margin: 0 auto;">製品記号</div>	RP6-B	RP6-G	RP6P-B	RP6P-G
	標準品		標準品	
<div style="font-size: 2em; font-weight: bold; margin: 0;">減圧弁</div> <div style="font-size: 1.2em; margin: 5px 0;">減圧弁</div> <div style="font-size: 0.8em; margin: 0;">蒸気</div>	1.0MPa <small>呼び径15~80: 手動ハンドル式 呼び径100~200: 調節ネジ式</small>	FC製 弁天	1.0MPa <small>呼び径100~200: 調節ネジ式</small>	FC製 弁天
		<small>型式: RP-6型</small>		<small>型式: RP-6P型</small>

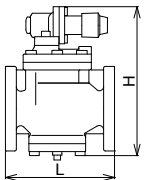
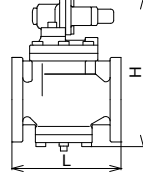

POINT	高耐久・精密制御				
標準仕様	形式	パイロット式			
	適用流体	蒸気			
	流体温度	184℃以下★			
	一次側適用圧力	1.0MPa以下			
	二次側調整圧力範囲	0.03~0.8MPa			
	最大減圧比	20:1			
	弁前後の最小差圧	呼び径15~80: 0.05MPa、呼び径100~200: 0.07MPa			
	端接続	JIS 10K FFフランジ☆			
	材質	本体	FC		
		弁体・弁座	SUS		
ハンドル・キャップ色	ピストン・シリンダー	CAC	SUS	CAC	SUS
		青(呼び径100以上はシルバー)	緑	シルバー	緑



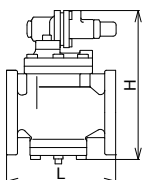
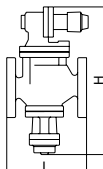

呼び径	ピストン・シリンダー-CAC		ピストン・シリンダー-SUS		ピストン・シリンダー-CAC		ピストン・シリンダー-SUS	
	価格	寸法L×H (mm) 梱包質量 (kg)	価格	寸法L×H (mm) 梱包質量 (kg)	価格	寸法L×H (mm) 梱包質量 (kg)	価格	寸法L×H (mm) 梱包質量 (kg)
15	74,100	140×217 7	101,000	140×217 7	74,100	140×217 7	101,000	140×217 7
20	82,000	140×217 7.5	101,000	140×217 7.5	82,000	140×217 7.5	101,000	140×217 7.5
25	90,400	150×227 9	106,000	150×227 9	90,400	150×227 9	106,000	150×227 9
32	106,000	180×255 12	148,000	180×255 12	106,000	180×255 12	148,000	180×255 12
40	112,000	180×255 12	148,000	180×255 12	112,000	180×255 12	148,000	180×255 12
50	123,000	200×273 16	186,000	200×273 16	123,000	200×273 16	186,000	200×273 16
65	184,000	230×296 21.5	246,000	230×296 21.5	184,000	230×296 21.5	246,000	230×296 21.5
80	199,000	260×331 27.5	311,000	260×331 27.5	199,000	260×331 27.5	311,000	260×331 27.5
100	339,000	320×424 48	463,000					
125	536,000	380×507 80	776,000					
150	763,000	420×574 120	1,088,000					
200	1,264,000	540×680 190	2,024,000					

記事	<p>★流体温度220℃以下も製作しています。 ☆JIS 10K RFフランジも製作しています。 ●専用の保温ジャケットも製作しています。お問い合わせください。 ●呼び径15~80は、面間調整用スペーサ・ボルト・ナット・ガスケットセットも販売しています。(旧RP-1H型と同じ面間寸法になります。) ※呼び径100以上は旧RP-1H型と面間寸法は同じです。</p> <div style="display: flex; justify-content: space-around; align-items: center;">   </div> <p>注1.貫流ボイラを複数台制御して運転すると減圧弁の一次側圧力が大きく変動する場合があります。 このような場所に設置する場合はお問い合わせください。 注2.発泡スチロール成形機など作動頻度が多い用途に使用する場合はお問い合わせください。</p>
----	---

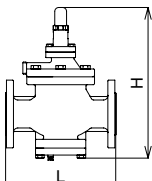

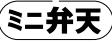
<div style="text-align: center; font-size: 2em; font-weight: bold;">1</div> <div style="text-align: center; font-size: 0.8em;">製品記号</div>	RP6K-B	RP6K-G	RP6BD-B	RP6BD-G											
	受注品		標準品	受注品											
<div style="font-size: 2em; font-weight: bold;">減圧弁</div>	1.0MPa 蒸気	FC製 弁天	1.0MPa 蒸気	FC製 弁天											
	 型式：RP-6K型		 型式：RP-6BD型												
POINT	遠隔操作		スチームトラップ内蔵												
標準仕様	形式	空気圧遠隔操作・パイロット式		パイロット式											
	適用流体	蒸気		蒸気											
	流体温度	184℃以下★		184℃以下★											
	一次側適用圧力	1.0MPa以下		1.0MPa以下											
	二次側調整圧力範囲	0.03~0.8MPa (操作空気圧力：設定圧力+0.05MPa)		0.03~0.8MPa											
	最大減圧比	20：1		20：1											
	弁前後の最小差圧	0.05MPa		0.05MPa											
	端接続	JIS 10K FFフランジ☆		JIS 10K FFフランジ☆											
	材質	本体	FC		FC										
		弁体・弁座	SUS		SUS										
ハンドル・キャップ色	CAC シルバー	SUS 緑	CAC 青	SUS 緑											
価格(円)	呼び径	ピストン シリンダー-CAC	寸法L×H (mm) 梱包質量 (kg)	ピストン シリンダー-SUS	ピストン シリンダー-CAC	寸法L×H (mm) 梱包質量 (kg)	ピストン シリンダー-SUS								
	15	88,100	140×217 7	122,000	116,000	140×289 8.5	145,000								
	20	97,700	140×217 7.5	122,000	124,000	140×289 9	145,000								
	25	107,000	150×227 9	128,000	133,000	150×299 10.5	149,000								
	32	126,000	180×255 12	179,000	148,000	180×327 14	195,000								
	40	133,000	180×255 12	179,000	157,000	180×327 14	195,000								
	50	146,000	200×273 16	223,000	169,000	200×353 17.5	233,000								
	65	199,000	230×296 21.5	270,000											
80	216,000	260×331 27.5	340,000												
記事	★流体温度220℃以下も製作しています。 ☆JIS 10K RFフランジも製作しています。 ●面間調整用スペーサ・ボルト・ナット・ガスケットセットも販売しています。 (旧RP-1H型と同じ面間寸法になります。) ※操作空気圧力接続孔：JIS Rc 1/4ねじ		★流体温度220℃以下も製作しています。 ☆JIS 10K RFフランジも製作しています。 ●面間調整用スペーサ・ボルト・ナット・ガスケットセットも販売しています。 (旧RP-1H型と同じ面間寸法になります。) ●スチームトラップ部 (BD2-G) のみも販売しています。 ■スチームトラップ部												
															
			<table border="1" style="font-size: 0.8em;"> <tr> <th>製品記号</th> <th>呼び径</th> <th>価格(円)</th> </tr> <tr> <td rowspan="3">BD2-G</td> <td>15～25</td> <td>45,800</td> </tr> <tr> <td>32～40</td> <td>47,000</td> </tr> <tr> <td>50</td> <td>48,800</td> </tr> </table>			製品記号	呼び径	価格(円)	BD2-G	15～25	45,800	32～40	47,000	50	48,800
製品記号	呼び径	価格(円)													
BD2-G	15～25	45,800													
	32～40	47,000													
	50	48,800													

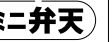
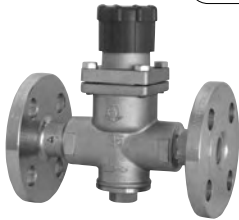
<div style="text-align: center; font-size: 2em; font-weight: bold;">1</div> 製品記号	RP8-D		RP7-F^L RP7-F^H		RP7-J^L RP7-J^H		RP70-L^L RP70-L^H		
	□内には二次側調整圧力範囲の記号が入ります。								
<div style="text-align: center;"> </div> <div style="text-align: center; font-size: 1.5em; font-weight: bold;">減圧弁</div> <div style="text-align: center; font-size: 0.8em;">蒸気</div>	標準品		標準品				受注品		
	1.0MPa SCSS製 弁天 <div style="text-align: center;"> </div> 型式：RP-8型		1.6MPa <div style="text-align: center;"> </div> 型式：RP-7型		CAC製 弁天 <div style="text-align: center;"> </div> 型式：RP-70型		2.0MPa FCD製 <div style="text-align: center;"> </div> 型式：RP-70型		
POINT	ステンレス鋼製		小型、ねじ込形				大流量・安定制御		
標準仕様	形式	パイロット式		パイロット式		ダイヤフラム式			
	適用流体	蒸気		蒸気		蒸気			
	流体温度	200℃以下		220℃以下		220℃以下			
	一次側適用圧力	1.0MPa以下		1.6MPa以下		2.0MPa以下			
	二次側調整圧力範囲	0.03~0.8MPa		L : 0.03~0.4MPa H : 0.3~0.8MPa		L : 0.03~0.8MPa H : 0.8~1.4MPa			
	最大減圧比	20 : 1		20 : 1		20 : 1			
	弁前後の最小差圧	0.05MPa		0.05MPa		0.05MPa			
	端接続	JIS 10K FFフランジ☆		JIS Rcねじ		JIS 20K RFフランジ☆			
	材質	本体	SCS		CAC		FCD		
		弁体・弁座	SUS		SUS		SUS		
ピストン・シリンダー		SUS		C3604・CAC		SUS			
ダイヤフラム	—		—		—				
ハンドルキャップ色	緑		青		緑		橙		
価格(円)	呼び径	フランジ形		ピストンシリンダー-CAC		ピストンシリンダー-SUS		2.0MPa	
		寸法L×H (mm)	梱包質量 (kg)	寸法L×H (mm)	梱包質量 (kg)	寸法L×H×A (mm)	梱包質量 (kg)		
	15			98,900				208,000	
	20	563,000	140×230 8	101,000		100×162 3.5	125,000		210,000
	25	624,000	150×235 9	104,000		100×162 3.5	131,000		236,000
	32	682,000	180×272 13.5					271,000	
	40	682,000	180×272 13.5					277,000	
	50	783,000	200×287 17					346,000	
	65	1,030,000	230×312 23.5					577,000	
	80	1,195,000	260×339 30					619,000	
100							856,000		
記事	☆JIS 10K RFフランジも製作しています。 注.呼び径15はRD-41,41F型(12頁)、呼び径100~150及び3.0MPa用はRP-11型(11頁)をご使用ください。						☆JIS 10K、16K FF・RFフランジ ASME・JPIクラス150フランジも製作しています。		

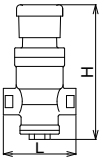
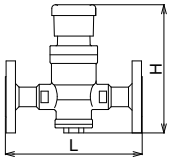
<div style="background-color: #0056b3; color: white; border-radius: 50%; width: 40px; height: 40px; display: flex; align-items: center; justify-content: center; margin: 0 auto; font-size: 24px; font-weight: bold;">1</div> <div style="margin-top: 5px;">製品記号</div>	RP9-L	RP9-M	RP10-C	RP11-D	
	標準品	標準品	受注品		
減圧弁	2.0MPa 蒸気	FCD製	3.0MPa 蒸気 SCPH製	3.0MPa 蒸気 SCS製	
					
	型式：RP-9型		型式：RP-10型	型式：RP-11型	
POINT	高圧蒸気用				
標準仕様	形式	パイロット式			
	適用流体	蒸気			
	流体温度	220℃以下	250℃以下★	250℃以下	
	一次側適用圧力	2.0MPa以下		3.0MPa以下	
	二次側調整圧力範囲	0.03~0.8MPa☆ ¹			
	最大減圧比	20:1			
	弁前後の最小差圧	呼び径15~80:0.05MPa、呼び径100~150:0.07MPa			
	端接続	JIS 20K RFフランジ☆ ²		JIS 30K RFフランジ☆ ³	
	材質	本体	FCD	SCPH	SCS
		弁体・弁座	SUS		
キャップ色	ピストン・シリンダー	CAC	SUS	SUS	
		シルバー	緑	緑	
価格(円)	呼び径	ピストン・シリンダー-CAC	ピストン・シリンダー-SUS	本体SCPH	本体SCS
		寸法L×H (mm) 梱包質量 (kg)	寸法L×H (mm) 梱包質量 (kg)	寸法L×H (mm) 梱包質量 (kg)	寸法L×H (mm) 梱包質量 (kg)
	15	115,000	118,000	328,000	621,000
	20	115,000	119,000	328,000	621,000
	25	144,000	149,000	414,000	712,000
	32	145,000	156,000	418,000	別途見積り 致します。
	40	168,000	185,000	419,000	
	50	198,000	218,000	513,000	
	65	263,000	309,000	737,000	
	80	372,000	459,000	911,000	
100	643,000	737,000	1,229,000		
125	936,000	1,078,000	別途見積り 致します。 (受注品)		
150	1,624,000	1,697,000			
記事	☆ ¹ 高二次圧用のRP-9N型(呼び径15~80:0.8~1.95MPa、呼び径100~150:0.8~1.93MPa)も製作しています。 ☆ ² JIS 10、16K FF・RFフランジも製作しています。		★高温蒸気用(350℃以下)のRP-10T型も製作しています。 ☆ ¹ 高二次圧用のRP-10N型(0.8~2.0MPa)も製作しています。 ☆ ³ JIS 10、16、20K FF・RFフランジも製作しています。		
	※旧RP-2H型の各本体材質と同じ面間寸法です。 <div style="text-align: center;">  </div>				

<div style="font-size: 2em; font-weight: bold;">1</div> <div style="font-size: 0.8em;">製品記号</div>	RD40-JL RD40-JM RD40-JH		RD41-DL RD41-DM RD41-DH		RD41F-DL RD41F-DM RD41F-DH								
	□内には二次側調整圧力範囲の記号が入ります。												
	標準品		標準品		標準品								
<div style="font-size: 2em; font-weight: bold;">減圧弁</div> <div style="font-size: 0.8em;">蒸気</div>	1.0MPa	CAC製	1.0MPa	SCS製	1.0MPa	SCS製							
	 <small>蒸気</small>	 <small>ミニ弁天</small>	 <small>蒸気</small>	 <small>ミニ弁天</small>	 <small>蒸気</small>	 <small>ミニ弁天</small>							
	型式：RD-40型L/M/H		型式：RD-41型L/M/H		型式：RD-41F型L/M/H								
POINT	小型、青銅製		小型、ステンレス鋼製										
標準仕様	形式	直動式											
	適用流体	蒸気											
	流体温度	220℃以下											
	一次側適用圧力	1.0MPa以下											
	二次側調整圧力範囲	L ：0.02～0.25MPa（ネームプレート色：緑） M ：0.2～0.4MPa（ネームプレート色：青） H ：0.35～0.8MPa（ネームプレート色：赤）											
	最大減圧比	20：1											
	弁前後の最小差圧	0.02MPa											
	端接続	JIS Rcねじ			JIS 10K RFフランジ★								
	材質	本体	CAC		SCS								
		弁体・弁座 ベローズ	SUS										
価格(円)	呼び径	ねじ込形		ねじ込形		フランジ形							
		寸法L×H (mm)	梱包質量 (kg)	寸法L×H (mm)	梱包質量 (kg)	寸法L×H (mm)	梱包質量 (kg)						
	15	55,800	83×183 1.8	10 (19)	155,000	83×183 1.8	239,000	186×183 4					
		20	57,100	96×183 1.8	10 (19)	157,000	96×183 1.8	258,000	190×183 4				
			25	59,300	108×183 1.8	10 (19)	160,000	108×183 2	279,000	190×183 5			
	★JIS 16K RFフランジ、ASME・JPIクラス150、300フランジも製作しています。												
	■価格加算												
	<table border="1" style="width: 100%; border-collapse: collapse; font-size: 0.8em;"> <thead> <tr> <th style="width: 10%;">記号</th> <th style="width: 70%;">仕様</th> <th style="width: 20%;">加算額</th> </tr> </thead> <tbody> <tr> <td style="text-align: center;">7-2</td> <td>一次側適用圧力1.6MPa以下用 (RD-41F型はJIS 16K RFフランジとなります。)</td> <td style="text-align: center;">6,400</td> </tr> </tbody> </table>							記号	仕様	加算額	7-2	一次側適用圧力1.6MPa以下用 (RD-41F型はJIS 16K RFフランジとなります。)	6,400
	記号	仕様	加算額										
7-2	一次側適用圧力1.6MPa以下用 (RD-41F型はJIS 16K RFフランジとなります。)	6,400											
<div style="display: flex; justify-content: space-around; align-items: center;"> <div style="text-align: center;">  </div> <div style="text-align: center;">  </div> </div>													
<div style="display: flex; justify-content: space-between;"> 記 事 </div>													

<div style="background-color: black; color: white; border-radius: 50%; width: 40px; height: 40px; display: flex; align-items: center; justify-content: center; margin: 0 auto;">1</div> <div style="display: flex; align-items: center; justify-content: center;"> 減圧弁 </div>	製品記号	RD3H-GH	RD3HF-GH		RD30-GL RD30-GH															
	標準品	受注品	標準品		標準品															
1.0MPa 蒸気	FC製	1.0MPa 蒸気	FC製	1.0MPa 蒸気	FC製	1.0MPa 蒸気														
型式：RD-3H型		型式：RD-3HF型		型式：RD-30型																
POINT	小容量				多用途・中容量															
標準仕様	形式	直動式				直動式														
	適用流体	蒸気				蒸気														
	流体温度	184℃以下☆				184℃以下														
	一次側適用圧力	1.0MPa以下				1.0MPa以下														
	二次側調整圧力範囲	0.035~0.5MPa				<div style="border: 1px solid black; padding: 2px;"> L : 0.02~0.2MPa H : 0.15~0.4MPa </div>														
	最大減圧比	15 : 1				20 : 1														
	弁前後の最小差圧	0.02MPa				0.02MPa														
	端接続	JIS Rcねじ		JIS 10K RFフランジ		JIS Rcねじ														
	材質	本体	FC				FC													
		弁体・弁座	SUS				SUS													
ダイヤフラム		SUS				シリコンゴム、PTFE														
呼び径	ねじ込形		寸法L×H (mm) 梱包質量 (kg)	フランジ形		寸法L×H (mm) 梱包質量 (kg)	多用途													
	15	57,400		90×203 4	5 (21)		88,900	186×203 5.7	70,500	110×259 5										
15	57,400	90×203 4	5 (21)	88,900	190×203 6.1	77,000	110×259 5													
		90×203 4.5	5 (23)		190×203 7.2		120×282 6.5													
25	72,700			112,000			85,400	120×282 6.5												
								150×352 12												
32							102,000	150×352 12												
								150×352 12												
40							107,000	150×352 12												
								150×352 12												
記事	☆流体温度220℃以下も製作しています。 ■価格加算 <table border="1" style="width: 100%; border-collapse: collapse; text-align: center;"> <tr> <th>種類</th> <th>製品記号</th> <th>仕様</th> <th>加算額</th> </tr> <tr> <td>ねじ込形</td> <td>RD3H-GL</td> <td>低圧用</td> <td>5,400</td> </tr> <tr> <td>フランジ形</td> <td>RD3HF-GL</td> <td>二次側圧力0.02~0.1MPa</td> <td></td> </tr> </table>						種類	製品記号	仕様	加算額	ねじ込形	RD3H-GL	低圧用	5,400	フランジ形	RD3HF-GL	二次側圧力0.02~0.1MPa			
	種類	製品記号	仕様	加算額																
	ねじ込形	RD3H-GL	低圧用	5,400																
フランジ形	RD3HF-GL	二次側圧力0.02~0.1MPa																		

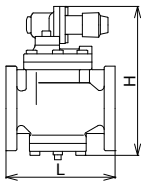
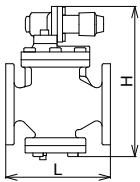
<div style="text-align: center; font-size: 2em; font-weight: bold;">1</div> 製品記号	RP6A-B	RP6A-G	RP8A-D	
	標準品	受注品	受注品	
<div style="text-align: center; font-size: 2em; font-weight: bold;">減圧弁</div> (空気) (気体)	1.0MPa (空気) (気体)	FC製 弁天 呼び径15~80: 手動ハンドル式 呼び径100~200: 調節ネジ式	1.0MPa (空気) (気体) SCS製 弁天	
		型式: RP-6A型	 型式: RP-8A型	
POINT	気体用		ステンレス鋼製	
標準仕様	形式	パイロット式		
	適用流体	空気・気体		
	流体温度	5~80℃		
	一次側適用圧力	1.0MPa以下		
	二次側調整圧力範囲	0.03~0.8MPa		
	最大減圧比	10:1		
	弁前後の最小差圧	0.07MPa		
	端接続	JIS 10K FFフランジ☆		
	材質	本体 FC 弁体・弁座 弁体 (C3604 NBR焼付) ^{※1} 弁座 (SUS)	弁体 (SUS NBR焼付) ^{※1} 弁座 (SUS)	SCS 弁体 (SUS NBR焼付) 弁座 (SUS)
	ピストン・シリンダー	C3604・CAC	SUS	SUS
ハンドル・キャップ色	黒	緑	黒	
価格(円)	呼び径	ピストンシリンダー CAC 寸法L×H (mm) 梱包質量 (kg)	ピストンシリンダー SUS 寸法L×H (mm) 梱包質量 (kg)	本体 SCS 寸法L×H (mm) 梱包質量 (kg)
	15	97,600	138,000	
	20	105,000	143,000	613,000
	25	115,000	148,000	669,000
	32	137,000	186,000	720,000
	40	147,000	187,000	723,000
	50	147,000	226,000	828,000
	65	228,000	314,000	1,101,000
	80	248,000	377,000	1,262,000
	100	418,000	561,000	
	125	621,000	800,000	
	150	877,000	1,122,000	
200	受注品 1,468,000	2,066,000		
記事	☆JIS 10K RFフランジも製作しています。 ●呼び径15~80は、面間調整用スペーサ・ボルト・ナット・ガスケット セットも販売しています。(旧RP-1HA型と同じ面間寸法になります。) ※1.呼び径100~200は、SUS又はSCS製(メタルタッチ)となります。 ※2.呼び径100以上は旧RP-1HA型と面間寸法は同じです。		☆JIS 10K RFフランジも製作しています。 注.呼び径15はRD-20,20F型(40頁)、呼び径100~150はRP-11A型(15頁)をご使用ください。	
				

<div style="background-color: #0056b3; color: white; padding: 10px; text-align: center;"> <h1 style="font-size: 2em; margin: 0;">1</h1> <p style="margin: 0;">製品記号</p> </div> <div style="background-color: #0056b3; color: white; padding: 10px; text-align: center;"> <h2 style="font-size: 2em; margin: 0;">減圧弁</h2> </div>	<h3>RP9A-L</h3> <p style="text-align: center;">受注品</p> <p>2.0MPa</p> <p style="text-align: center;">空気 気体</p> <p style="text-align: center;">型式：RP-9A型</p>	<h3>RP9A-M</h3> <p style="text-align: center;">受注品</p> <p>FCD製</p>	<h3>RP10A-C</h3> <p style="text-align: center;">受注品</p> <p>3.0MPa SCPH製</p> <p style="text-align: center;">空気 気体</p> <p style="text-align: center;">型式：RP-10A型</p>	<h3>RP11A-D</h3> <p style="text-align: center;">受注品</p> <p>3.0MPa SCS製</p> <p style="text-align: center;">空気 気体</p> <p style="text-align: center;">型式：RP-11A型</p>
--	--	--	--	---

1
減圧弁
空気
気体

POINT	高压気体用			
形 式	パイロット式			
適 用 流 体	空気、気体			
流 体 温 度	5~80℃			
一次側適用圧力	2.0MPa以下		3.0MPa以下	
二次側調整圧力範囲	0.03~0.8MPa☆ ¹			
最大減圧比	10:1			
弁前後の最小差圧	0.07MPa			
端 接 続	JIS 20K RFフランジ☆ ²		JIS 30K RFフランジ☆ ³	
材 本 体	FCD		SCPH	SCS
弁体・弁座	弁体 (C3604 NBR焼付) ^{*1} 弁座 (SUS)	弁体 (SUS NBR焼付) ^{*1} 弁座 (SUS)	SUS	
質	C3604・CAC		SUS	
ピストン・シリンダー	C3604・CAC		SUS	
キャップ色	シルバー		緑	シルバー

呼び径	ピストンシリンダー-CAC		ピストンシリンダー-SUS	本体SCPH	本体SCS		寸法L×H (mm)	梱包質量 (kg)
	寸法L×H (mm)	梱包質量 (kg)			寸法L×H (mm)	梱包質量 (kg)		
15	116,000	170×293 9	158,000	328,000	198×297 12	626,000	198×297 12	198×297 12
20	117,000	170×293 9	160,000	328,000	198×297 13	626,000	198×297 13	198×297 13
25	146,000	210×293 11	190,000	414,000	228×301 14	733,000	228×301 14	228×301 14
32	147,000	210×333 14.5	196,000	421,000	232×335 17.5	別途お見積り 致します。	232×335 17.5	232×335 17.5
40	172,000	220×333 15	224,000	424,000	248×335 17.5		248×335 17.5	248×335 17.5
50	199,000	250×351 19	224,000	520,000	280×355 24		280×355 24	280×355 24
65	267,000	290×377 26.5	314,000	742,000	288×382 30		288×382 30	288×382 30
80	380,000	350×399 37	472,000	別途お見積り 致します。	366×404 42		366×404 42	366×404 42
100	682,000	384×484 60	754,000		426×488 65		426×488 65	426×488 65
125	949,000	434×564 105	1,084,000		454×569 120		454×569 120	454×569 120
150	1,637,000	544×616 145	1,750,000		564×623 160		564×623 160	564×623 160

☆¹高二次圧用のRP-9AN型 (0.8~1.93MPa) も製作しています。
 ☆²JIS 10、16K FF・RFフランジも製作しています。
 ※1.呼び径100~150はSUS又はSCS製 (メタルタッチ) となります。
 ☆³JIS 10、16、20K FF・RFフランジも製作しています。
 ●高圧ガス認定品も製作しています。

※2.旧RP-2HA型の各本体材質と同じ面間寸法です。

1 製品記号  減圧弁 空気 気体 液体	RD3HA-BH	RD3HA-GH	RD3HAF-BH	RD3HAF-GH	RD29A-G ^L RD29A-G ^M RD29A-G ^H
	標準品	受注品	受注品		<input type="checkbox"/> 内には二次側調整圧力範囲の記号が入ります。 受注品
	1.0MPa	FC製	1.0MPa	FC製	300kPa



型式：RD-3HA型

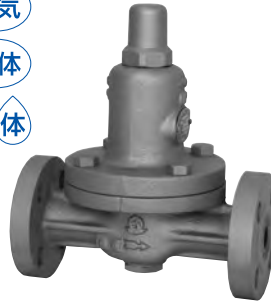

型式：RD-3HAF型





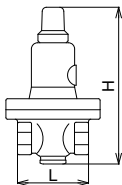
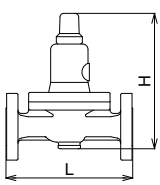
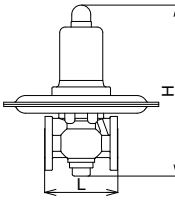

型式：RD-29A型

標準仕様	POINT	気体・小容量				微圧気体用			
	形式	直動式				直動式			
	適用流体	空気・気体・液体 注.				空気 注.・気体★			
	流体温度	5~80℃				5~60℃			
	一次側適用圧力	1.0MPa以下				300kPa以下			
	二次側調整圧力範囲	0.035~0.5MPa				L : 1.0~3.0kPa M : 3.0~10kPa H : 10~30kPa			
	最大減圧比	15 : 1				300 : 1			
	弁前後の最小差圧	0.02MPa				2kPa			
	端接系統	JIS Rcねじ		JIS 10K RFフランジ		JIS 10K RFフランジ			
	材質	FC				FC			

価格(円)	呼び径	弁体C3604	寸法L×H (mm)	梱包数 (質量 kg)	弁体SUS	弁体C3604	寸法L×H (mm)	梱包数 (質量 kg)	空気・気体	寸法L×H (mm)	梱包数 (質量 kg)
	15	53,700	90×203	5 (21)	60,000	79,400	186×203	5.7	337,000	170×398	27
	20	53,700	90×203	5 (21)	60,000	79,400	190×203	6.1	337,000	170×398	27
	25	68,100	90×203	5 (23)	75,900	100,000	190×203	7.2	342,000	170×398	27
	32								382,000	190×418	33
	40								386,000	190×418	34
	50								426,000	240×438	36

記事	注.液体に使用の際は倒立に取り付けてください。ただし、水用の場合は用途に合わせて、弁慶シリーズ、平静シリーズをご使用ください。 ■価格加算	<table border="1"> <tr> <th>種類</th> <th>製品記号</th> <th>弁体材質</th> <th>仕様</th> <th>加算額</th> </tr> <tr> <td rowspan="2">ねじ込形</td> <td>RD3HA-BL</td> <td>C3604</td> <td rowspan="2">低圧用 二次側圧力0.02~0.1MPa</td> <td rowspan="2">5,400</td> </tr> <tr> <td>RD3HA-GL</td> <td>SUS</td> </tr> <tr> <td rowspan="2">フランジ形</td> <td>RD3HAF-BL</td> <td>C3604</td> <td rowspan="2">低圧用 二次側圧力0.02~0.1MPa</td> <td rowspan="2">5,400</td> </tr> <tr> <td>RD3HAF-GL</td> <td>SUS</td> </tr> </table>	種類	製品記号	弁体材質	仕様	加算額	ねじ込形	RD3HA-BL	C3604	低圧用 二次側圧力0.02~0.1MPa	5,400	RD3HA-GL	SUS	フランジ形	RD3HAF-BL	C3604	低圧用 二次側圧力0.02~0.1MPa	5,400	RD3HAF-GL	SUS	★流体がコークス炉ガスなどの場合は、お問い合わせください。 ●接ガス部SCPH、SCS製も製作しています。(外部検出形となりますので、検出用の配管施工が必要となります。) 注.オイルフリーコンプレッサー(ターボ形圧縮機や容積形圧縮機(ロータリー式無給油タイプ))によるドライエアーの空気圧システムにて使用する場合、ゴム部品が短時間で著しく劣化することがあります(オゾンクラックの発生)。このような場所に設置する場合はお問い合わせください。
	種類	製品記号	弁体材質	仕様	加算額																	
	ねじ込形	RD3HA-BL	C3604	低圧用 二次側圧力0.02~0.1MPa	5,400																	
RD3HA-GL		SUS																				
フランジ形	RD3HAF-BL	C3604	低圧用 二次側圧力0.02~0.1MPa	5,400																		
	RD3HAF-GL	SUS																				
  																						

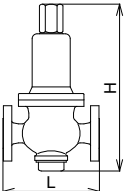
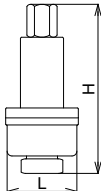
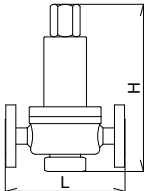



<div style="text-align: center; font-size: 2em; font-weight: bold;">1</div> <div style="text-align: center;">製品記号</div>	RD8-C□	RD4-N□	RD4B-N□	
	□内には二次側調整圧力範囲の記号が入ります。			
 <div style="text-align: center; font-size: 1.5em; font-weight: bold;">減圧弁</div>	受注品 3.0MPa (空気) (気体)	受注品 5.0MPa S25C製 (空気) (気体)	受注品 5.0MPa S25C製 (空気) (気体)	
	 型式：RD-8型	 型式：RD-4型	 型式：RD-4B型	
POINT	高压気体用			
標準仕様	形式	直動式		
	適用流体	空気・気体		
	流体温度	5~80℃		
	一次側適用圧力	3.0MPa以下		
	二次側調整圧力範囲	呼び径25以下 L : 0.2~0.3、 M : 0.3~0.6、 H : 0.6~0.9、 S : 0.9~1.1、 V : 1.1~1.4MPa 呼び径32以上 L : 0.2~0.25、 M : 0.25~0.65、 H : 0.65~0.9、 S : 0.9~1.1、 V : 1.1~1.4MPa	L : 0.5~1.0MPa、 M : 1.0~1.5MPa H : 1.5~2.0MPa、 S : 2.0~3.0MPa	
	最大減圧比	10 : 1		
	弁前後の最小差圧	0.05MPa		
	端接続	JIS 30K RFフランジ☆	JIS Rcねじ☆ ¹	JIS 63K RFフランジ☆ ²
	材質	本体	SCPH	
		弁体・弁座 ピストン・シリンダー	SUS	
ダイヤフラム：C5212P (りん青銅)				
価格 (円)	呼び径	本体 SCPH	ねじ込形	フランジ形
	15	別途お見積り致します。	寸法L×H (mm) 梱包質量 (kg)	寸法L×H (mm) 梱包質量 (kg)
	20		222×377 19	144×349 19
	25		222×377 19	144×349 19
	32		226×377 19	144×349 19
	40		268×429 27	268×429 26
40	268×429 30			
記事	☆JIS 10、16、20K FF・RFフランジ、ASME・JPIクラス150、300フランジも製作しています。 ●高压ガス認定品も製作しています。		☆ ¹ NPTねじも製作しています。 ☆ ² JIS 10、16、20、30、40K FF・RFフランジ、63K FFフランジも製作しています。	
			 	





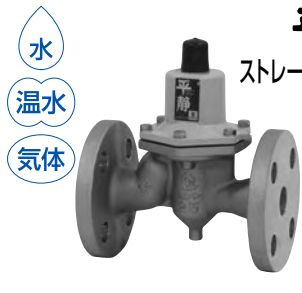

1

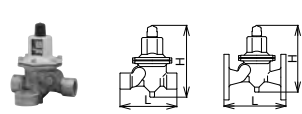

減圧弁



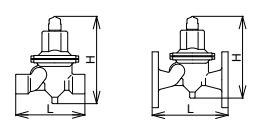

(空気)

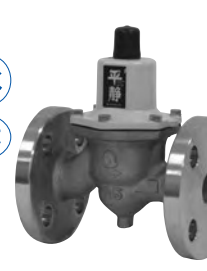
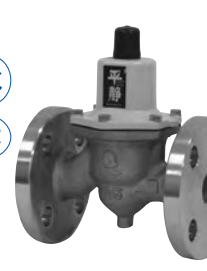
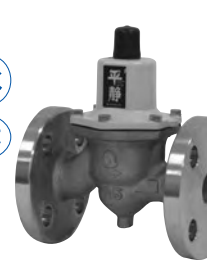
(気体)

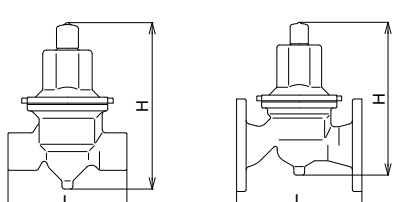
2 製品記号		RD31N-F□ RD31N-FH	RD31FN-F□ RD31FN-FH	RD33FN-F□ RD33FN-FH					
□内には二次側調整圧力範囲の記号が入ります。									
 <h1>減圧弁</h1>		標準品		標準品					
		1.0MPa CAC製 平靜 ストレーナ内蔵*1 		1.0MPa CAC製 平靜 ストレーナ内蔵*1 		1.0MPa CAC製 平靜 			
		水道法性能基準適合品 型式: RD-31N型L/H		水道法性能基準適合品 型式: RD-31FN型L/H		水道法性能基準適合品 型式: RD-33FN型L/H			
POINT		青銅製 (本体)・中容量							
標準仕様	形式	直動式							
	適用流体	水・温水・(空気注2・不活性ガス:呼び径100以下)							
	流体温度	5~90℃ (管端コア使用の場合は5~40℃)							
	一次側適用圧力	1.0MPa以下							
	二次側調整圧力範囲	呼び径100以下 L: 0.05~0.35MPa H: 0.3~0.7MPa		呼び径125以上 L: 0.05~0.35MPa H: 0.3~0.5MPa					
	最大減圧比	10:1							
	弁前後の最小差圧	0.05MPa							
	端接続	JIS Rcねじ★			JIS 10K FFフランジ				
	材質	本体	本体 (CAC)、パネケース (ADC)			本体 (CAC)、パネケース (FC)			
		弁体・弁座	弁体 (SUS)、ディスク (NBR)、弁座 (CAC)						
ダイヤフラム		NBR							
価格	呼び径	ねじ込形		フランジ形		フランジ形			
		寸法L×H (mm)	梱包数 (質量 (kg))	寸法L×H (mm)	梱包数 (質量 (kg))	寸法L×H (mm)	梱包数 (質量 (kg))		
	15	73,400	125×181 2 (5 (12))						
	20	76,100	130×181 2 (5 (12))						
	25	84,000	145×182 2.5 (5 (13))	127,000	170×182 5.5				
	32	114,000	175×237 4.7	164,000	190×237 8.5				
	40	116,000	180×237 5	174,000	190×237 9				
	50	136,000	205×256 8	211,000	215×256 13				
	65				302,000	215×350 21			
	80				318,000	230×355 22.5			
100				459,000	260×423 37				
125				1,035,000	330×595 70				
150				1,442,000	400×790 170				
記事	■価格加算				★管端コア内蔵品も製作しています。				
	製品記号	記号	仕様	加算額	●RD-31N型は専用保温ジャケットも製作しています。お問い合わせください。				
	RD31N-F □	1-F	管端コア	呼び径15	800	注1.圧力計付属の場合、本体横下のプラグ部分は圧力計用継手となり、付属の圧力計を取り付けてご使用ください。			
				呼び径20	1,000	注2.オイルフリーコンプレッサー (ターボ形圧縮機や容積形圧縮機 (ロータリー式無給油タイプ)) によるドライエアーの空気圧システムにて使用する場合、ゴム部品が短時間で著しく劣化することがあります (オゾンクラックの発生)。このような場所に設置する場合はお問い合わせください。			
				呼び径25	1,200				
呼び径32				1,400					
呼び径40				1,600					
			呼び径50	2,000					
			3-1 圧力計付属	6,900					
			RD31FN-F □ 3-1 圧力計付属	6,900					
			RD33FN-F □ 3-1 圧力計付属	7,900					
* □内には二次側調整圧力範囲の記号が入ります。									
※1. ストレーナの網目は40メッシュ相当です。									
※2. 圧力計の最大目盛は、二次側調整圧力範囲L (0.6MPa)、H (1.6MPa) です。									
				 圧力計取付時					

<div style="text-align: center; font-size: 2em; font-weight: bold;">2</div> 製品記号  <div style="font-size: 2em; font-weight: bold; text-align: center;">減圧弁</div>	RDB33FN-F^L RDB33FN-F^H	RD32N-F^L RD32N-F^H	RD32FN-F^L RD32FN-F^H	RD34FN-F^L RD34FN-F^H																																									
	□内には二次側調整圧力範囲の記号が入ります。																																												
	標準品	標準品	標準品	標準品																																									
	1.0MPa CAC製 平静  水道法性能 基準適合品 型式：RDB-33FN型L/H	1.6MPa CAC製 平静 ストレーナ内蔵 ^{※1}  水道法性能 基準適合品 型式：RD-32N型L/H	1.6MPa CAC製 平静 ストレーナ内蔵 ^{※1}  水道法性能 基準適合品 型式：RD-32FN型L/H	1.6MPa CAC製 平静  水道法性能 基準適合品 型式：RD-34FN型L/H																																									
POINT	バイパス付・青銅製(本体) 青銅製(本体)・高圧用 1.6MPa																																												
標準仕様	形式	直動式																																											
	適用流体	水・温水																																											
	流体温度	5~90℃ (管端コア使用の場合は5~40℃)																																											
	一次側適用圧力	1.0MPa以下	1.6MPa以下																																										
	二次側調整圧力範囲	L : 0.05~0.35MPa H : 0.3~0.7MPa																																											
	最大減圧比	10 : 1																																											
	弁前後の最小差圧	0.05MPa																																											
	端接続	JIS 10Kフランジ 注1.	JIS Rcねじ★	JIS 16K FFフランジ																																									
	材質	本体	本体 (CAC)、パネケース (呼び径50以下: ADC、呼び径65以上: FC)																																										
		弁体・弁座 ダイヤフラム	弁体 (SUS)、ディスク (NBR)、弁座 (CAC)、ボール (CAC (RDB-33FN型)) NBR																																										
価格(円)	呼び径	バイパス付	ねじ込形	フランジ形	フランジ形																																								
		寸法L×H (mm) 梱包質量 (kg)	寸法L×H (mm) 梱包質量 (kg)	寸法L×H (mm) 梱包質量 (kg)	寸法L×H (mm) 梱包質量 (kg)																																								
	15		80,000	125×181 2																																									
	20	204,000	200×198 6.5	83,500	130×181 2																																								
	25	204,000	200×198 7	91,900	145×182 2.5	141,000																																							
	32	293,000	245×256 13	124,000	175×237 4.7	170×182 5.5																																							
	40	297,000	245×256 13.5	126,000	180×237 5	190×237 8.5																																							
	50	340,000	260×278 18.5	150,000	205×256 8	190×237 9																																							
	65	561,000	328×380 34			230×256 13																																							
	80	654,000	402×401 41.5																																										
100	918,000	470×466 70																																											
記事	■価格加算 <table border="1" style="font-size: 0.8em;"> <tr><th>記号</th><th>仕様</th><th>加算額</th></tr> <tr><td rowspan="2">3-1</td><td>圧力計 呼び径50以下</td><td>10,800</td></tr> <tr><td>(二次側) 1個付 呼び径65以上</td><td>16,200</td></tr> <tr><td rowspan="2">3-2</td><td>圧力計 呼び径50以下</td><td>21,600</td></tr> <tr><td>2個付 呼び径65以上</td><td>32,200</td></tr> </table> ※圧力計の最大目盛は、一次側は1.6MPa、二次側は調整圧力範囲L (0.6MPa)、H (1.6MPa)です。 注1. 20・25A: JIS 10Kルーズフランジ (SUS製) 32~100A: JIS 10K FFフランジ (CAC製)		記号	仕様	加算額	3-1	圧力計 呼び径50以下	10,800	(二次側) 1個付 呼び径65以上	16,200	3-2	圧力計 呼び径50以下	21,600	2個付 呼び径65以上	32,200	■価格加算 <table border="1" style="font-size: 0.8em;"> <tr><th>製品記号</th><th>記号</th><th>仕様</th><th>加算額</th></tr> <tr><td rowspan="5">RD32N-F □</td><td rowspan="5">1-F</td><td>管端コア</td><td></td></tr> <tr><td>呼び径15</td><td>800</td></tr> <tr><td>// 20</td><td>1,000</td></tr> <tr><td>// 25</td><td>1,200</td></tr> <tr><td>// 32</td><td>1,400</td></tr> <tr><td>// 40</td><td>1,600</td></tr> <tr><td>// 50</td><td>2,000</td></tr> <tr><td>RD32FN-F □</td><td>3-1</td><td>圧力計付属</td><td>6,900</td></tr> <tr><td>RD34FN-F □</td><td>3-1</td><td>圧力計付属</td><td>7,900</td></tr> </table> ※□内には二次側調整圧力範囲の記号が入ります。		製品記号	記号	仕様	加算額	RD32N-F □	1-F	管端コア		呼び径15	800	// 20	1,000	// 25	1,200	// 32	1,400	// 40	1,600	// 50	2,000	RD32FN-F □	3-1	圧力計付属	6,900	RD34FN-F □	3-1	圧力計付属	7,900
	記号	仕様	加算額																																										
3-1	圧力計 呼び径50以下	10,800																																											
	(二次側) 1個付 呼び径65以上	16,200																																											
3-2	圧力計 呼び径50以下	21,600																																											
	2個付 呼び径65以上	32,200																																											
製品記号	記号	仕様	加算額																																										
RD32N-F □	1-F	管端コア																																											
		呼び径15	800																																										
		// 20	1,000																																										
		// 25	1,200																																										
		// 32	1,400																																										
// 40	1,600																																												
// 50	2,000																																												
RD32FN-F □	3-1	圧力計付属	6,900																																										
RD34FN-F □	3-1	圧力計付属	7,900																																										
★管端コア内蔵品も製作しています。 注2. 圧力計付属の場合、本体横下のプラグ部分は圧力計継手付となり、付属の圧力計を取り付けてご使用ください。 ※1. ストレーナの網目は40メッシュ相当です。 ※2. 圧力計の最大目盛は二次側調整圧力範囲L (0.6MPa)、H (1.6MPa)です。(圧力計取付例は18頁をご参照ください。)		* □内には二次側調整圧力範囲の記号が入ります。																																											
 圧力計取付時																																													

<div style="text-align: center; font-size: 2em; font-weight: bold;">2</div> 製品記号	RD35-D L	RD35N-D L	RD35F-D L	RD35FN-D L	RD36-D L	RD36F-D L						
	RD35-D H	RD35N-D H	RD35F-D H	RD35FN-D H	RD36-D H	RD36F-D H						
□内には二次側調整圧力範囲の記号が入ります。												
減圧弁 水 温水 気体	標準品	標準品	標準品	標準品	受注品	受注品						
	1.0MPa 水 温水 気体  SCS製 平静 水道法性能基準適合品 型式: RD-35型L/H	1.0MPa 水 温水 気体  SCS製 平静 水道法性能基準適合品 型式: RD-35N型L/H	1.0MPa 水 温水 気体  SCS製 平静 水道法性能基準適合品 型式: RD-35F型L/H	1.0MPa 水 温水 気体  SCS製 平静 水道法性能基準適合品 型式: RD-35FN型L/H	1.6MPa 水 温水  SCS製 平静 型式: RD-36型L/H	1.6MPa 水 温水  SCS製 平静 型式: RD-36F型L/H						
POINT	ステンレス鋼製 (本体)・中容量				ステンレス鋼製 (本体)・中容量1.6MPa							
標準仕様	形式	直動式										
	適用流体	水・温水・(空気注・不活性ガス)				水・温水						
	流体温度	5~90℃										
	一次側適用圧力	1.0MPa以下				1.6MPa以下★						
	二次側調整圧力範囲	L : 0.05~0.35MPa H : 0.3~0.7MPa										
	最大減圧比	10 : 1										
	弁前後の最小差圧	0.05MPa										
	端接続	JIS Rcねじ	JIS 10K FFフランジ		JIS Rcねじ	JIS 16K FFフランジ★						
	材質	本体	本体 (SCS)、パネケース (呼び径50以下: ADC、呼び径65以上: FC)									
		弁体・弁座 ダイヤフラム	弁体・弁座 (SUS)、ディスク (NBR)									
価格	呼び径	ねじ込形	寸法L×H (mm) 梱包質量 (kg)	水道法性能基準適合品	フランジ形	寸法L×H (mm) 梱包質量 (kg)	水道法性能基準適合品	ねじ込形	寸法L×H (mm) 梱包質量 (kg)	フランジ形	寸法L×H (mm) 梱包質量 (kg)	
	15	263,000	130×181 3	265,000		263,000	130×181 3		263,000	130×181 3		
	20	263,000	130×181 3	265,000		263,000	130×181 3		263,000	130×181 3		
	25	289,000	130×182 3	291,000	334,000	160×182 6	338,000	289,000	130×182 3	334,000	160×182 6	
	32	354,000	150×237 5	360,000	391,000	160×237 9	394,000	354,000	150×237 5	391,000	160×237 9	
	40	362,000	150×237 5	365,000	399,000	160×237 9	404,000	362,000	150×237 5	399,000	160×237 9	
	50				498,000	210×256 12	501,000			498,000	210×256 12	
	65				572,000	215×350 21	578,000			572,000	215×350 21	
	80				662,000	260×355 24	669,000			662,000	264×355 24	
	100				831,000	300×423 38	838,000			831,000	308×423 38	
記事	●RD-35,35F型は、ビール・飲料工場などでの一時的洗浄蒸気 (最高使用温度130℃) 対応品のRD-35T,35FT型も製作しています。 注. オイルフリーコンプレッサー (ターボ形圧縮機や容積形圧縮機 (ロータリー式無給油タイプ)) によるドライエアーの空気圧システムにて使用する場合、ゴム部品が短時間で著しく劣化することがあります (オゾンクラックの発生)。このような場所に設置する場合はお問い合わせください。						★RD-36F型の呼び径40~100は、一次側適用圧力2.0MPa以下、端接続JIS 20K RFフランジも製作しています。 ●水道法性能基準適合品 (RD36N-D, RD36FN-D) も製作しています。					
	●RoHS対応品も製作しています。											
	■価格加算											
	記号	仕様	加算額									
	3-1	圧力計付属 (呼び径15~50)	36,500									
		圧力計付属 (呼び径65~100)	42,400									
※圧力計の最大目盛は二次側調整圧力範囲L (0.6MPa)、H (1.6MPa) です。												

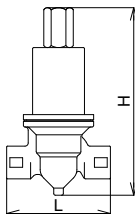
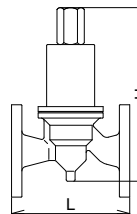











<div style="text-align: center; font-size: 2em; font-weight: bold;">2</div> 製品記号  <div style="font-size: 2em; font-weight: bold; text-align: center;">減圧弁</div>	RD37-D L RD37-D H	RD37F-D L RD37F-D H	RD38-D L RD38-D H	RD38F-D L RD38F-D H					
	□内には二次側調整圧力範囲の記号が入ります。								
	受注品	受注品	受注品	受注品					
	1.0MPa SCS製 水 気体 温水 液体 平 静  型式：RD-37型L/H	1.0MPa SCS製 水 気体 温水 液体 平 静  型式：RD-37F型L/H	1.6MPa SCS製 水 気体 温水 液体 平 静  型式：RD-38型L/H	1.6MPa SCS製 水 気体 温水 液体 平 静  型式：RD-38F型L/H					
POINT	ステンレス鋼製 (本体・バネケース)・中容量		ステンレス鋼製 (本体・バネケース)・中容量1.6MPa						
標 準 仕 様	形 式	直動式							
	適用流体	水・温水・又は材料を腐食しない液体・(空気注・不活性ガス)		水・温水・又は材料を腐食しない液体					
	流体温度	5~90℃							
	一次側適用圧力	1.0MPa以下		1.6MPa以下★					
	二次側調整圧力範囲	L：0.05~0.35MPa H：0.3~0.7MPa							
	最大減圧比	10：1							
	弁前後の最小差圧	0.05MPa							
	端 接 続	JIS Rcねじ	JIS 10K FFフランジ	JIS Rcねじ	JIS 16K FFフランジ★				
	材 質	本 体	本体 (SCS)、バネ・バネケース (SUS)						
		弁体・弁座 ダイヤフラム	弁体・弁座 (SUS)、ディスク (NBR) NBR						
価 格 (円)	呼び径	ねじ込形	フランジ形	ねじ込形	フランジ形				
		寸法L×H (mm) 梱包質量 (kg)	寸法L×H (mm) 梱包質量 (kg)	寸法L×H (mm) 梱包質量 (kg)	寸法L×H (mm) 梱包質量 (kg)				
	15	317,000 130×235 3		317,000 130×235 3					
	20	317,000 130×235 3		317,000 130×235 3					
	25	417,000 130×236 4	465,000 160×236 6.5	417,000 130×236 4	465,000 160×236 6.5				
	32	519,000 150×295 7	563,000 160×295 10.5	519,000 150×295 7	563,000 160×295 10.5				
	40	526,000 150×295 7	572,000 160×295 11	526,000 150×295 7	572,000 160×295 11				
50		724,000 210×370 16		724,000 210×370 16					
記 事	●ビール・飲料工場などでの一時的洗浄蒸気 (最高使用温度130℃) 対応品のRD-37T,37FT型も製作しています。 注.オイルフリーコンプレッサー (ターボ形圧縮機や容積形圧縮機 (ロータリー式無給油タイプ)) によるドライエアーの空気圧システムにて使用する場合、ゴム部品が短時間で著しく劣化することがあります (オゾンクラックの発生)。このような場所に設置する場合はお問い合わせください。								
	★RD-38F型の呼び径40・50は、一次側適用圧力2.0MPa以下、端接続JIS 20K RFフランジも製作しています。								
	■価格加算 <table border="1" style="width: 100%; border-collapse: collapse;"> <tr> <th>記号</th> <th>仕様</th> <th>加算額</th> </tr> <tr> <td>3-1</td> <td>圧力計付属</td> <td>36,500</td> </tr> </table> ※圧力計の最大目盛は二次側調整圧力範囲L (0.6MPa)、H (1.6MPa) です。				記号	仕様	加算額	3-1	圧力計付属
記号	仕様	加算額							
3-1	圧力計付属	36,500							
									

2 減圧弁 水 温水 液体 気体

<div style="text-align: center; font-size: 2em; font-weight: bold;">2</div> 製品記号  <div style="font-size: 2em; font-weight: bold;">減圧弁</div>	RD31NW-F^L RD31NW-F^H	RD31FNW-F^L RD31FNW-F^H	RD33FNW-F^L RD33FNW-F^H																												
	□内には二次側調整圧力範囲の記号が入ります。																														
	受注品 1.0MPa  CAC製 平 静 ストレーナ内蔵*1.  水道法性能基準適合品 型式: RD-31NW型L/H	受注品 1.0MPa  CAC製 平 静 ストレーナ内蔵*1.  水道法性能基準適合品 型式: RD-31FNW型L/H	受注品 1.0MPa  CAC製 平 静  水道法性能基準適合品 型式: RD-33FNW型L/H																												
POINT 塩素水耐性EPDM採用																															
標準仕様	形 式	直動式																													
	適用流体	水・温水																													
	流体温度	5~90℃ (管端コア使用の場合は5~40℃)																													
	一次側適用圧力	1.0MPa以下																													
	二次側調整圧力範囲	呼び径100以下 L : 0.05~0.35MPa H : 0.3~0.7MPa		呼び径125以上 L : 0.05~0.35MPa H : 0.3~0.5MPa																											
	最大減圧比	10 : 1																													
	弁前後の最小差圧	0.05MPa																													
	端 接 続	JIS Rcねじ★		JIS 10K FFフランジ																											
	材 質	本 体	本体 (CAC)、パネケース (ADC)		本体 (CAC)、パネケース (FC)																										
		弁体・弁座	弁体 (SUS)、ディスク (塩素水耐性EPDM)、弁座 (CAC)																												
ダイヤフラム		塩素水耐性EPDM																													
価 格 (円)	呼び径	ねじ込形	寸法L×H (mm) 梱包質量 (kg)	フランジ形	寸法L×H (mm) 梱包質量 (kg)	フランジ形	寸法L×H (mm) 梱包質量 (kg)																								
	15	75,700	125×181 2 5 (12)	133,000	170×182 5.5	312,000	215×350 21																								
	20	78,400	130×181 2 5 (12)		190×237 8.5		230×355 22.5																								
	25	86,600	145×182 2.5 5 (13)		190×237 9		260×423 37																								
	32	117,000	175×237 4.7		215×256 13		330×595 70																								
	40	119,000	180×237 5		219,000		1,067,000	1,489,000	400×790 170																						
	50	140,000	205×256 8																												
	65																														
	80																														
	100																														
	125																														
	150																														
記 事	■価格加算 <table border="1" style="width: 100%; border-collapse: collapse;"> <thead> <tr> <th>製品記号</th> <th>記号</th> <th>仕様</th> <th>加算額</th> </tr> </thead> <tbody> <tr> <td rowspan="6">RD31NW-F □</td> <td rowspan="6">1-F</td> <td rowspan="6">管端コア</td> <td>呼び径15</td> <td>800</td> </tr> <tr> <td>// 20</td> <td>1,000</td> </tr> <tr> <td>// 25</td> <td>1,200</td> </tr> <tr> <td>// 32</td> <td>1,400</td> </tr> <tr> <td>// 40</td> <td>1,600</td> </tr> <tr> <td>// 50</td> <td>2,000</td> </tr> <tr> <td>RD31FNW-F □</td> <td>3-1</td> <td>圧力計付属</td> <td>6,900</td> </tr> <tr> <td>RD33FNW-F □</td> <td>3-1</td> <td>圧力計付属</td> <td>7,900</td> </tr> </tbody> </table>				製品記号	記号	仕様	加算額	RD31NW-F □	1-F	管端コア	呼び径15	800	// 20	1,000	// 25	1,200	// 32	1,400	// 40	1,600	// 50	2,000	RD31FNW-F □	3-1	圧力計付属	6,900	RD33FNW-F □	3-1	圧力計付属	7,900
	製品記号	記号	仕様	加算額																											
	RD31NW-F □	1-F	管端コア	呼び径15	800																										
				// 20	1,000																										
				// 25	1,200																										
				// 32	1,400																										
// 40				1,600																											
// 50				2,000																											
RD31FNW-F □	3-1	圧力計付属	6,900																												
RD33FNW-F □	3-1	圧力計付属	7,900																												
★管端コア内蔵品も製作しています。 ●バイパス付のRDB-33FNW型 (呼び径20~100) も製作しています。 注. 圧力計付属の場合、本体横下のプラグ部分は圧力計用継手となり、付属の圧力計を取り付けてご使用ください。																															
※1. ストレーナの網目は40メッシュ相当です。 ※2. 圧力計の最大目盛は、二次側調整圧力範囲L (0.6MPa)、H (1.6MPa) です。																															
   圧力計取付時																															
* □内には二次側調整圧力範囲の記号が入ります。																															

<div style="text-align: center; font-size: 2em; font-weight: bold;">2</div> 製品記号  <div style="font-size: 2em; font-weight: bold; text-align: center;">減圧弁</div>	RD32NW-F \square L RD32NW-F \square H	RD32FNW-F \square L RD32FNW-F \square H	RD34FNW-F \square L RD34FNW-F \square H																												
	□内には二次側調整圧力範囲の記号が入ります。																														
	受注品	受注品	受注品																												
	1.6MPa   CAC製 平静 ストレーナ内蔵 ^{*1}	1.6MPa   CAC製 平静 ストレーナ内蔵 ^{*1}	1.6MPa   CAC製 平静																												
	水道法性能基準適合品 型式: RD-32NW型L/H	水道法性能基準適合品 型式: RD-32FNW型L/H	水道法性能基準適合品 型式: RD-34FNW型L/H																												
POINT	塩素水耐性EPDM採用・高圧用 1.6MPa																														
標準仕様	形式	直動式																													
	適用流体	水・温水																													
	流体温度	5~90℃ (管端コア使用の場合は5~40℃)																													
	一次側適用圧力	1.6MPa以下																													
	二次側調整圧力範囲	L: 0.05~0.35MPa H: 0.3~0.7MPa																													
	最大減圧比	10:1																													
	弁前後の最小差圧	0.05MPa																													
	端接続	JIS Rcねじ★	JIS 16K FFフランジ																												
	材質	本体	本体 (CAC)、バネケース (ADC)		本体 (CAC)、バネケース (FC)																										
		弁体・弁座	弁体 (SUS)、ディスク (塩素水耐性EPDM)、弁座 (CAC)																												
ダイヤフラム		塩素水耐性EPDM																													
価格	呼び径	ねじ込形	フランジ形	フランジ形																											
			寸法L×H (mm) 梱包質量 (kg)	寸法L×H (mm) 梱包質量 (kg)																											
	15	82,400	125×181 2																												
	20	86,100	130×181 2																												
	25	94,800	145×182 2.5	170×182 5.5																											
	32	127,000	175×237 4.7	190×237 8.5																											
	40	131,000	180×237 5	190×237 9																											
	50	153,000	205×256 8	230×256 13																											
	65			352,000																											
	80			372,000																											
100			517,000																												
				215×350 20.5																											
				260×355 25.5																											
				300×423 41.5																											
記事	■価格加算 <table border="1" style="width: 100%; border-collapse: collapse;"> <thead> <tr> <th>製品記号</th> <th>記号</th> <th>仕様</th> <th>加算額</th> </tr> </thead> <tbody> <tr> <td rowspan="6">RD32NW-F\square</td> <td rowspan="6">1-F</td> <td rowspan="6">管端コア</td> <td>呼び径15</td> <td>800</td> </tr> <tr> <td>// 20</td> <td>1,000</td> </tr> <tr> <td>// 25</td> <td>1,200</td> </tr> <tr> <td>// 32</td> <td>1,400</td> </tr> <tr> <td>// 40</td> <td>1,600</td> </tr> <tr> <td>// 50</td> <td>2,000</td> </tr> <tr> <td>RD32FNW-F\square</td> <td>3-1</td> <td>圧力計付属</td> <td>6,900</td> </tr> <tr> <td>RD34FNW-F\square</td> <td>3-1</td> <td>圧力計付属</td> <td>7,900</td> </tr> </tbody> </table>				製品記号	記号	仕様	加算額	RD32NW-F \square	1-F	管端コア	呼び径15	800	// 20	1,000	// 25	1,200	// 32	1,400	// 40	1,600	// 50	2,000	RD32FNW-F \square	3-1	圧力計付属	6,900	RD34FNW-F \square	3-1	圧力計付属	7,900
	製品記号	記号	仕様	加算額																											
	RD32NW-F \square	1-F	管端コア	呼び径15	800																										
				// 20	1,000																										
				// 25	1,200																										
				// 32	1,400																										
				// 40	1,600																										
				// 50	2,000																										
	RD32FNW-F \square	3-1	圧力計付属	6,900																											
	RD34FNW-F \square	3-1	圧力計付属	7,900																											
★管端コア内蔵品も製作しています。 注. 圧力計付属の場合、本体横下のプラグ部分は圧力計用継手となり、付属の圧力計を取り付けてご使用ください。																															
※1. ストレーナの網目は40メッシュ相当です。 ※2. 圧力計の最大目盛は、二次側調整圧力範囲L (0.6MPa)、H (1.6MPa) です。(圧力計取付例は22頁をご参照ください。)																															
* □内には二次側調整圧力範囲の記号が入ります。																															
																															

2
減圧弁
水
温水

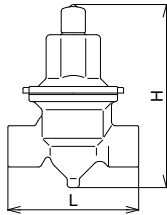
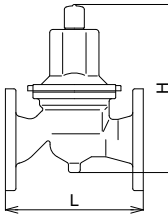
<div style="text-align: center; font-size: 2em; font-weight: bold;">2</div> 製品記号  <div style="text-align: center; font-size: 1.5em; font-weight: bold;">減圧弁</div>	RD35W-D L RD35W-D H	RD35NW-D L RD35NW-D H	RD35FW-D L RD35FW-D H	RD35FNW-D L RD35FNW-D H	RD36W-D L RD36W-D H	RD36FW-D L RD36FW-D H														
	□内には二次側調整圧力範囲の記号が入ります。																			
	受注品	受注品	受注品	受注品	受注品	受注品														
	1.0MPa   水道法性能基準適合品 型式: RD-35W型L/H	SCS製 平 静   水道法性能基準適合品 型式: RD-35NW型L/H	1.0MPa   水道法性能基準適合品 型式: RD-35FW型L/H	SCS製 平 静   水道法性能基準適合品 型式: RD-35FNW型L/H	1.6MPa   水道法性能基準適合品 型式: RD-36W型L/H	1.6MPa   水道法性能基準適合品 型式: RD-36FW型L/H														
POINT	塩素水耐性EPDM採用・ステンレス鋼製 (本体)																			
標準仕様	形 式	直動式																		
	適 用 流 体	水・温水																		
	流 体 温 度	5~90℃																		
	一次側適用圧力	1.0MPa以下			1.6MPa以下★															
	二次側調整圧力範囲	L : 0.05~0.35MPa H : 0.3~0.7MPa																		
	最大減圧比	10 : 1																		
	弁前後の最小差圧	0.05MPa																		
	端 接 続	JIS Rcねじ	JIS 10K FFフランジ		JIS Rcねじ	JIS 16K FFフランジ★														
	材 質	本 体	本体 (SCS)、パネケース (呼び径50以下: ADC、呼び径65以上: FC)																	
		弁体・弁座	弁体・弁座 (SUS)、ディスク (塩素水耐性EPDM)																	
ダイヤフラム		塩素水耐性EPDM																		
価 格 (円)	呼び径	ねじ込形	寸法L×H (mm) 梱包質量 (kg)	水道法性能基準適合品	フランジ形	寸法L×H (mm) 梱包質量 (kg)	水道法性能基準適合品	ねじ込形 高圧用	寸法L×H (mm) 梱包質量 (kg)	フランジ形 高圧用	寸法L×H (mm) 梱包質量 (kg)									
	15	276,000	130×181 3	278,000		276,000	130×181 3		276,000	130×181 3										
	20	276,000	130×181 3	278,000		276,000	130×181 3		276,000	130×181 3										
	25	304,000	130×182 3	306,000	350,000	160×182 6	356,000	304,000	130×182 3	350,000	160×182 6									
	32	372,000	150×237 5	377,000	412,000	160×237 9	415,000	372,000	150×237 5	412,000	160×237 9									
	40	380,000	150×237 5	385,000	418,000	160×237 9	425,000	380,000	150×237 5	418,000	160×237 9									
	50				523,000	210×256 12	527,000			523,000	210×256 12									
	65				600,000	215×350 21	608,000			600,000	215×350 21									
	80				697,000	260×355 24	702,000			697,000	264×355 24									
	100				873,000	300×423 38	880,000			873,000	308×423 38									
記 事	■価格加算 <table border="1" style="width: 100%; border-collapse: collapse;"> <tr> <th>記号</th> <th>仕様</th> <th>加算額</th> </tr> <tr> <td rowspan="2">3-1</td> <td>圧力計付属 (呼び径15~50)</td> <td>36,500</td> </tr> <tr> <td>圧力計付属 (呼び径65~100)</td> <td>42,400</td> </tr> </table> ※圧力計の最大目盛は二次側調整圧力範囲L (0.6MPa)、H (1.6MPa) です。						記号	仕様	加算額	3-1	圧力計付属 (呼び径15~50)	36,500	圧力計付属 (呼び径65~100)	42,400	★RD-36FW型の呼び径40~100は、一次側適用圧力2.0MPa以下、端接続JIS 20K RFフランジも製作しています。 ●水道法性能基準適合品 (RD36NW-D, RD36FNW-D) も製作しています。					
	記号	仕様	加算額																	
	3-1	圧力計付属 (呼び径15~50)	36,500																	
圧力計付属 (呼び径65~100)		42,400																		
 																				

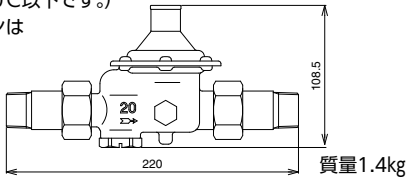
2	製品記号	RD44N-FLPL ¹	RD44N-FMPL ²	RD44N-FHPL ³																												
	□内には設定圧力の記号が入ります。(下表参照)																															
減圧弁	標準品 (発注数が多い場合、納入に時間を頂くことがあります。)																															
	1.0MPa 呼び径20				弁慶 ストレーナ内蔵 ^{*2} オスユニオン継手 (P・V兼用コア対応) 型式: RD-44N型LP/MP/HP																											
POINT	戸別給水用減圧弁 低騒音形																															
標準仕様	適用流体	水道水・温水																														
	流体温度	5~90℃ (管端コア使用の場合は5~40℃)																														
	一次側適用圧力	1.0MPa以下																														
	設定圧力 (調整圧力範囲)★	0.08MPa (0.05~0.12MPa)	0.20MPa (0.11~0.23MPa)	0.25MPa☆ (0.20~0.30MPa)																												
	ネームプレート色	緑	青	赤																												
	弁前後の最小差圧	0.02MPa																														
	定格流量	50L/min (差圧0.1MPa以上)																														
	端接続	JIS R ³ / ₄ ねじ (オスユニオン継手) (P・V兼用コア対応)																														
材質	本体(CAC)、ダイヤフラム・ディスク(塩素水耐性EPDM)																															
その他	圧力計用継手 (二次側) 付、ユニオン継手 (パイプ・ナット・ガスケット)・保温ケース (自己消火性)・テストガグ付属																															
呼び径	オスユニオン継手セット																															
価格 (円)	20	27,800		梱包数 10 質量(kg) 15																												
記事	<table border="1"> <tr><th>製品記号</th><th>記号</th><th>設定圧力</th></tr> <tr><td rowspan="3">RD44N-FLPL□</td><td>1</td><td>0.08MPa</td></tr> <tr><td>1</td><td>0.15MPa</td></tr> <tr><td>2</td><td>0.20MPa</td></tr> <tr><td rowspan="3">RD44N-FMPL□</td><td>2</td><td>0.20MPa</td></tr> <tr><td>3</td><td>0.22MPa</td></tr> <tr><td>1</td><td>0.22MPa</td></tr> <tr><td rowspan="5">RD44N-FHPL□</td><td>2</td><td>0.23MPa</td></tr> <tr><td>3</td><td>0.25MPa</td></tr> <tr><td>4</td><td>0.26MPa</td></tr> <tr><td>5</td><td>0.30MPa</td></tr> <tr><td>6</td><td>0.20MPa</td></tr> </table>		製品記号	記号	設定圧力	RD44N-FLPL□	1	0.08MPa	1	0.15MPa	2	0.20MPa	RD44N-FMPL□	2	0.20MPa	3	0.22MPa	1	0.22MPa	RD44N-FHPL□	2	0.23MPa	3	0.25MPa	4	0.26MPa	5	0.30MPa	6	0.20MPa	<p>★設定圧力0.3MPaを超える場合は、お問い合わせください。 ☆設定圧力0.20MPaも製作しています。 ●圧力計はオプションでA型又はD型を選択することができます。 (圧力計の最大目盛は0.5MPa、適用温度は40℃以下です。) ※1.圧力計取付例及びその他のバリエーションは35頁をご参照ください。 ※2.ストレーナの網目は60メッシュです。</p>	
	製品記号	記号	設定圧力																													
RD44N-FLPL□	1	0.08MPa																														
	1	0.15MPa																														
	2	0.20MPa																														
RD44N-FMPL□	2	0.20MPa																														
	3	0.22MPa																														
	1	0.22MPa																														
RD44N-FHPL□	2	0.23MPa																														
	3	0.25MPa																														
	4	0.26MPa																														
	5	0.30MPa																														
	6	0.20MPa																														
*□内には設定圧力の記号が入ります。		 <p>質量1.4kg</p>																														

■RD-44N型シリーズ 端接続バリエーション

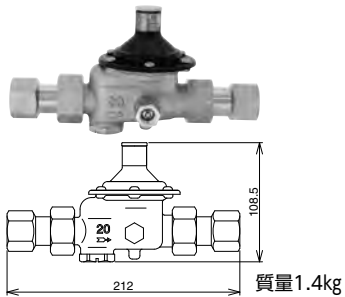
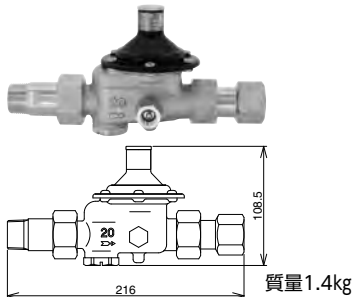
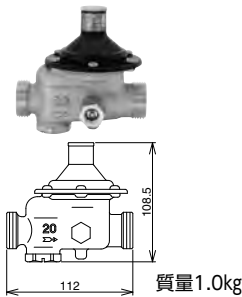
<p>メスユニオン継手 (JIS Rcねじ)</p>  <p>質量1.4kg</p>	<p>オス・メスユニオン継手 (JIS Rねじ×JIS Rcねじ)</p>  <p>質量1.4kg</p> <p>※3.入口JIS Rcねじ×出口JIS Rねじも可能</p>	<p>JIS G1ねじ(継手無)^{*4} [本体のみ (ガスケット付)]</p>  <p>質量1.0kg</p> <p>注.ユニオン継手は30頁参照</p>
---	---	--

■RD-44N型シリーズ 製品記号・価格 標準品(納入に時間を頂くことがあります。)

二次側調整圧力範囲	0.05~0.12MPa [L]	0.11~0.23MPa [M]	0.20~0.30MPa [H]	価格(円) 呼び径20	
設定圧力	0.08MPa [1]	0.20MPa [2]	0.25MPa [3]		
端接続	メスユニオン継手セット (P・V兼用可動形コア内蔵)	RD44N-FLBL ¹ (RD-44N型LB)	RD44N-FMBL ² (RD-44N型MB)	RD44N-FHBL ³ (RD-44N型HB)	30,200
	メスユニオン継手セット (管端コア無)	RD44N-FLDL ¹ (RD-44N型LD)	RD44N-FMDL ² (RD-44N型MD)	RD44N-FHDL ³ (RD-44N型HD)	29,200
	オス・メスユニオン継手セット (めねじ部: コア内蔵)	RD44N-FLCL ¹ (RD-44N型LC)	RD44N-FMCL ² (RD-44N型MC)	RD44N-FHCL ³ (RD-44N型HC)	29,000
	オス・メスユニオン継手セット (管端コア無)	RD44N-FLEL ¹ (RD-44N型LE)	RD44N-FMEL ² (RD-44N型ME)	RD44N-FHEL ³ (RD-44N型HE)	28,500
	JIS G1 (継手無) ^{*4} [本体のみ]	RD44N-FLL ¹ (RD-44N型L)	RD44N-FML ² (RD-44N型M)	RD44N-FHL ³ (RD-44N型H)	23,600

*4.ユニオン継手セット(UD型)のみも販売しています。(30頁参照)

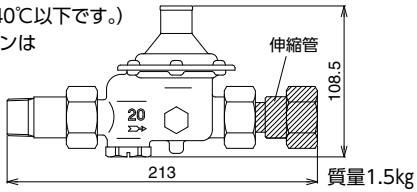

2	製品記号	RJ44N-FLPL ¹	RJ44N-FMPL ²	RJ44N-FHPL ³																											
	□内には設定圧力の記号が入ります。(下表参照)																														
伸縮管付減圧弁	標準品 (発注数が多い場合、納入に時間を頂くことがあります。)																														
	1.0MPa 呼び径20				弁慶 ストレーナ内蔵 ^{※2} 入口：オスユニオン継手 (P・V兼用コア対応) 型式：RJ-44N型LP/MP/HP																										
POINT	戸別給水用 伸縮管付減圧弁 低騒音形																														
標準仕様	適用流体	水道水・温水																													
	流体温度	5~90℃ (管端コア使用の場合は5~40℃)																													
	一次側適用圧力	1.0MPa以下																													
	設定圧力(調整圧力範囲) [★]	0.08MPa (0.05~0.12MPa)	0.20MPa (0.11~0.23MPa)	0.25MPa [☆] (0.20~0.30MPa)																											
	ネームプレート色	緑	青	赤																											
	弁前後の最小差圧	0.02MPa																													
	定格流量	50L/min (差圧0.1MPa以上)																													
	端接続	入口：JIS R ³ / ₄ ねじ (オスユニオン継手) (P・V兼用コア対応) 出口：JIS G1ねじ (ユニオン継手) ^{★2}																													
	伸縮管	出口側伸縮管継手 (縮み代12mm)																													
	材質	本体(CAC)、ダイヤフラム・ディスク(塩素水耐性EPDM)																													
その他	圧力計用継手(二次側)付、ユニオン継手(パイプ・ナット・ガスケット)・保温ケース(自己消火性)・テストガグ付属																														
呼び径	伸縮管付、入口オスユニオン継手セット																														
価格(円)	20	30,600		梱包数 10 質量(kg) 16																											
記事	■設定圧力 <table border="1"> <tr><th>製品記号</th><th>記号</th><th>設定圧力</th></tr> <tr><td rowspan="3">RJ44N-FLPL□</td><td>1</td><td>0.08MPa</td></tr> <tr><td>2</td><td>0.15MPa</td></tr> <tr><td>3</td><td>0.20MPa</td></tr> <tr><td rowspan="3">RJ44N-FMPL□</td><td>1</td><td>0.22MPa</td></tr> <tr><td>2</td><td>0.23MPa</td></tr> <tr><td>3</td><td>0.25MPa</td></tr> <tr><td rowspan="4">RJ44N-FHPL□</td><td>1</td><td>0.26MPa</td></tr> <tr><td>2</td><td>0.30MPa</td></tr> <tr><td>4</td><td>0.20MPa</td></tr> <tr><td>5</td><td>0.20MPa</td></tr> </table>		製品記号	記号	設定圧力	RJ44N-FLPL□	1	0.08MPa	2	0.15MPa	3	0.20MPa	RJ44N-FMPL□	1	0.22MPa	2	0.23MPa	3	0.25MPa	RJ44N-FHPL□	1	0.26MPa	2	0.30MPa	4	0.20MPa	5	0.20MPa	^{★1} 設定圧力0.3MPaを超える場合は、お問い合わせください。 ^{★2} 都ねじも製作しています。 [☆] 設定圧力0.20MPaも製作しています。 [●] 圧力計はオプションでA型又はD型を選択することができます。 (圧力計の最大目盛は0.5MPa、適用温度は40℃以下です。) ^{※1} 圧力計取付例及びその他のバリエーションは35頁をご参照ください。 ^{※2} ストレーナの網目は60メッシュです。		
	製品記号	記号	設定圧力																												
RJ44N-FLPL□	1	0.08MPa																													
	2	0.15MPa																													
	3	0.20MPa																													
RJ44N-FMPL□	1	0.22MPa																													
	2	0.23MPa																													
	3	0.25MPa																													
RJ44N-FHPL□	1	0.26MPa																													
	2	0.30MPa																													
	4	0.20MPa																													
	5	0.20MPa																													
*□内には二次側設定圧力の記号が入ります。		 伸縮管 108.5 213 質量1.5kg																													

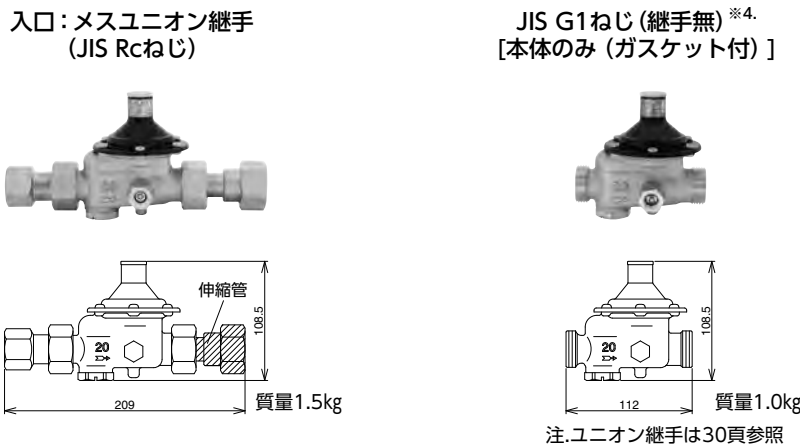

■RJ-44N型シリーズ 端接続バリエーション



■RJ-44N型シリーズ 製品記号・価格 標準品(納入に時間を頂くことがあります。)

二次側調整圧力範囲	0.05~0.12MPa [L]	0.11~0.23MPa [M]	0.20~0.30MPa [H]	価格(円) 呼び径20	
設定圧力	0.08MPa [1]	0.20MPa [2]	0.25MPa [3]		
端接続	入口メスユニオン継手セット (P・V兼用可動形コア内蔵)	RJ44N-FLBL¹ (RJ-44N型LB)	RJ44N-FMBL² (RJ-44N型MB)	RJ44N-FHBL³ (RJ-44N型HB)	31,800
	入口メスユニオン継手セット (管端コア無)	RJ44N-FLDL¹ (RJ-44N型LD)	RJ44N-FMDL² (RJ-44N型MD)	RJ44N-FHDL³ (RJ-44N型HD)	31,300
	JIS G1(継手無) ^{※4} [本体のみ]	RJ44N-FLL¹ (RJ-44N型L)	RJ44N-FML² (RJ-44N型M)	RJ44N-FHL³ (RJ-44N型H)	23,600

※4.ユニオン継手セット(UJ型)のみも販売しています。(30頁参照)

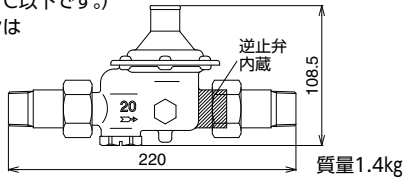
<div style="font-size: 2em; font-weight: bold; border: 2px solid black; border-radius: 50%; width: 40px; height: 40px; display: flex; align-items: center; justify-content: center; margin: 0 auto;">2</div> 製品記号	RC44N-FLPL 1	RC44N-FMPL 2	RC44N-FHPL 3																									
	□内には設定圧力の記号が入ります。(下表参照)																											
逆止減圧弁	標準品 (発注数が多い場合、納入に時間を頂くことがあります。)																											
	1.0MPa 呼び径20  水道法性能基準適合品																											
																												
弁慶 ストレーナ内蔵*2. オスユニオン継手 (P・V兼用コア対応) 型式: RC-44N型LP/MP/HP																												
POINT 戸別給水用 逆止減圧弁 低騒音形																												
標準仕様	適用流体	水道水・温水																										
	流体温度	5~90℃ (管端コア使用の場合は5~40℃)																										
	一次側適用圧力	1.0MPa以下																										
	設定圧力 (調整圧力範囲)★	0.08MPa (0.05~0.12MPa)	0.20MPa (0.11~0.23MPa)	0.25MPa☆ (0.20~0.30MPa)																								
	ネームプレート色	緑	青	赤																								
	弁前後の最小差圧	0.025MPa																										
	定格流量	30L/min (差圧0.1MPa以上)	40L/min (差圧0.1MPa以上)																									
	端接続	JIS R $\frac{3}{4}$ ねじ (オスユニオン継手) (P・V兼用コア対応)																										
	逆止弁	逆止弁 (本体に) 内蔵																										
	材質	本体(CAC)、ダイヤフラム・ディスク(塩素水耐性EPDM)																										
その他	圧力計用継手 (二次側) 付、ユニオン継手 (パイプ・ナット・ガスケット)・保温ケース (自己消火性)・テストガブ付属																											
呼び径	オスユニオン継手セット																											
価格 (円)	20	29,200		梱包数 10 質量(kg) 16																								
記事	■設定圧力 <table border="1" style="font-size: 0.8em;"> <tr><th>製品記号</th><th>記号</th><th>設定圧力</th></tr> <tr><td rowspan="3">RC44N-FLPL□</td><td>1</td><td>0.08MPa</td></tr> <tr><td>2</td><td>0.15MPa</td></tr> <tr><td>3</td><td>0.20MPa</td></tr> <tr><td rowspan="3">RC44N-FMPL□</td><td>1</td><td>0.22MPa</td></tr> <tr><td>2</td><td>0.23MPa</td></tr> <tr><td>3</td><td>0.25MPa</td></tr> <tr><td rowspan="3">RC44N-FHPL□</td><td>4</td><td>0.26MPa</td></tr> <tr><td>5</td><td>0.30MPa</td></tr> <tr><td>6</td><td>0.20MPa</td></tr> </table>		製品記号	記号	設定圧力	RC44N-FLPL□	1	0.08MPa	2	0.15MPa	3	0.20MPa	RC44N-FMPL□	1	0.22MPa	2	0.23MPa	3	0.25MPa	RC44N-FHPL□	4	0.26MPa	5	0.30MPa	6	0.20MPa	★設定圧力0.3MPaを超える場合は、お問い合わせください。 ☆設定圧力0.20MPaも製作しています。 ●圧力計はオプションでA型又はD型を選択することができます。 (圧力計の最大目盛は0.5MPa、適用温度は40℃以下です。) ※1.圧力計取付例及びその他のバリエーションは35頁をご参照ください。 ※2.ストレーナの網目は60メッシュです。	
	製品記号	記号	設定圧力																									
RC44N-FLPL□	1	0.08MPa																										
	2	0.15MPa																										
	3	0.20MPa																										
RC44N-FMPL□	1	0.22MPa																										
	2	0.23MPa																										
	3	0.25MPa																										
RC44N-FHPL□	4	0.26MPa																										
	5	0.30MPa																										
	6	0.20MPa																										
*□内には二次側設定圧力の記号が入ります。																												

■RC-44N型シリーズ 端接続バリエーション

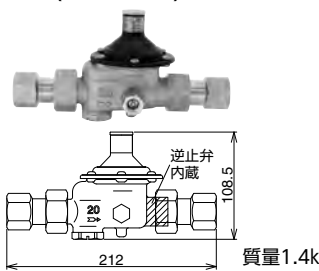
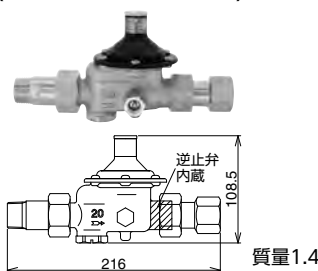
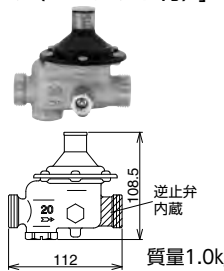
メスユニオン継手 (JIS Rcねじ)	オス・メスユニオン継手 (JIS Rねじ×JIS Rcねじ)	JIS G1 (継手無) ^{※4} [本体のみ (ガスケット付)]
		
質量1.4kg	質量1.4kg	質量1.0kg

※3.入口JIS Rcねじ×出口JIS Rねじも可能 注.ユニオン継手は30頁参照

■RC-44N型シリーズ 製品記号・価格 標準品 (納入に時間を頂くことがあります。)

二次側調整圧力範囲	0.05~0.12MPa [L]	0.11~0.23MPa [M]	0.20~0.30MPa [H]	価格(円) 呼び径20	
設定圧力	0.08MPa [1]	0.20MPa [2]	0.25MPa [3]		
端接続	メスユニオン継手セット (P・V兼用可動形コア内蔵)	RC44N-FLBL 1 (RC-44N型LB)	RC44N-FMBL 2 (RC-44N型MB)	RC44N-FHBL 3 (RC-44N型HB)	31,600
	メスユニオン継手セット (管端コア無)	RC44N-FLDL 1 (RC-44N型LD)	RC44N-FMDL 2 (RC-44N型MD)	RC44N-FHDL 3 (RC-44N型HD)	30,600
	オス・メスユニオン継手セット (めねじ部: コア内蔵)	RC44N-FLCL 1 (RC-44N型LC)	RC44N-FMCL 2 (RC-44N型MC)	RC44N-FHCL 3 (RC-44N型HC)	30,400
	オス・メスユニオン継手セット (管端コア無)	RC44N-FLEL 1 (RC-44N型LE)	RC44N-FMEL 2 (RC-44N型ME)	RC44N-FHEL 3 (RC-44N型HE)	29,900
	JIS G1 (継手無) ^{※4} [本体のみ]	RC44N-FLL 1 (RC-44N型L)	RC44N-FML 2 (RC-44N型M)	RC44N-FHL 3 (RC-44N型H)	25,000

※4.ユニオン継手セット (UD型)のみも販売しています。(30頁参照)

2	製品記号	RF44N-FL●PL1	RF44N-FM●PL2	RF44N-FH●PL3
		○内には設定流量、□内には設定圧力の記号が入ります。(下表参照)		

標準品 (発注数が多い場合、納入に時間を頂くことがあります。)

減圧定流量弁

1.0MPa 呼び径20

水 温水

水道法性能基準適合品



型式：RF-44N型L/M/HOP

弁慶 ストレーナ内蔵※2
オスユニオン継手 (P・V兼用コア対応)

POINT	戸別給水用 減圧定流量弁 低騒音形			
適用流体	水道水・温水			
流体温度	5~90℃ (管端コア使用の場合は5~40℃)			
一次側適用圧力	1.0MPa以下			
設定圧力 (調整圧力範囲)★	0.08MPa (0.05~0.12MPa)	0.20MPa (0.11~0.23MPa)	0.25MPa☆ (0.20~0.30MPa)	
ネームプレート色	緑	青	赤	
弁前後の最小差圧	0.02MPa			
設定流量	9、12、15、20、25、30L/min±20%	9、12、15、20、25、30、35、40L/min±20%		
端接続	JIS R $\frac{3}{4}$ ねじ (オスユニオン継手) (P・V兼用コア対応)			
定流量弁	定流量弁 (本体に) 内蔵			
材質	本体(CAC)、ダイヤフラム・ディスク(塩素水耐性EPDM)			
その他	圧力計用継手 (二次側) 付、ユニオン継手 (パイプ・ナット・ガスケット)・保温ケース (自己消火性)・テストガグ付属			

呼び径 **オスユニオン継手セット**

価格 (円)	20	31,800	梱包数	10
			質量 (kg)	15

記事

製品記号	記号	設定圧力
RF44N-FL○PL□	1	0.08MPa
	1	0.15MPa
RF44N-FM○PL□	2	0.20MPa
	3	0.22MPa
	1	0.22MPa
	2	0.23MPa
RF44N-FH○PL□	3	0.25MPa
	4	0.26MPa
	5	0.30MPa
	6	0.20MPa

★設定圧力0.3MPaを超える場合は、お問い合わせください。
☆設定圧力0.20MPaも製作しています。
●圧力計はオプションでA型又はD型を選択することができます。
(圧力計の最大目盛は0.5MPa、適用温度は40℃以下です。)
※1.圧力計取付例及びその他のバリエーションは35頁をご参照ください。
※2.ストレーナの網目は60メッシュです。

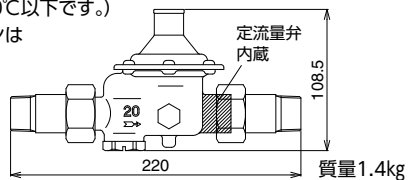

質量1.4kg

RF-44N型シリーズ 端接続バリエーション

メスユニオン継手 (JIS Rcねじ)

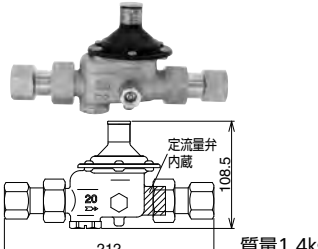

質量1.4kg

オス・メスユニオン継手 (JIS Rねじ×JIS Rcねじ)

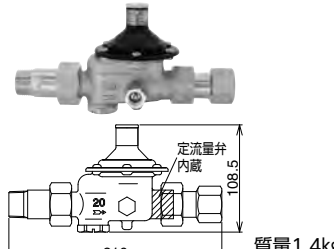

質量1.4kg

JIS G1ねじ (継手無) ※4
[本体のみ (ガスケット付)]

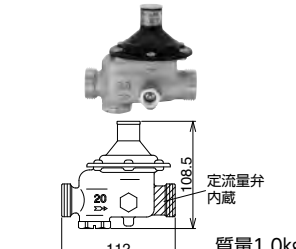

質量1.0kg

設定流量・記号

設定流量 (L/min)	記号
9	09
12	12
15	15
20	20
25	25
30	30
35	35
40	40

RF-44N型シリーズ 製品記号・価格 標準品 (納入に時間を頂くことがあります。) ○内には設定流量の記号が入ります。

二次側調整圧力範囲	0.05~0.12MPa [L]	0.11~0.23MPa [M]	0.20~0.30MPa [H]	価格 (円)	
設定圧力	0.08MPa [1]	0.20MPa [2]	0.25MPa [3]	呼び径20	
端接続	メスユニオン継手セット (P・V兼用可動形コア内蔵)	RF44N-FL●BL1 (RF-44N型LB)	RF44N-FM●BL2 (RF-44N型MB)	RF44N-FH●BL3 (RF-44N型HB)	34,200
	メスユニオン継手セット (管端コア無)	RF44N-FL●DL1 (RF-44N型LD)	RF44N-FM●DL2 (RF-44N型MD)	RF44N-FH●DL3 (RF-44N型HD)	33,200
	オス・メスユニオン継手セット (めねじ部：コア内蔵)	RF44N-FL●CL1 (RF-44N型LC)	RF44N-FM●CL2 (RF-44N型MC)	RF44N-FH●CL3 (RF-44N型HC)	33,000
	オス・メスユニオン継手セット (管端コア無)	RF44N-FL●EL1 (RF-44N型LE)	RF44N-FM●EL2 (RF-44N型ME)	RF44N-FH●EL3 (RF-44N型HE)	32,500
	JIS G1 (継手無) ※4 [本体のみ]	RF44N-FL●L1 (RF-44N型L)	RF44N-FM●L2 (RF-44N型M)	RF44N-FH●L3 (RF-44N型H)	27,600

※4.ユニオン継手セット (UD型)のみも販売しています。(30頁参照)

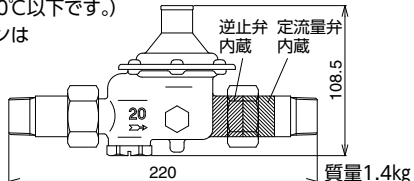
2	製品記号	RFC44N-FL●PL1	RFC44N-FM●PL2	RFC44N-FH●PL3																																	
	○内には設定流量、□内には設定圧力の記号が入ります。(下表参照) 標準品 (発注数が多い場合、納入に時間を頂くことがあります。)																																				
逆止減圧定流量弁	1.0MPa 呼び径20				弁慶 ストレーナ内蔵*2 オスユニオン継手 (P・V兼用コア対応) 型式: RFC-44N型L/M/HOP																																
	水 温水 水道法性能基準適合品																																				
POINT	戸別給水用 逆止減圧定流量弁 低騒音形																																				
標準仕様	適用流体	水道水・温水																																			
	流体温度	5~90℃ (管端コア使用の場合は5~40℃)																																			
	一次側適用圧力	1.0MPa以下																																			
	設定圧力 (調整圧力範囲)★	0.08MPa (0.05~0.12MPa)	0.20MPa (0.11~0.23MPa)	0.25MPa☆ (0.20~0.30MPa)																																	
	ネームプレート色	緑	青	赤																																	
	弁前後の最小差圧	0.025MPa																																			
	設定流量	9、12、15、20、25、30L/min±20%	9、12、15、20、25、30、35、40L/min±20%																																		
	端接続	入口: JIS R $\frac{3}{4}$ ねじ (オスユニオン継手) (P・V兼用コア対応)																																			
	逆止弁・定流量弁	逆止弁 (本体に) 内蔵、定流量弁 (出口側継手に) 内蔵																																			
	材質	本体(CAC)、ダイヤフラム・ディスク(塩素水耐性EPDM)																																			
その他	圧力計用継手 (二次側) 付、ユニオン継手 (パイプ・ナット・ガスケット)・保温ケース (自己消火性)・テストガグ付属																																				
呼び径	オスユニオン継手セット																																				
価格 (円)	20	33,200		梱包数 10 質量(kg) 16																																	
記事	■設定圧力 <table border="1"> <tr><th>製品記号</th><th>記号</th><th>設定圧力</th></tr> <tr><td>RFC44N-FL○PL□</td><td>1</td><td>0.08MPa</td></tr> <tr><td></td><td>1</td><td>0.15MPa</td></tr> <tr><td>RFC44N-FM○PL□</td><td>2</td><td>0.20MPa</td></tr> <tr><td></td><td>3</td><td>0.22MPa</td></tr> <tr><td></td><td>1</td><td>0.22MPa</td></tr> <tr><td></td><td>2</td><td>0.23MPa</td></tr> <tr><td>RFC44N-FH○PL□</td><td>3</td><td>0.25MPa</td></tr> <tr><td></td><td>4</td><td>0.26MPa</td></tr> <tr><td></td><td>5</td><td>0.30MPa</td></tr> <tr><td></td><td>6</td><td>0.20MPa</td></tr> </table>		製品記号	記号	設定圧力	RFC44N-FL○PL□	1	0.08MPa		1	0.15MPa	RFC44N-FM○PL□	2	0.20MPa		3	0.22MPa		1	0.22MPa		2	0.23MPa	RFC44N-FH○PL□	3	0.25MPa		4	0.26MPa		5	0.30MPa		6	0.20MPa	★設定圧力0.3MPaを超える場合は、お問い合わせください。 ☆設定圧力0.20MPaも製作しています。 ●圧力計はオプションでA型又はD型を選択することができます。 (圧力計の最大目盛は0.5MPa、適用温度は40℃以下です。) ※1.圧力計取付例及びその他のバリエーションは35頁をご参照ください。 ※2.ストレーナの網目は60メッシュです。	
	製品記号	記号	設定圧力																																		
RFC44N-FL○PL□	1	0.08MPa																																			
	1	0.15MPa																																			
RFC44N-FM○PL□	2	0.20MPa																																			
	3	0.22MPa																																			
	1	0.22MPa																																			
	2	0.23MPa																																			
RFC44N-FH○PL□	3	0.25MPa																																			
	4	0.26MPa																																			
	5	0.30MPa																																			
	6	0.20MPa																																			
	*○内には設定流量、□内には二次側設定圧力の記号が入ります。																																				

■RFC-44N型シリーズ 端接続バリエーション 注1.定流量弁はユニオン継手に内蔵しています。

メスユニオン継手 (JIS Rcねじ)

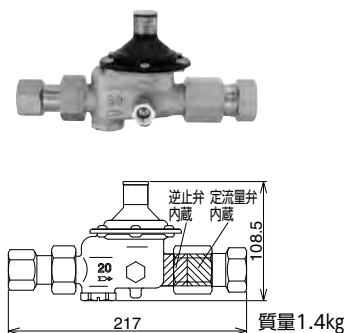

JIS G1 (継手無) ※4 [本体のみ (ガスケット付)]

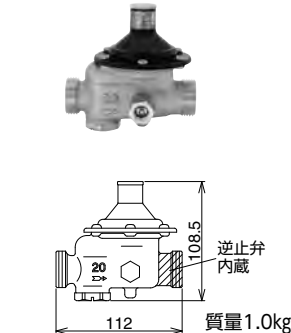

注2.ユニオン継手は30頁参照

■設定流量・記号

設定流量 (L/min)	記号
9	09
12	12
15	15
20	20
25	25
30	30
35	35
40	40

■RFC-44N型シリーズ 製品記号・価格 標準品(納入に時間を頂くことがあります。)

二次側調整圧力範囲	0.05~0.12MPa [L]	0.11~0.23MPa [M]	0.20~0.30MPa [H]	価格(円) 呼び径20
設定圧力	0.08MPa [1]	0.20MPa [2]	0.25MPa [3]	
端	RFC44N-FL●BL1 (RFC-44N型LB)	RFC44N-FM●BL2 (RFC-44N型MB)	RFC44N-FH●BL3 (RFC-44N型HB)	35,600
接	RFC44N-FL●DL1 (RFC-44N型LD)	RFC44N-FM●DL2 (RFC-44N型MD)	RFC44N-FH●DL3 (RFC-44N型HD)	
続	JIS G1 (継手無) ※4 [本体のみ]	RFC44N-FM●L2 (RFC-44N型M)	RFC44N-FH●L3 (RFC-44N型H)	25,000

※4.ユニオン継手セット(UF型)のみも販売しています。(30頁参照)

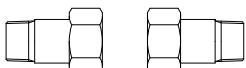
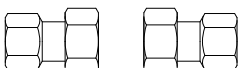
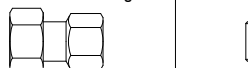
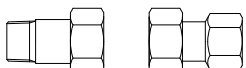
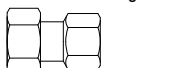

2 逆止減圧定流量弁 水 温水

■RD-44N型減圧弁、RC-44N型逆止減圧弁、RF-44N型減圧定流量弁シリーズ

製品記号	UDPN-F	UDBN-F	UDDN-F	UDPBN-F	UDPDN-F
ユニオン継手セット	オスユニオン継手セット 梱包数: 40 質量 (kg): 17 	メスユニオン継手セット 梱包数: 40 質量 (kg): 18 	メスユニオン継手セット 梱包数: 40 質量 (kg): 18 	オス・メスユニオン継手セット 梱包数: 40 質量 (kg): 18 	オス・メスユニオン継手セット 梱包数: 40 質量 (kg): 18 
	型式: UD-PN型		型式: UD-BN型	型式: UD-DN型	型式: UD-PBN型
標準仕様	JIS R $\frac{3}{4}$ ねじ、ガスケット付	JIS Rc $\frac{3}{4}$ ねじ、ガスケット付 P・V兼用可動形コア内蔵		JIS R $\frac{3}{4}$ ×JIS Rc $\frac{3}{4}$ ねじ、ガスケット付 めねじ部に管端コア内蔵	
価格 (円) 呼び径20	4,200	6,600	5,600	5,400	4,900

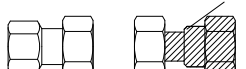

■RJ-44N型伸縮管付減圧弁シリーズ

★都ねじも製作しています。

製品記号	UJPN-F	UJBN-F	UJDN-F
ユニオン継手セット (伸縮管付)	オスユニオン継手セット 伸縮管 梱包数: 40 質量 (kg): 21 	メスユニオン継手セット 伸縮管 梱包数: 40 質量 (kg): 22 	メスユニオン継手セット 伸縮管 梱包数: 40 質量 (kg): 22 
	型式: UJ-PN型		型式: UJ-BN型
標準仕様	入口: JIS R $\frac{3}{4}$ ねじ 出口: JIS G1ねじ (伸縮管)★ ガスケット付	入口: JIS Rc $\frac{3}{4}$ ねじ 出口: JIS G1ねじ (伸縮管)★、ガスケット付 P・V兼用可動形コア内蔵	
価格 (円) 呼び径20	7,000	8,200	7,700

■RFC-44N型逆止減圧定流量弁シリーズ

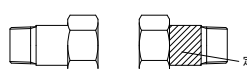
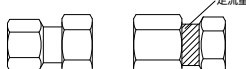
*O内には設定流量の記号が入ります。(35頁※3参照)

製品記号	UFPN-F●	UFBN-F●	UFDN-F●
ユニオン継手セット (定流量弁内蔵)	オスユニオン継手セット 定流量弁内蔵 梱包数: 40 質量 (kg): 17 	メスユニオン継手セット 定流量弁内蔵 梱包数: 40 質量 (kg): 18 	メスユニオン継手セット 定流量弁内蔵 梱包数: 40 質量 (kg): 18 
	型式: UF-PN型		型式: UF-BN型
標準仕様	JIS R $\frac{3}{4}$ ねじ、ガスケット付	JIS Rc $\frac{3}{4}$ ねじ、ガスケット付 P・V兼用可動形コア内蔵	
価格 (円) 呼び径20	8,200	10,600	9,600

製品記号、設定圧力、調整圧力範囲もお知らせください。

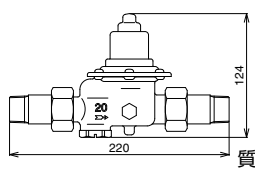
2	製品記号	RD46N-FLP ¹	RD46N-FMP ²	RD46N-FHP ³
減圧弁	□内には二次側設定圧力の記号が入ります。(35頁参照)			
	標準品	標準品	標準品	標準品
減圧弁	1.0MPa 水 温水 水道法性能基準適合品			弁慶 戸建住宅用 (埋設用) ストレーナ内蔵※2 型式: RD-46N型LP/MP/HP
POINT	戸建住宅用 (埋設配管用) 減圧弁			
標準仕様	適用流体	水道水・温水		
	流体温度	5~90℃ (管端コア使用の場合は5~40℃)		
	一次側適用圧力	1.0MPa以下		
	設定圧力 (調整圧力範囲)★	0.08MPa ^{※1} . (0.05~0.12MPa)	0.20MPa ^{※1} . (0.11~0.23MPa)	0.25MPa ^{※1} . (0.22~0.30MPa)
	ネームプレート色	緑	青	赤
	弁前後の最小差圧	0.02MPa		
	定格流量	50L/min (差圧0.1MPa以上)		
端接続材質	JIS R $\frac{3}{4}$ ねじ (オスユニオン継手) (P・V兼用コア対応) 本体 (CAC)、パネケース (SUS)、ダイヤフラム・ディスク (塩素水耐性EPDM)			
価格 (円) 呼び径20	31,000			梱包数 10 質量 (kg) 16
記事	★設定圧力0.3MPaを超える場合は、お問い合わせください。 ●水圧試験用 (1.75MPa以下) テストガグについてはお問い合わせください。 注. 圧力計用継手は付属しません。(プラグ止になります。) ※1. 他の設定圧力は35頁をご参照ください。 ※2. ストレーナの網目は60メッシュです。			 質量 1.5kg

ユニオン継手セット、減圧弁

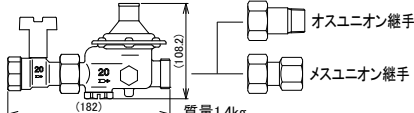

2	製品記号	RD44SN-FLL1	RD44SN-FML2	RD44SN-FHL3													
		標準品	標準品	標準品													
止水栓分離式 減圧弁	1.0MPa			弁慶 ストレーナ内蔵 ^{※2} 出口：JIS G1ねじ (ユニオン継手無) 型式：RD-44SN型L/M/H													
	水道法性能基準適合品																
POINT	止水栓分離式 戸別給水用減圧弁 低騒音形																
標準仕様	適用流体	水道水・温水															
	流体温度	5～90℃ (管端コア使用の場合は5～40℃)															
	一次側適用圧力	1.0MPa以下															
	設定圧力 (調整圧力範囲)注	0.08MPa (0.05～0.12MPa)	0.20MPa (0.11～0.23MPa)	0.25MPa (0.20～0.30MPa)													
	ネームプレート色	緑	青	赤													
	弁前後の最小差圧	0.02MPa															
	定格流量	50L/min (差圧0.1MPa以上)															
	端接続	入口側：JIS Rc $\frac{3}{4}$ ねじ ^{※1} 出口側：JIS G1ねじ★															
	材質	本体 (CAC)、ダイヤフラム・ディスク (塩素水耐性EPDM)、止水栓 (本体：CAC、ボール：CACメッキ処理)															
	その他	圧力計用継手 (二次側付)、保温ケース (自己消火性)・テストガグ・ガスケット付属															
価格 (円)	呼び径20	30,600		梱包数 10 質量 (kg) 15.5													
記事	注.出荷時の設定圧力はL:0.08MPa、M:0.20MPa、H:0.25MPaのみとなります。 ★二次側には必ず、オスユニオン継手又はメスユニオン継手をご使用ください。別途注文品・別梱包となります。		●温水用識別キャップは別途注文品・別梱包となります。 ●圧力計はオプションでA型又はD型を選択することができます。 別途注文品・別梱包となります。(最大目盛は0.5MPa、適用温度は40℃以下です。) ※2.圧力計取付例は35頁をご参照ください。 ※3.ストレーナの網目は60メッシュです。														
	■出口側接続継手 <table border="1"> <tr> <th>接続形式 (出口側)</th> <th>製品記号</th> <th>呼び径</th> <th>価格</th> </tr> <tr> <td>オスユニオン継手</td> <td>UD1PN-F</td> <td rowspan="3">20</td> <td>2,100</td> </tr> <tr> <td>メスユニオン継手 (管端コア無)</td> <td>UD1DN-F</td> <td>2,800</td> </tr> <tr> <td>メスユニオン継手 (管端コア付)</td> <td>UD1BN-F</td> <td>3,300</td> </tr> </table>		接続形式 (出口側)	製品記号	呼び径	価格	オスユニオン継手	UD1PN-F	20	2,100	メスユニオン継手 (管端コア無)	UD1DN-F	2,800	メスユニオン継手 (管端コア付)	UD1BN-F	3,300	 質量1.4kg
接続形式 (出口側)	製品記号	呼び径	価格														
オスユニオン継手	UD1PN-F	20	2,100														
メスユニオン継手 (管端コア無)	UD1DN-F		2,800														
メスユニオン継手 (管端コア付)	UD1BN-F		3,300														
※1.入口側止水栓コア付は35頁をご参照ください。																	

2 止水栓付減圧弁

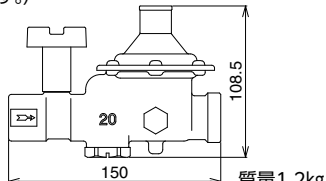

2	製品記号	RD45SN-FLL1	RD45SN-FML2	RD45SN-FHL3																												
		□内には設定圧力の記号が入ります。(下表参照)																														
止水栓付減圧弁	1.0MPa			弁慶 ストレーナ内蔵 ^{※2} 型式：RD-45SN型L/M/H																												
	水道法性能基準適合品																															
POINT	戸別給水用 止水栓付減圧弁 低騒音形 両端Rcねじ																															
標準仕様	適用流体	水道水・温水																														
	流体温度	5～90℃ (管端コア使用の場合は5～40℃)																														
	一次側適用圧力	1.0MPa以下																														
	設定圧力 (調整圧力範囲)★	0.08MPa (0.05～0.12MPa)	0.20MPa (0.11～0.23MPa)	0.25MPa☆ (0.20～0.30MPa)																												
	ネームプレート色	緑	青	赤																												
	弁前後の最小差圧	0.02MPa																														
	定格流量	50L/min (差圧0.1MPa以上)																														
	端接続	JIS Rc $\frac{3}{4}$ ねじ																														
	材質	本体 (CAC)、ダイヤフラム・ディスク (塩素水耐性EPDM)																														
	その他	圧力計用継手 (二次側) 付、保温ケース (自己消火性)・テストガグ付属																														
価格 (円)	呼び径20	27,400		梱包数 10 質量 (kg) 14																												
記事	■設定圧力 <table border="1"> <tr> <th>製品記号</th> <th>記号</th> <th>設定圧力</th> </tr> <tr> <td rowspan="3">RD45SN-FLL□</td> <td>1</td> <td>0.08MPa</td> </tr> <tr> <td>1</td> <td>0.15MPa</td> </tr> <tr> <td>2</td> <td>0.20MPa</td> </tr> <tr> <td rowspan="2">RD45SN-FML□</td> <td>2</td> <td>0.20MPa</td> </tr> <tr> <td>3</td> <td>0.22MPa</td> </tr> <tr> <td rowspan="6">RD45SN-FHL□</td> <td>1</td> <td>0.22MPa</td> </tr> <tr> <td>2</td> <td>0.23MPa</td> </tr> <tr> <td>3</td> <td>0.25MPa</td> </tr> <tr> <td>4</td> <td>0.26MPa</td> </tr> <tr> <td>5</td> <td>0.30MPa</td> </tr> <tr> <td>6</td> <td>0.20MPa</td> </tr> </table>		製品記号	記号	設定圧力	RD45SN-FLL□	1	0.08MPa	1	0.15MPa	2	0.20MPa	RD45SN-FML□	2	0.20MPa	3	0.22MPa	RD45SN-FHL□	1	0.22MPa	2	0.23MPa	3	0.25MPa	4	0.26MPa	5	0.30MPa	6	0.20MPa	★設定圧力0.3MPaを超える場合は、お問い合わせください。 ☆設定圧力0.20MPaも製作しています。 ●圧力計はオプションでA型又はD型を選択することができます。 (圧力計の最大目盛は0.5MPa、適用温度は40℃以下です。) ※1.圧力計取付例及びその他のバリエーションは35頁をご参照ください。 ※2.ストレーナの網目は60メッシュです。	
	製品記号	記号	設定圧力																													
RD45SN-FLL□	1	0.08MPa																														
	1	0.15MPa																														
	2	0.20MPa																														
RD45SN-FML□	2	0.20MPa																														
	3	0.22MPa																														
RD45SN-FHL□	1	0.22MPa																														
	2	0.23MPa																														
	3	0.25MPa																														
	4	0.26MPa																														
	5	0.30MPa																														
	6	0.20MPa																														
*□内には設定圧力の記号が入ります。																																
 質量1.2kg																																

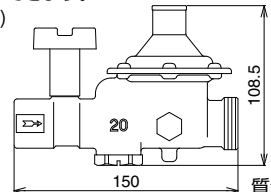
2	製品記号	RD45SUN-FLL ¹	RD45SUN-FML ²	RD45SUN-FHL ³																																						
	□内には設定圧力の記号が入ります。(下表参照)																																									
止水栓付減圧弁	標準品	標準品	標準品	標準品																																						
	1.0MPa 呼び径20			弁慶 ストレーナ内蔵 ^{※2} 出口: JIS G1ねじ (ユニオン継手無) 型式: RD-45SUN型L/M/H																																						
POINT	戸別給水用 止水栓付減圧弁 低騒音形																																									
標準仕様	適用流体	水道水・温水																																								
	流体温度	5~90℃ (管端コア使用の場合は5~40℃)																																								
	一次側適用圧力	1.0MPa以下																																								
	設定圧力 (調整圧力範囲)★	0.08MPa (0.05~0.12MPa)	0.20MPa (0.11~0.23MPa)	0.25MPa☆ (0.20~0.30MPa)																																						
	ネームプレート色	緑	青	赤																																						
	弁前後の最小差圧	0.02MPa																																								
	定格流量	50L/min (差圧0.1MPa以上)																																								
	端接続	入口: JIS Rc ³ / ₄ ねじ 出口: JIS G1ねじ																																								
	材質	本体(CAC)、ダイヤフラム・ディスク(塩素水耐性EPDM)																																								
	その他	圧力計用継手(二次側)付、保温ケース(自己消火性)・テストガブ・ガスケット付属																																								
価格(円)	呼び径20	27,400	梱包数	10 質量(kg) 14																																						
記事	■設定圧力 <table border="1"> <tr><th>製品記号</th><th>記号</th><th>設定圧力</th></tr> <tr><td rowspan="3">RD45SUN-FLL□</td><td>1</td><td>0.08MPa</td></tr> <tr><td>2</td><td>0.15MPa</td></tr> <tr><td>3</td><td>0.20MPa</td></tr> <tr><td rowspan="3">RD45SUN-FML□</td><td>1</td><td>0.22MPa</td></tr> <tr><td>2</td><td>0.23MPa</td></tr> <tr><td>3</td><td>0.25MPa</td></tr> <tr><td rowspan="4">RD45SUN-FHL□</td><td>1</td><td>0.22MPa</td></tr> <tr><td>2</td><td>0.23MPa</td></tr> <tr><td>3</td><td>0.25MPa</td></tr> <tr><td>4</td><td>0.26MPa</td></tr> <tr><td>5</td><td>0.30MPa</td></tr> <tr><td>6</td><td>0.20MPa</td></tr> </table>		製品記号	記号	設定圧力	RD45SUN-FLL□	1	0.08MPa	2	0.15MPa	3	0.20MPa	RD45SUN-FML□	1	0.22MPa	2	0.23MPa	3	0.25MPa	RD45SUN-FHL□	1	0.22MPa	2	0.23MPa	3	0.25MPa	4	0.26MPa	5	0.30MPa	6	0.20MPa	★設定圧力0.3MPaを超える場合は、お問い合わせください。 ☆設定圧力0.20MPaも製作しています。 ●圧力計はオプションでA型又はD型を選択することができます。 (圧力計の最大目盛は0.5MPa、適用温度は40℃以下です。) ※1.圧力計取付例及びその他のバリエーションは35頁をご参照ください。 ※2.ストレーナの網目は60メッシュです。									
	製品記号	記号	設定圧力																																							
RD45SUN-FLL□	1	0.08MPa																																								
	2	0.15MPa																																								
	3	0.20MPa																																								
RD45SUN-FML□	1	0.22MPa																																								
	2	0.23MPa																																								
	3	0.25MPa																																								
RD45SUN-FHL□	1	0.22MPa																																								
	2	0.23MPa																																								
	3	0.25MPa																																								
	4	0.26MPa																																								
5	0.30MPa																																									
6	0.20MPa																																									
<table border="1"> <tr><td>製品記号</td><td>記号</td><td>設定圧力</td></tr> <tr><td>RD45SUN-FLL□</td><td>1</td><td>0.08MPa</td></tr> <tr><td></td><td>2</td><td>0.15MPa</td></tr> <tr><td></td><td>3</td><td>0.20MPa</td></tr> <tr><td>RD45SUN-FML□</td><td>1</td><td>0.22MPa</td></tr> <tr><td></td><td>2</td><td>0.23MPa</td></tr> <tr><td></td><td>3</td><td>0.25MPa</td></tr> <tr><td>RD45SUN-FHL□</td><td>1</td><td>0.22MPa</td></tr> <tr><td></td><td>2</td><td>0.23MPa</td></tr> <tr><td></td><td>3</td><td>0.25MPa</td></tr> <tr><td></td><td>4</td><td>0.26MPa</td></tr> <tr><td></td><td>5</td><td>0.30MPa</td></tr> <tr><td></td><td>6</td><td>0.20MPa</td></tr> </table> *□内には設定圧力の記号が入ります。		製品記号	記号	設定圧力	RD45SUN-FLL□	1	0.08MPa		2	0.15MPa		3	0.20MPa	RD45SUN-FML□	1	0.22MPa		2	0.23MPa		3	0.25MPa	RD45SUN-FHL□	1	0.22MPa		2	0.23MPa		3	0.25MPa		4	0.26MPa		5	0.30MPa		6	0.20MPa	 質量: 1.2kg	
製品記号	記号	設定圧力																																								
RD45SUN-FLL□	1	0.08MPa																																								
	2	0.15MPa																																								
	3	0.20MPa																																								
RD45SUN-FML□	1	0.22MPa																																								
	2	0.23MPa																																								
	3	0.25MPa																																								
RD45SUN-FHL□	1	0.22MPa																																								
	2	0.23MPa																																								
	3	0.25MPa																																								
	4	0.26MPa																																								
	5	0.30MPa																																								
	6	0.20MPa																																								

■RD-45SUN型シリーズ 端接続バリエーション

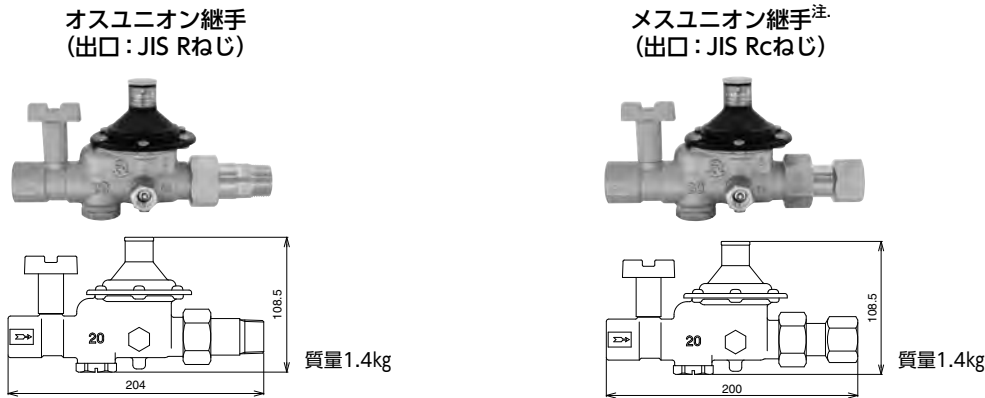

注.本体と継手は別梱包となり、継手はUD1DN-F (管端コア無) 又は、UD1BN-F (管端コア内蔵) となります。

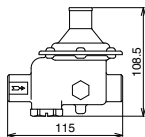

■RD-45SUN型シリーズ 製品記号・価格 標準品(納入に時間を頂くことがあります。)

二次側調整圧力範囲	0.05~0.12MPa [L]	0.11~0.23MPa [M]	0.20~0.30MPa [H]	価格(円) 呼び径20	
設定圧力	0.08MPa [1]	0.20MPa [2]	0.25MPa [3]		
端接続	Rc(コア内蔵)×G1 (ユニオン継手無)	RD45SUN-FLEL ¹ (RD-45SUN型LE)	RD45SUN-FMEL ² (RD-45SUN型ME)	RD45SUN-FHEL ³ (RD-45SUN型HE)	27,900
	Rc×R (オスユニオン継手)	RD45SUN-FLPL ¹ (RD-45SUN型LP)	RD45SUN-FMPL ² (RD-45SUN型MP)	RD45SUN-FHPL ³ (RD-45SUN型HP)	29,500
	Rc(コア内蔵)×R (オスユニオン継手)	RD45SUN-FLCL ¹ (RD-45SUN型LC)	RD45SUN-FMCL ² (RD-45SUN型MC)	RD45SUN-FHCL ³ (RD-45SUN型HC)	30,000
	Rc×Rc (メスユニオン継手)	RD45SUN-FLBL ¹ (RD-45SUN型LB)	RD45SUN-FMBL ² (RD-45SUN型MB)	RD45SUN-FHBL ³ (RD-45SUN型HB)	30,200
	Rc(コア内蔵)×Rc(コア内蔵) (メスユニオン継手)	RD45SUN-FLDL ¹ (RD-45SUN型LD)	RD45SUN-FMDL ² (RD-45SUN型MD)	RD45SUN-FHDL ³ (RD-45SUN型HD)	31,200

2	製品記号	RD43N-FLL ¹	RD43N-FML ²	RD43N-FHL ³
	□内には二次側設定圧力の記号が入ります。(35頁参照)			
減圧弁	標準品	標準品	標準品	標準品
	1.0MPa			弁慶 低騒音形 ストレーナ内蔵 ^{※2} 型式: RD-43N型 L/M/H
POINT	ワンルームマンションなどの戸別給水用、小容量			
標準仕様	適用流体	水道水・温水		
	流体温度	5~90℃ (管端コア使用の場合は5~40℃)		
	一次側適用圧力	1.0MPa以下		
	設定圧力(調整圧力範囲)★	0.08MPa ^{※1} . (0.05~0.12MPa)	0.20MPa ^{※1} . (0.11~0.23MPa)	0.25MPa ^{※1} . (0.20~0.30MPa)
	ネームプレート色	緑	青	赤
	弁前後の最小差圧	0.02MPa		
	定格流量	呼び径15: 30L/min (差圧0.1MPa以上) 呼び径20: 35L/min (差圧0.1MPa以上)		
	端接続	JIS Rcねじ★		
材質	本体(CAC)、ダイヤフラム・ディスク(塩素水耐性EPDM)			
その他	圧力計用継手(二次側)付、保温ケース(自己消火性)・テストガグ付属			
価格(円)	呼び径 15	17,100		梱包数 10 質量(kg) 11
	呼び径 20	17,100		梱包数 10 質量(kg) 11
記事	<ul style="list-style-type: none"> ★設定圧力0.3MPaを超える場合は、お問い合わせください。 ☆設定圧力0.20MPaも製作しています。 ●圧力計はオプションでA型又はD型を選択することができます。(圧力計の最大目盛は0.5MPa、適用温度は40℃以下です。) ★管端コア内蔵品も製作しています。 ※1.他の設定圧力、圧力計取付例及びその他のバリエーションは、35頁をご参照ください。 ※2.ストレーナの網目は60メッシュです。 			 <p>呼び径15 質量1.0kg 呼び径20 質量1.0kg</p>

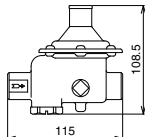
2 減圧弁 水 温水

2	製品記号	RD52-DL ¹	RD52-DM ²	RD52-DH ³
	□内には二次側設定圧力の記号が入ります。(35頁参照)			
減圧弁	標準品	標準品	標準品	標準品
	1.0MPa			弁慶 低騒音形 ストレーナ内蔵 ^{※2} 型式: RD-52型 L/M/H
POINT	ホテル、ステンレス配管などの戸別給水・給湯用減圧弁			
標準仕様	適用流体	水道水・温水		
	流体温度	5~90℃		
	一次側適用圧力	1.0MPa以下		
	設定圧力(調整圧力範囲)	0.08MPa ^{※1} . (0.05~0.12MPa)	0.20MPa ^{※1} . (0.11~0.23MPa)	0.25MPa ^{※1} . (0.20~0.30MPa)
	ネームプレート色	緑	青	赤
	弁前後の最小差圧	0.02MPa		
	定格流量	50L/min (差圧0.1MPa以上)		
	端接続	JIS Rc ³ / ₄ ねじ		
材質	本体(SCS)、ダイヤフラム・ディスク(FKM)			
その他	保温ケース(自己消火性)・テストガグ付属			
価格(円)	呼び径20	61,000		梱包数 10 質量(kg) 11
記事	<ul style="list-style-type: none"> ☆設定圧力0.20MPaも製作しています。 注.圧力計用継手は付属しません。(プラグ止になります。) ※1.他の設定圧力は35頁をご参照ください。 ※2.ストレーナの網目は60メッシュです。 			 <p>質量1.0kg</p>

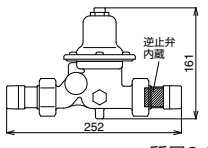
2	製品記号	RD47N-FLPL1	RD47N-FHPL6	RC47N-FLPL1	RC47N-FHPL6				
		□内には二次側設定圧力の記号が入ります。(35頁参照)							
減圧弁 逆止減圧弁		標準品		受注品					
	1.0MPa								
	大容量 低騒音形 ストレーナ内蔵※2. 水道法性能基準適合品 型式：RD-47N型L/H			弁慶 逆止減圧弁 低騒音形 ストレーナ内蔵※2. 水道法性能基準適合品 型式：RC-47N型L/H					
POINT	大型住宅などの戸別給水用減圧弁		大型住宅などの戸別給水用減圧、逆止弁内蔵						
標準仕様	適用流体	水道水・温水							
	流体温度	5～90℃ (管端コア使用の場合は5～40℃)							
	一次側適用圧力	1.0MPa以下							
	設定圧力 (調整圧力範囲)★	0.08MPa (0.05～0.13MPa)	0.20MPa☆ (0.12～0.35MPa)	0.08MPa (0.05～0.13MPa)	0.20MPa☆ (0.12～0.35MPa)				
	ネームプレート色	緑	赤	緑	赤				
	弁前後の最小差圧	0.02MPa		0.025MPa					
	定格流量	80L/min (差圧0.1MPa以上)		55L/min (差圧0.1MPa以上)	65L/min (差圧0.1MPa以上)				
	端接続	JIS R1ねじ (オスユニオン継手 注.) (P・V兼用コア対応)							
材質	本体 (CAC)、ダイヤフラム・ディスク (塩素水耐性EPDM)								
その他	圧力計用継手 (二次側) 付、ユニオン継手 (パイプ・ナット・ガスケット・逆止弁 (RC-47N型))・保温ケース (自己消火性)・テストガブ付属								
価格 (円)	呼び径25	55,900		65,500					
		梱包数	6	梱包数	6				
		質量 (kg)	18	質量 (kg)	18				
記事	★設定圧力0.35MPaを超える場合は、お問い合わせください。 ☆設定圧力0.15、0.25、0.3MPaも製作しています。 ●圧力計はオプションでA型又はD型を選択することができます。 (圧力計の最大目盛は0.5MPa、適用温度は40℃以下です) 注.RC-47N型の逆止弁は出口側ユニオン継手に内蔵しています。 (本体と逆止弁内蔵ユニオン継手のセットで納入となります) ※1.圧力計取付例及びその他のバリエーションは35頁をご参照ください。 ※2.ストレーナの網目は40メッシュ相当です。		■圧力計付属 <table border="1"> <tr> <td>仕様</td> <td>加算額</td> </tr> <tr> <td>圧力計付属</td> <td>2,800</td> </tr> </table>		仕様	加算額	圧力計付属	2,800	 <p>質量2.8kg</p>
	仕様	加算額							
圧力計付属	2,800								

■端接続バリエーション【止水栓をご注文の際は下図のように①～④を選択の上ご注文ください。別途注文品・別梱包となります。】

●RD-47N型端接続バリエーション

止水栓継手×オスユニオン継手
(JIS Rcねじ×JIS Rねじ)

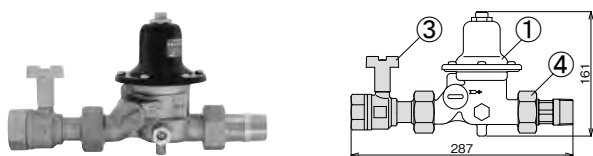

●RC-47N型端接続バリエーション

止水栓継手×オスユニオン継手(逆止弁内蔵)
(JIS Rcねじ×JIS Rねじ)

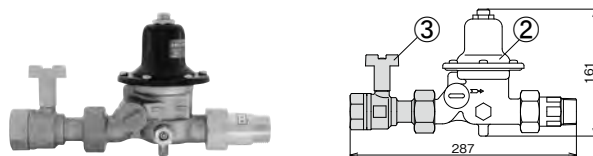

①RD-47N型減圧弁本体のみ【標準品】

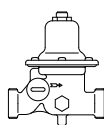
製品記号	RD47N-FLL	RD47N-FHL
1.0MPa	本体のみ	
減圧弁		
標準仕様	水道法性能基準適合品 型式：RD-47N型 JIS G1¼ねじ (継手無・ガスケット付)	
価格 (円)	呼び径25 47,500	

②RC-47N型逆止減圧弁本体のみ【受注品】

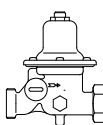
製品記号	RC47N-FLL	RC47N-FHL
1.0MPa	逆止弁内蔵継手付	
逆止減圧弁		
標準仕様	水道法性能基準適合品 型式：RC-47N型 JIS G1¼ねじ(ガスケット付)×JIS Rねじ(逆止機構付)	
価格 (円)	呼び径25 61,300	

③止水栓【標準品】

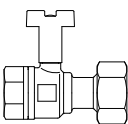
製品記号	BN30N-J
止水栓	
標準仕様	水道法性能基準適合品 型式：BN-30N型 JIS Rc1ねじ、ガスケット付
価格 (円)	呼び径25 21,300

④オスユニオン片側継手【標準品】

製品記号	UD1PN-F
ユニオン継手	オスユニオン片側継手
標準仕様	水道法性能基準適合品 型式：UD-1PN型 JIS R1ねじ、ガスケット付
価格 (円)	呼び径25 4,200

●温水用識別キャップも製作しています。(別途注文品・別梱包となります。)

2 弁慶シリーズのバリエーション

■価格体系

※1. 機種

頁	種類	記号	価格(円)	
25	減圧弁	RD44N	23,600	
34		RD47N	47,500	
26	伸縮管付減圧弁	RJ44N ^{注1}	23,600	
27	逆止減圧弁	RC44N	25,000	
34		RC47N ^{注2}	61,300	
28	減圧定流量弁	RF44N	27,600	
29	逆止減圧定流量弁	RFC44N ^{注1}	25,000	
31	止水栓分離式減圧弁	入口側: JIS Rc $\frac{3}{4}$ 出口側: JIS G1	RD44SN	30,600
31		入口側: JIS Rc $\frac{3}{4}$ 出口側: JIS Rc $\frac{3}{4}$	RD45SN	27,400
32	止水栓付減圧弁	入口側: JIS Rc $\frac{3}{4}$ 出口側: JIS G1	RD45SUN	27,400
33		呼び径: 15・20	RD43N	17,100
30	戸建住宅用減圧弁	呼び径: 20	RD52	61,000
			RD46N	26,800

*機種の価格は、(本体) + (本体内蔵機能) の価格です。
 注1. RJ44Nの伸縮管及びRFC44Nの定流量弁は端接続(ユニオン継手)に含まれます。
 注2. RC47Nは本体+端接続(逆止弁内蔵ユニオン継手)のセット品での販売となります。

※4. 端接続

機種	接続形式(入口側×出口側)	記号	価格(円)
RD44N	G1ねじ(ユニオン継手無)		—
	Rねじ(オスユニオン継手)	P	4,200
RC44N	Rcねじ(メスユニオン継手・管端コア内蔵)	B	6,600
RF44N	Rねじ×Rcねじ(オス・メスユニオン継手・管端コア内蔵)	C	5,400
RD46N	Rcねじ(メスユニオン継手・管端コア無)	D	5,600
	Rねじ×Rcねじ(オス・メスユニオン継手・管端コア無)	E	4,900
機種	接続形式(入口側×出口側(定流量弁内蔵))	記号	価格(円)
RFC44N	Rねじ(オスユニオン継手)	P	8,200
	Rcねじ(メスユニオン継手・管端コア内蔵)	B	10,600
	Rcねじ(メスユニオン継手・管端コア無)	D	9,600
機種	接続形式(入口側×出口側)	記号	価格(円)
RJ44N	G1ねじ(ユニオン継手無)		—
	Rねじ(オスユニオン継手)×G1ねじ(伸縮管)★	P	7,000
	Rcねじ(メスユニオン継手・管端コア内蔵)×G1ねじ(伸縮管)★	B	8,200
	Rcねじ(メスユニオン継手・管端コア無)×G1ねじ(伸縮管)★	D	7,700

注. 管端コアは、Rcねじのみ内蔵可能です。★出口側のねじは都ねじも製作しています。

※2. 二次側調整圧力範囲

圧力区分	記号
0.05~0.12MPa	L
0.05~0.13MPa ^{注1}	
0.11~0.23MPa	M
0.20~0.30MPa ^{注2}	
0.12~0.35MPa ^{注1}	

注1. RD47N, RC47Nの場合。
 注2. RD46Nは0.22~0.30MPaとなります。

※3. 設定流量 (RF44N, RFC44Nのみ)

設定流量 (L/min)	記号
9	09
12	12
15	15
20	20
25	25
30	30
35	35
40	40

機種	接続形式(入口側×出口側)	記号	価格(円)
RD44SN	Rcねじ×G1ねじ(ユニオン継手無)		—
	Rcねじ(管端コア内蔵)×G1ねじ(ユニオン継手無)	E	500
機種	接続形式(入口側×出口側)	記号	価格(円)
RD45SUN	Rcねじ×G1ねじ(ユニオン継手無)		—
	Rcねじ×Rねじ(オスユニオン継手)	P	2,100
	Rcねじ×Rcねじ(メスユニオン継手・管端コア無)	B	2,800
	Rcねじ(管端コア内蔵)×Rねじ(オスユニオン継手)	C	2,600
	Rcねじ(管端コア内蔵)×Rcねじ(メスユニオン継手・管端コア内蔵)	D	3,800
	Rcねじ(管端コア内蔵)×G1ねじ(ユニオン継手無)	E	500
機種	接続形式	記号	価格(円)
RD45SN	Rcねじ		—
RD43N	Rcねじ(管端コア内蔵)	E	1,000
RD52	Rcねじ		—
機種	接続形式(入口側×出口側)	記号	価格(円)
RD47N	G1 $\frac{1}{4}$ (ユニオン継手無)		—
	Rねじ(オスユニオン継手)	P	8,400
RC47N	G1 $\frac{1}{4}$ (ユニオン継手無)×Rねじ(逆止弁内蔵オスユニオン継手)		—
	Rねじ(オスユニオン継手)×Rねじ(逆止弁内蔵オスユニオン継手)	P	4,200 ^注

注. RC47Nは二次側に逆止弁内蔵オスユニオン継手付により一次側オスユニオン継手(UD-1PN型)の値段となります。

※5. 圧力計用継手の位置

圧力計用継手の位置	圧力計用継手記号
正面	L
背面	R
RD46N, RD52 ^注	

注. RD46N, RD52は圧力計用継手無となります。

※6. 圧力計の形式

圧力計の形式	記号	価格(円)
圧力計無		—
A型	A	2,800
D型	D	

注1. 圧力計の最大目盛は0.5MPaです。
 注2. RD46N, RD52は圧力計無となります。
 注3. 圧力計の適用温度は40℃以下となります。
 流体温度が40℃を超える場合は、サイホン管を使用
 するなどして圧力計を保護してください。
 注4. 圧力計は当社品を使用してください。

圧力計取付例

(圧力計の本体への取付けは、お客様で取り付けて頂く事になります。)



※7. 設定圧力

ばね区分	圧力区分	設定圧力	記号	
L	0.05~0.12MPa	0.08MPa	1	
	0.05~0.13MPa ^{注1}			
M	0.11~0.23MPa	0.15MPa	1	
		0.20MPa	2	
		0.22MPa	3	
		0.22MPa	1	
		0.23MPa	2	
		0.25MPa	3	
H	0.20~0.30MPa ^{注2}	0.26MPa	4	
		0.30MPa	5	
		0.20MPa	6	
		0.15MPa	7	
		0.12~0.35MPa ^{注1}	0.20MPa	6
			0.25MPa	3
			0.30MPa	5

注1. RD47N, RC47Nの場合。
 注2. RD46Nは0.22~0.30MPaとなり、記号は1~5までとなります。
 注3. RD44SNの場合、出荷時の設定圧力はL:0.08MPa, M:0.20MPa, H:0.25MPaのみとなります。
 ●設定圧力0.3又は0.35MPaを超える場合は、お問い合わせください。(RD52除く)

例) 減圧定流量弁 製品記号: RF44N-FM30PLA2
 端接続: オスユニオン継手 設定流量: 30 L/min
 圧力計用継手: 正面 圧力計: A型 設定圧力: 0.2MPa

※1. **RF44N** - **F** ※2. **M** ※3. **30** ※4. **P** ※5. **L** ※6. **A** ※7. **2**

機種 (27,600円) 材質 圧力範囲 設定流量 端接続 (4,200円) 圧力計用継手 圧力計付属 (2,800円) 設定圧力

合計 34,600円

2

製品記号

RMU5-FHL6

RMU5-FHL3

BMU5-F

標準品

標準品

標準品

1.0MPa

ストレーナ内蔵 (減圧弁) ※2

1.0MPa

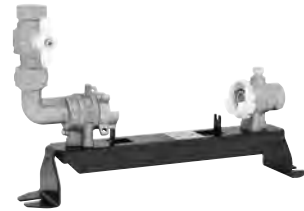
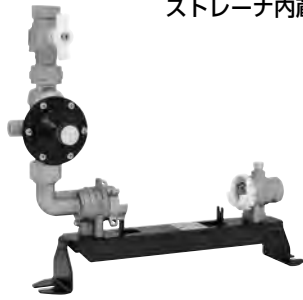

水道法性能基準適合品

型式: RMU-5型

水道法性能基準適合品

型式: BMU-5型

メータユニット

2

メータユニット

水

POINT

軽量・コンパクト 集合住宅パイプシャフト用メータユニット

種類	減圧弁付		減圧弁無
適用流体	水道水		
流体温度	常温		
一次側適用圧力	1.0MPa以下		
設定圧力★	0.20MPa☆ ¹	0.25MPa☆ ¹	—
減圧弁 二次側調整圧力範囲	0.20~0.30MPa☆ ²		—
減圧弁最大減圧比	10:1		—
端接統	JIS Rc $\frac{3}{4}$ ねじ (可動形管端コア内蔵)		
材質	本体 (青銅鑄物ほか)、台座 (鋼板)、減圧弁 (青銅鑄物ほか)		本体 (青銅鑄物ほか)、台座 (鋼板)
耐圧性	1.75MPa 注1.		1.75MPa
付属品	圧力計用継手 (二次側) 付、ユニオンガスケット、保温ケース (自己消火性)、テストガブ		

呼び径	減圧弁付		減圧弁無
価格 (円)	20	47,000	30,000
		寸法L×H (mm) 梱包質量 (kg) 345×355 3.8	寸法L×H (mm) 梱包質量 (kg) 345×293 2.8
		2 (9.5)	2 (7.5)

★設定圧力0.3MPaを超える場合は、お問い合わせください。
 ☆¹設定圧力以外は、お問い合わせください。
 ☆²0.11~0.23MPaも製作しています。
 ●減圧弁の圧力計はオプションでA型又はD型を選択することができます。(圧力計の最大目盛は0.5MPa、適用温度は40℃以下です。)
 注1.テストガブでの水圧試験は、1.75MPa以下で行ってください。(圧力計は取り外してから行ってください。)
 注2.各事業体により、仕様が異なる場合がありますのでお問い合わせください。
 ※1.対応メータ面間は190mmとなります。
 ※2.ストレーナの網目は60メッシュです。

■オプション品

記号	仕様	価格 (円)
BN-10型	二次側継手 (T形)	3,000
BN-11型	二次側継手 (F形)	5,700
BN-12型	二次側継手 (ストリートエルボ)	1,600
BX-7型	メータ代用管	610
BX-8型	メータ代用管 (圧力導入構造)	4,100
BX-10型	減圧弁代用管	3,400
BX-22型	メータ保温ケース (直読式)	1,900
BX-23型	メータ保温ケース (隔測式)	2,200

記事

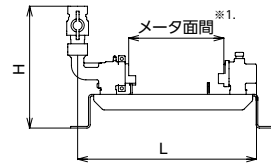
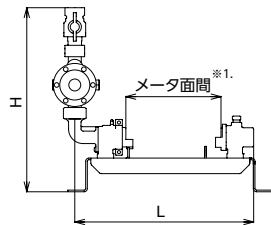

二次側継手
T形 (BN-10型)



二次側継手
F形 (BN-11型)



二次側継手
ストリートエルボ
(BN-12型)



メータ代用管
圧力導入構造
(BX-8型)





減圧弁代用管
(BX-10型)



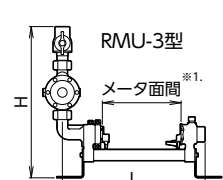
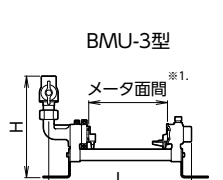

メータ保温ケース
直読式 (BX-22型)



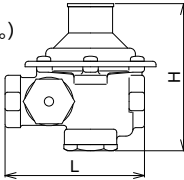

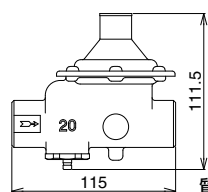
<div style="text-align: center; font-size: 2em; font-weight: bold;">2</div> 製品記号 標準品 標準品 標準品	RMU3-FHL6	RMU3-FHL3	BMU3-F														
	1.0MPa 水	ストレーナ内蔵 (減圧弁) ※2.	1.0MPa 水														
メータユニット	水道法性能基準適合品		型式: RMU-3型	水道法性能基準適合品													
POINT		軽量・コンパクト 集合住宅パイプシャフト用メータユニット															
標準仕様	種類	減圧弁付		減圧弁無													
	適用流体	水道水															
	流体温度	常温															
	一次側適用圧力	1.0MPa以下															
	設定圧力★	0.20MPa☆ ¹	0.25MPa☆ ¹														
	減圧弁 二次側調整圧力範囲	呼び径13: 0.20~0.30MPa☆ ² 呼び径25: 0.12~0.35MPa															
	減圧弁最大減圧比	10:1															
	端接続	JIS Rcねじ (管端コア内蔵)															
	材質	本体 (青銅鑄物ほか)、台座 (鋼板・鋼管)、減圧弁 (青銅鑄物ほか)		本体 (青銅鑄物ほか)、台座 (鋼板・鋼管)													
	耐圧性	1.75MPa 注1.		1.75MPa													
付属品	圧力計用継手 (二次側) 付、ユニオンガスケット、保温ケース (自己消火性)、テストガブ																
価格 (円)	呼び径	減圧弁付		減圧弁無													
	13	46,200	寸法L×H (mm) 梱包質量 (kg) 318×350 4	梱包数 (質量kg) 2 (9)	29,200												
	25	別途お見積り致します。	406×467 12		別途お見積り致します。												
記事	★呼び径13: 設定圧力0.3MPaを超える場合は、お問い合わせください。 ★呼び径25: 設定圧力0.35MPaを超える場合は、お問い合わせください。 ☆ ¹ 設定圧力以外は、お問い合わせください。 ☆ ² 呼び径13: 0.11~0.23MPaも製作しています。 ●減圧弁の圧力計はオプションでA型又はD型を選択することができます。 (圧力計の最大目盛は0.5MPa、適用温度は40℃以下です。) ○メータ面間呼び径13: 165mm、呼び径25: 210mmも製作しています。																
	■オプション品																
	<table border="1" style="width: 100%; border-collapse: collapse;"> <thead> <tr> <th>記号</th> <th>仕様</th> <th>価格 (円)</th> </tr> </thead> <tbody> <tr> <td>BX-5型</td> <td>メータ保温ケース</td> <td>呼び径13 1,900</td> </tr> <tr> <td>BX-7型</td> <td>メータ代用管</td> <td>呼び径13 610</td> </tr> <tr> <td>BX-10型</td> <td>減圧弁代用管</td> <td>呼び径13 3,400</td> </tr> </tbody> </table>					記号	仕様	価格 (円)	BX-5型	メータ保温ケース	呼び径13 1,900	BX-7型	メータ代用管	呼び径13 610	BX-10型	減圧弁代用管	呼び径13 3,400
	記号	仕様	価格 (円)														
	BX-5型	メータ保温ケース	呼び径13 1,900														
	BX-7型	メータ代用管	呼び径13 610														
	BX-10型	減圧弁代用管	呼び径13 3,400														
	*呼び径25Aは、お問い合わせください。																
	注1.テストガブでの水圧試験は、1.75MPa以下で行ってください。(圧力計は取り外してから行ってください。)																
	注2.各事業体により、仕様が異なる場合がありますのでお問い合わせください。																
※1.対応メータ面間は呼び径13: 100mm、呼び径25: 225mmとなります。																	
※2.ストレーナの網目は呼び径13: 60メッシュ、呼び径25: 40メッシュ相当です。																	
  																	

2 製品記号		RD25SN-F		RD25SRN-F	
水道用減圧弁		標準品 JIS認証取得製品 水 面間：90mm 型式：RD-25SN型		標準品 JIS認証取得製品 水 面間：90mm 型式：RD-25SRN型	
POINT		温水ボイラ・簡易ボイラ・電気温水器用			
標準仕様	適用流体	水道水			
	流体温度	5~55℃			
	一次側適用圧力	750kPa以下			
	二次側標準設定圧力	80kPa★			
	端接続材質	JIS Rc $\frac{3}{4}$ ねじ			
その他	逆止め機構、負圧作動機構、ストレーナ内蔵* 保温ケース付属		逆止め機構、負圧作動機構、ストレーナ内蔵* 保温ケース付属、水抜き栓付		
呼び径	一般用		寒冷地用		
価格(円)	20	10,600		11,400	
記事	★80kPa設定以外はお問い合わせください。 (65,80,85kPa以外はJIS認証取得製品からは外れます。) ※ストレーナの網目は60メッシュです。 注1.戸別給水用減圧弁は弁慶シリーズとなります。 (25~35頁をご参照ください。)				開放流量：30L/min  梱包数(質量kg)：10(9.5)

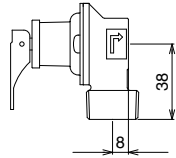
2 製品記号		RD50SN-F	RD50SHN-F	RD50SRN-F	RD50SRHN-F
水道用減圧弁		標準品 JIS認証取得製品 水 面間：115mm 型式：RD-50SN型	標準品 CAC製一般用 低騒音形 ストレーナ内蔵* 面間：115mm 型式：RD-50SHN型	標準品 JIS認証取得製品 水 面間：115mm 型式：RD-50SRN型	標準品 CAC製寒冷地用 低騒音形 ストレーナ内蔵* 型式：RD-50SRHN型
POINT		小規模温水ボイラ・簡易ボイラ 注2.・電気温水器用			
標準仕様	適用流体	水道水			
	流体温度	5~55℃			
	一次側適用圧力	750kPa以下			
	二次側標準設定圧力	80kPa★	170kPa★	80kPa★	170kPa★
	端接続材質	JIS Rc $\frac{3}{4}$ ねじ			
その他	逆止め機構、負圧作動機構、ストレーナ内蔵* 保温ケース(自己消火性)付属		逆止め機構、負圧作動機構、ストレーナ内蔵* 保温ケース(自己消火性)付属、水抜き栓付		
呼び径	80kPa 設定、一般用	170kPa 設定、一般用	80kPa 設定、寒冷地用	170kPa 設定、寒冷地用	
価格(円)	20	12,600	17,100	13,300	17,800
記事	★標準設定圧力以外はお問い合わせください。 (65,80,85,120,150,170kPa以外はJIS認証取得製品からは外れます。) ※ストレーナの網目は60メッシュです。 注1.戸別給水用減圧弁は弁慶シリーズとなります。 (25~35頁をご参照ください。)				開放流量：30L/min  質量1.0kg 梱包数(質量kg)：10(10.5)
注2.RD50SHN-F、RD50SRHN-Fを簡易ボイラ(100kPa用)に使用すると法令違反になります。詳細は39頁をご参照ください。					

2	製品記号	SL35N-F	SL35HN-F
		標準品	標準品
温水機器用 逃し弁	JIS認証取得製品		
			
	型式：SL-35N型	型式：SL-35HN型	
POINT	一般・寒冷地共用		
標準仕様	適用流体	冷水・温水	
	流体温度	5~100℃	
	吹始め圧力	97kPa★	190kPa★
	吹止り圧力	92kPa以上	180kPa以上
	端接続	入口側：JIS R $\frac{3}{4}$ ねじ 出口側：JIS Rc $\frac{1}{2}$ ねじ	
	材質	本体 (CAC)、ダイヤフラム (FKM)	
付属品	保温ケース		
一般・寒冷地用	97kPa 設定	梱包質量 (kg)	190kPa 設定
価格 (円)	5,500	0.2	6,600
記事	<p>★他の吹始め圧力はお問い合わせください。 (95,97,190kPa以外はJIS認証取得製品からは外れます。) 注.吹始め圧力が190kPaを超える場合や、吹出し量が大きな場合はSL-37V,37VN型 (52頁参照) をご使用ください。</p>  <p>梱包数 (質量kg) : 50 (12)</p>		

2
温水機器用逃し弁
水
温水

水道用減圧弁RD25SN-F 温水機器用逃し弁SL35N-F セット品					
RD25SN-F 1個 SL35N-F 1個 セット			RD25SN-F 1個 SL35N-F 2個 セット		
製品記号	RD25SN-F1	梱包質量 (kg)	製品記号	RD25SN-F2	梱包質量 (kg)
	標準品	梱包数 (質量kg)		標準品	梱包数 (質量kg)
価格 (円)	16,100	1.2 10(12.5)	価格 (円)	21,600	1.4 10(14.5)
記事					

■水道用減圧弁・逃し弁と温水用熱交換器の最高使用圧力の対応

RD25SN-F, RD25SRN-F RD50SN-F, RD50SRN-F (設定圧力80kPa) SL35N-F (吹始め圧力97kPa)	温水用熱交換器の最高使用圧力 100kPa
--	--------------------------









RD50SHN-F (設定圧力170kPa) RD50SRHN-F SL35HN-F (吹始め圧力190kPa)	温水用熱交換器の最高使用圧力 200kPa
--	--------------------------



上記の弁を簡易ボイラ (100kPa用) に使用すると法令違反になります。

<div style="font-size: 2em; font-weight: bold; border: 2px solid black; border-radius: 50%; width: 40px; height: 40px; display: flex; align-items: center; justify-content: center;">2</div> 製品記号	RD20-D ^L	RD20N-D ^L	RD20F-D ^L	RD20FN-D ^L
	RD20-D ^M	RD20N-D ^M	RD20F-D ^M	RD20FN-D ^M
	RD20-D ^H	RD20N-D ^H	RD20F-D ^H	RD20FN-D ^H

□内には二次側調整圧力範囲の記号が入ります。

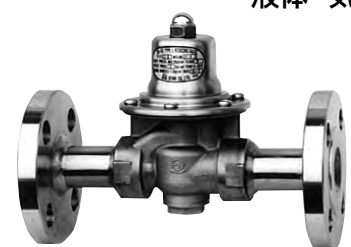
標準品	受注品
2.0MPa      SCS製 液体・気体共用 水道法性能基準適合品 型式：RD-20N型 L/M/H	2.0MPa      SCS製 液体・気体共用 水道法性能基準適合品 型式：RD-20FN型 L/M/H

POINT	ステンレス鋼製 MAX.2.0MPa
適用流体	水・空気 注.・又は材料を腐食しない液体・気体
流体温度	5~60℃★
一次側適用圧力	2.0MPa以下
二次側調整圧力範囲	L : 0.02~0.12MPa、 M : 0.1~0.3MPa、 H : 0.25~0.5MPa
最大減圧比	水・液体 10:1 空気・気体 20:1
弁前後の最小差圧	0.05MPa
端接続	JIS Rcねじ JIS 20K RFフランジ☆
材質	本体 (SCS)、弁体 (SUS)、ダイヤフラム・ディスク (NBR)

		ねじ込形		フランジ形	梱包質量 (kg)	水道法性能基準適合品	
		ねじ込形	水道法性能基準適合品			フランジ形	水道法性能基準適合品
価格 (円)	呼び径 15	120,000	128,000	197,000	2.5	205,000	
	20	120,000	128,000	204,000	2.9	215,000	
	25	120,000	128,000	215,000	4	224,000	

★液体で温度が60~90℃の場合はお問い合わせください。
 ☆JIS 10K RFフランジ、10、20K FFフランジ、ASME・JPIクラス 150、300フランジも製作しています。
 ●ビール・飲料工場などでの一時的洗浄蒸気 (最高使用温度130℃) 対応品のRD-20FT型も製作しています。(一次側適用圧力1.0MPa以下、最大減圧比10:1)
 ※液体の粘度は800cStまで使用できます。
 注.オイルフリーコンプレッサー (ターボ形圧縮機や容積形圧縮機 (ロータリー式無給油タイプ)) によるドライエアーの空気圧システムにて使用する場合、ゴム部品が短時間で著しく劣化することがあります (オゾンクラックの発生)。このような場所に設置する場合はお問い合わせください。

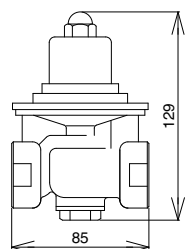
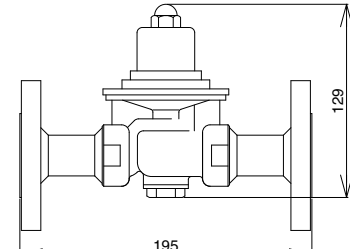
記事	 梱包質量0.75kg	
----	---	--

2 減圧弁



減圧弁

水

液体

空気

気体

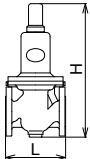
2 製品記号		RD14W-BL RD14W-BM	RD14H-BL RD14H-BM	RD14CN-BL RD14CN-BH									
□内には二次側調整圧力範囲の記号が入ります。													
減圧弁	標準品		標準品										
	1.0MPa 水 温水 空気		FC製 温水 油										
													
型式：RD-14W型		型式：RD-14H型		水道法性能基準適合品 型式：RD-14CN型									
POINT		中容量		ナイロンコーティング・水道法性能基準適合品									
標準仕様	形式	直動式											
	適用流体	水注1.・温水・空気注2.	温水注1.・油(材料を腐食しないもの)注3.	水・温水									
	流体温度	5~60℃	5~90℃	5~60℃									
	一次側適用圧力	1.0MPa以下											
	二次側調整圧力範囲	呼び径 80以下 L : 0.05~0.35、M : 0.3~0.7MPa★ ¹ 呼び径 100以上 L : 0.05~0.35、M : 0.3~0.5MPa★ ¹	呼び径 80以下 L : 0.05~0.35、H : 0.3~0.7MPa 呼び径 100以上 L : 0.05~0.35、H : 0.3~0.5MPa										
	最大減圧比	10 : 1											
	弁前後の最小差圧	0.05MPa											
	端接続	JIS 10K RFフランジ											
	材質	FC(内面水道用液状エポキシ樹脂塗装)	FC	FC(内外面ナイロン11コーティング★ ²)									
	塗装	外面：メタリックブルー	外面：メタリックブルー、キャップ：赤	———									
価格 (円)	呼び径	水・温水・空気用	温水・油用	ナイロンコーティング									
		寸法L×H(mm) 梱包質量(kg)	寸法L×H(mm) 梱包質量(kg)	寸法L×H(mm) 梱包質量(kg)									
	15	99,600 156×321 9.5	99,600 156×321 9.5	166,000 156×321 9.5									
	20	99,600 160×321 10	99,600 160×321 10	166,000 160×321 10									
	25	102,000 160×322 11	102,000 160×322 11	171,000 160×322 11									
	32	130,000 180×408 17	130,000 180×408 17	209,000 180×408 17									
	40	134,000 180×409 18	134,000 180×409 18	220,000 180×409 18									
	50	145,000 190×422 20	145,000 190×422 20	239,000 190×422 20									
	65	210,000 230×529 37	210,000 230×529 37	354,000 230×529 37									
	80	246,000 250×539 39.5	246,000 250×539 39.5	419,000 250×539 39.5									
100	366,000 300×615 70	366,000 300×615 70	590,000 300×615 70										
125	735,000 370×790 135	735,000 370×790 135	受注品 1,007,000 370×791 135										
150	985,000 400×820 150	985,000 400×820 150	受注品 1,259,000 400×821 150										
記事	★ ¹ 二次側高圧用(呼び径80以下:0.65~0.95MPa、呼び径100以上:0.45~0.8MPa)のRD14W-BHも製作しています。 注2.オイルフリーコンプレッサー(ターボ形圧縮機や容積形圧縮機(ロータリー式無給油タイプ))によるドライエアーの空気圧システムにて使用する場合、ゴム部品が短時間で著しく劣化することがあります(オゾンクラックの発生)。このような場所に設置する場合はお問い合わせください。		★ ¹ 二次側高圧用(呼び径80以下:0.65~0.95MPa、呼び径100以上:0.45~0.8MPa)のRD14H-BHも製作しています。 注3.燃料油、ガソリン、軽油などの場合はご使用先(国土交通省、防衛省など)によっては、本体材質の指定がある場合がありますので、ご確認願います。										
	★ ² 内外面エポキシ樹脂粉体塗装のRD-14PN型(水道法性能基準適合品)も製作しています。 ※1.コーティング塗膜は、本体・パナケース内外面共ナイロン11(白色)0.3mm以上。												
注1.給水装置に使用する場合は、水道法性能基準適合品のRD-14CN型、又はRD-14PN型をご使用ください。													
■価格加算													
<table border="1" style="width: 100%;"> <tr> <th>記号</th> <th>仕様</th> <th>加算額</th> </tr> <tr> <td>3-1</td> <td>圧力計(二次側)1個付</td> <td>33,900</td> </tr> <tr> <td>3-2</td> <td>圧力計2個付</td> <td>67,900</td> </tr> </table>					記号	仕様	加算額	3-1	圧力計(二次側)1個付	33,900	3-2	圧力計2個付	67,900
記号	仕様	加算額											
3-1	圧力計(二次側)1個付	33,900											
3-2	圧力計2個付	67,900											
※2.圧力計の最大目盛は、一次側は1.6MPa、二次側は調整圧力範囲L(0.6MPa)、M,H(1.6MPa)です。													
													

2





減圧弁





水

空気

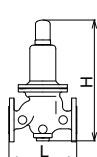
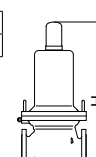

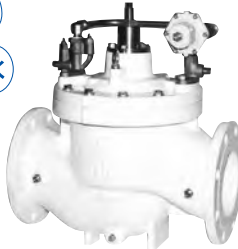
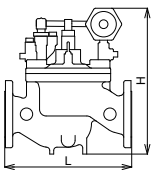

温水

油

<div style="text-align: center; font-size: 2em; font-weight: bold;">2</div> 製品記号 RD54CN-M ^M RD54CN-M ^H	RD55-D ^M RD55-D ^H	RD55N-D ^M ^{NEW} RD55N-D ^H	RD11-B [□]							
	□内には二次側調整圧力範囲の記号が入ります。									
<div style="text-align: center;">  </div> 減圧弁	受注品 2.0MPa ナイロンコーティング SHASE準拠品  水道法性能基準適合品 型式：RD-54CN型	受注品 2.0MPa  水道法性能基準適合品 型式：RD-55型	受注品 本体：SCS製 SHASE準拠品  水道法性能基準適合品 型式：RD-55N型							
	受注品 1.0MPa  FC製 型式：RD-11型									
POINT 高圧用2.0MPa ナイロンコーティング	高圧用2.0MPa 本体 ステンレス鋼製	畑地かんがい用								
形 式 適用流体 流体温度 一次側適用圧力	直動式 水・温水 水・温水・材料を腐食しない液体 水・温水 5~60℃ 2.0MPa以下		直動式 農業用水・工業用水 5~60℃ 1.0MPa以下							
二次側調整圧力範囲	呼び径 80以下 ^M :0.3~0.7、 ^H :0.65~1.0MPa 注。 呼び径100 ^M :0.3~0.5、 ^H :0.45~1.0MPa		呼び径 80以下 ^L :0.05~0.1、 ^M :0.1~0.25、 ^H :0.25~0.35、 ^S :0.35~0.5MPa★ ¹ 呼び径100以上 ^L :0.05~0.1、 ^M :0.1~0.25、 ^H :0.25~0.4、 ^S :0.4~0.45、 ^V :0.45~0.5MPa							
最大減圧比 弁前後の最小差圧	カタログ参照 0.05MPa		10:1 0.05MPa							
端 接 続	JIS 16K・20K (共用) RFフランジ		JIS 10K RFフランジ★ ²							
材 本 体 要 部 質 ダイヤムディスク	FCD (内外面ナイロン11コーティング)	本体：SCS パネケース：FC (内外面ナイロン11コーティング)	FC CAC、SUS NBR							
呼び径	ナイロンコーティング 寸法L×H (mm) 梱包質量 (kg)	本体 ステンレス鋼製 寸法L×H (mm) 梱包質量 (kg)	水道法性能基準適合品 二次側0.5MPa以下用 寸法L×H (mm) 梱包質量 (kg)							
価 格 (円)	20			157,000	160×310 11.8					
	25			175,000	180×330 13.8					
	32			246,000	220×440 27.2					
	40	268,000	210×409 18		246,000	220×440 27.2				
	50	300,000	240×428 21	別途お見積り 致します。	266,000	230×455 32.2				
	65	407,000	280×510 35		410,000	260×575 61.7				
	80	493,000	300×549 45		435,000	290×590 67				
	100	709,000	330×622 70	330×622 72	783,000	340×830 120				
	125				1,156,000	400×1015 188				
150				1,354,000	450×1050 218					
記 事	●圧力計付も製作しています。 注. キャビテーションによる使用制限がありますので、お問い合わせください。 ※コーティング塗膜は、本体・パネケース内外面共ナイロン11 (白色) 0.3mm以上。		★ ¹ 二次側高圧用 (呼び径80以下: 0.5~0.8MPa) のRD11-BVも製作しています。 ★ ² 水道用仕切弁フランジ (一次側適用圧力 0.75MPa以下・呼び径100以上) も製作しています。							
										
			■価格加算 <table border="1" style="font-size: 0.8em;"> <tr> <th>記号</th> <th>仕様</th> <th>加算額</th> </tr> <tr> <td>3-2</td> <td>圧力計2個付</td> <td>67,900</td> </tr> </table> ※圧力計の最大目盛は、一次側は1.6MPa、二次側は調整圧力範囲 L、M (0.6MPa)、H~V (1.6MPa) です。		記号	仕様	加算額	3-2	圧力計2個付	67,900
記号	仕様	加算額								
3-2	圧力計2個付	67,900								



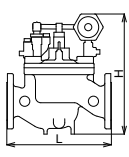
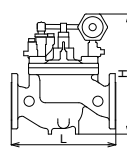

<div style="text-align: center; font-size: 2em; font-weight: bold;">2</div> 製品記号  <div style="font-size: 2em; font-weight: bold; text-align: center;">減圧弁</div>	WVR02-B L WVR02-B H	WVR02-L L WVR02-L H	WVR02CN-B L WVR02CN-B H																						
	□内には二次側調整圧力範囲の記号が入ります。																								
	受注品	受注品	受注品																						
	1.0MPa  FC製	FCD製 ウォータリングバルブ	1.0MPa  ナイロンコーティング ウォータリングバルブ																						
																									
			水道法性能基準適合品 型式：WVR-02CN型																						
	型式：WVR-02型																								
POINT	小流量から大流量まで安定作動																								
標準仕様	形式	パイロット式																							
	適用流体	水・温水注																							
	流体温度	5~60℃																							
	一次側適用圧力	1.0MPa以下☆ ¹	1.0MPa以下																						
	二次側調整圧力範囲	呼び径200以下 L : 0.05~0.35、H : 0.3~0.95MPa 呼び径250以上 L : 0.05~0.35、H : 0.3~0.7MPa																							
	最大減圧比	10 : 1																							
	弁前後の最小差圧	0.05MPa																							
	端接続	JIS 10K RFフランジ☆ ¹ ☆ ² ★																							
	材質	FC (内面水道用液状エポキシ樹脂塗装)	FCD (内面水道用液状エポキシ樹脂塗装)	FC★ (内外面ナイロン11コーティング)																					
	要部	要部 (CAC、SUS)、ダイヤフラム・ディスク (NBR)																							
価格	呼び径	本体 FC	寸法L×H (mm)	本体 FCD	寸法L×H (mm)	本体 FC ナイロンコーティング	寸法L×H (mm)																		
			梱包質量 (kg)	梱包質量 (kg)	梱包質量 (kg)																				
	40			260×365																					
	50	556,000	270×370	517,000	30																				
			32	633,000	262×370																				
					32																				
	65	621,000	340×398	704,000	332×398																				
			45	756,000	45																				
	80	675,000	350×408	756,000	342×408	1,224,000	350×408																		
			55	871,000	55																				
100	780,000	400×454	871,000	388×454	1,303,000	400×454																			
		80		80																					
125	950,000	440×494	1,063,000	432×494	1,556,000	440×494																			
		95		95																					
150	1,160,000	500×552	1,296,000	492×552	1,787,000	500×552																			
		135		135																					
200	1,814,000	600×638	2,024,000	592×638	2,624,000	600×638																			
		240		240																					
250	別途お見積り致します。	720×800																							
		510																							
300		820×900																							
		574																							
400		1040×1170																							
		1460																							
記事	☆ ¹ 呼び径200以下は一次側適用圧力1.6MPa以下 (JIS 16K RFフランジ) も製作しています。 ●水道法性能基準適合品のWVR-02PN型 (本体内外面エポキシ樹脂粉末塗装、呼び径80~200)、WVR-02N型 (本体材質FC製、呼び径80~300) も製作しています。(本体材質FC製のJIS 16K RFフランジを除く) 注.給水装置に使用する場合は、水道法性能基準適合品のWVR-02N型、WVR-02PN型、WVR-02CN型をご使用ください。																								
	☆ ² 水道用仕切弁フランジ (一次側適用圧力0.75MPa以下・呼び径80以上) も製作しています。																								
	■価格加算 <table border="1" style="width: 100%;"> <tr> <th>記号</th> <th>仕様</th> <th>加算額</th> </tr> <tr> <td>3-2</td> <td>圧力計2個付</td> <td>55,300</td> </tr> </table>		記号	仕様	加算額	3-2	圧力計2個付	55,300	■圧力計最大目盛 <table border="1" style="width: 100%;"> <tr> <th>取付位置</th> <th>適用圧力</th> <th>最大目盛</th> </tr> <tr> <td rowspan="2">一次側</td> <td>1.0MPa以下</td> <td>1.6MPa</td> </tr> <tr> <td>1.6MPa以下</td> <td>2.5MPa</td> </tr> <tr> <td rowspan="2">二次側</td> <td>調整圧力範囲L</td> <td>0.6MPa</td> </tr> <tr> <td>調整圧力範囲H</td> <td>1.6MPa</td> </tr> </table>		取付位置	適用圧力	最大目盛	一次側	1.0MPa以下	1.6MPa	1.6MPa以下	2.5MPa	二次側	調整圧力範囲L	0.6MPa	調整圧力範囲H	1.6MPa		
記号	仕様	加算額																							
3-2	圧力計2個付	55,300																							
取付位置	適用圧力	最大目盛																							
一次側	1.0MPa以下	1.6MPa																							
	1.6MPa以下	2.5MPa																							
二次側	調整圧力範囲L	0.6MPa																							
	調整圧力範囲H	1.6MPa																							
※2.消火設備用型式認定品は44頁をご参照ください。																									



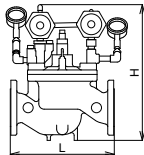

2
減圧弁
水
温水

<div style="text-align: center; font-size: 2em; font-weight: bold;">2</div> 製品記号  <div style="text-align: center; font-size: 1.5em; font-weight: bold;">消火設備用 減圧弁</div>	WVR02T-B L WVR02T-B H	WVR02T-L L WVR02T-L H	WVR05T-L																						
	□内には二次側調整圧力範囲の記号が入ります。																								
	受注品 1.6MPa 	FC製 	FCD製 消防型式認定品 	受注品 2.0MPa 																					
	認定番号 VA-047号 型式：WVR-02T型	認定番号 VA-102号 型式：WVR-05T型																							
POINT	日本消防設備安全センター「型式認定品」																								
標準仕様	形式	パイロット式																							
	適用流体	消火用水																							
	流体温度	5~60℃																							
	一次側適用圧力	1.6MPa以下☆ ¹		2.0MPa以下☆ ²																					
	二次側調整圧力範囲	L : 0.05~0.3、H : 0.3~1.0MPa		0.3~1.2MPa																					
	最大減圧比	10 : 1																							
	弁前後の最小差圧	0.05MPa																							
	端接続	JIS 16K RFフランジ☆ ¹		JIS 20K RFフランジ☆ ²																					
	材質	本体 FC (内面水道用液状エポキシ樹脂塗装) / FCD (内面水道用液状エポキシ樹脂塗装) / FCD (内面水道用液状エポキシ樹脂塗装)																							
	塗装	要部 (CAC、SUS)、ダイヤフラム・ディスク (NBR) 外面：マンセル 7.5R 1/16 (赤)																							
価格(円)	呼び径	本体 FC	本体 FCD	本体 FCD																					
	40		569,000	611,000																					
	50	611,000	684,000	734,000																					
	65	677,000	756,000	821,000																					
	80	717,000	808,000	881,000																					
	100	841,000	942,000	1,020,000																					
	125	1,005,000	1,133,000	1,221,000																					
	150	1,199,000	1,365,000	1,471,000																					
記事	☆ ¹ 一次側適用圧力1.0MPa以下 (JIS 10K RFフランジ、二次側調整圧力範囲：0.05~0.3MPa、0.3~0.95MPa) も製作しています。		☆ ² 一次側適用圧力1.6MPa以下 (JIS 16K RFフランジ) も製作しています。																						
	■価格加算 <table border="1" style="width: 100%;"> <tr> <th>記号</th> <th>仕様</th> <th>加算額</th> </tr> <tr> <td>3-2</td> <td>圧力計2個付</td> <td>55,300</td> </tr> </table>		記号	仕様	加算額	3-2	圧力計2個付	55,300	■価格加算 <table border="1" style="width: 100%;"> <tr> <th>記号</th> <th>仕様</th> <th>加算額</th> </tr> <tr> <td>3-2</td> <td>圧力計2個付</td> <td>55,300</td> </tr> </table>		記号	仕様	加算額	3-2	圧力計2個付	55,300									
	記号	仕様	加算額																						
	3-2	圧力計2個付	55,300																						
	記号	仕様	加算額																						
	3-2	圧力計2個付	55,300																						
	■圧力計最大目盛 <table border="1" style="width: 100%;"> <tr> <th>取付位置</th> <th>適用圧力</th> <th>最大目盛</th> </tr> <tr> <td rowspan="2">一次側</td> <td>1.0MPa以下</td> <td>1.6MPa</td> </tr> <tr> <td>1.6MPa以下</td> <td>2.5MPa</td> </tr> <tr> <td rowspan="2">二次側</td> <td>調整圧力範囲L</td> <td>0.6MPa</td> </tr> <tr> <td>調整圧力範囲H</td> <td>1.6MPa</td> </tr> </table>		取付位置	適用圧力	最大目盛	一次側	1.0MPa以下	1.6MPa	1.6MPa以下	2.5MPa	二次側	調整圧力範囲L	0.6MPa	調整圧力範囲H	1.6MPa	■圧力計最大目盛 <table border="1" style="width: 100%;"> <tr> <th>取付位置</th> <th>適用圧力</th> <th>最大目盛</th> </tr> <tr> <td rowspan="2">一次側</td> <td>2.0MPa以下</td> <td>2.5MPa</td> </tr> <tr> <td>調整圧力範囲0.3~1.2MPa</td> <td>1.6MPa</td> </tr> </table>		取付位置	適用圧力	最大目盛	一次側	2.0MPa以下	2.5MPa	調整圧力範囲0.3~1.2MPa	1.6MPa
	取付位置	適用圧力	最大目盛																						
	一次側	1.0MPa以下	1.6MPa																						
		1.6MPa以下	2.5MPa																						
二次側	調整圧力範囲L	0.6MPa																							
	調整圧力範囲H	1.6MPa																							
取付位置	適用圧力	最大目盛																							
一次側	2.0MPa以下	2.5MPa																							
	調整圧力範囲0.3~1.2MPa	1.6MPa																							
																									

2	製品記号	RD51T-F							
	受注品	2.0MPa CAC製 消防型式認定品							
消火設備用 減圧弁		認定番号 VA-107号 型式：RD-51T型							
		POINT	共同住宅用、屋内消火栓 スプリンクラー設備向け						
		標準仕様	形式	直動式					
			適用流体	消火用水					
			流体温度	5~90℃					
			一次側適用圧力	2.0MPa以下					
			二次側調整圧力範囲	0.3~0.7MPa					
			弁前後の最小差圧	0.05MPa					
			端接続	JIS Rcねじ					
			材質	本体 CAC 要部 (CAC、SUS)、ダイヤフラム・ディスク (NBR)					
価格	呼び径	本体 CAC	寸法L×H (mm) 梱包質量 (kg)						
			180×237 5 205×256 8						
価格	40	134,000							
	50	172,000							
記事	<p>■価格加算</p> <table border="1"> <tr> <th>記号</th> <th>仕様</th> <th>加算額</th> </tr> <tr> <td>3-1</td> <td>圧力計付属</td> <td>9,200</td> </tr> </table> <p>※圧力計の最大目盛は1.6MPaです。</p>			記号	仕様	加算額	3-1	圧力計付属	9,200
	記号	仕様	加算額						
	3-1	圧力計付属	9,200						
									

2	製品記号	WVMR02N-B○□	WVMR02-L○□		
	受注品	○内には一次側調整圧力範囲、□内には二次側調整圧力範囲の記号が入ります。			
保圧減圧弁		水道法性能基準適合品 型式：WVMR-02N型			
		POINT	配水管の保圧・減圧、受水槽ライン用		
		標準仕様	形式	パイロット式	
			適用流体	水・温水	
			流体温度	5~60℃	
			一次側調整圧力範囲	L : 0.05~0.35、H : 0.3~0.75MPa	
			二次側調整圧力範囲	L : 0.05~0.35、H : 0.3~0.7MPa	
			最大減圧比	10:1	
			弁前後の最小差圧	0.05MPa	
			端接続	水道用仕切弁フランジ☆	
材質	本体	FC (内面水道用液状エポキシ樹脂塗装)	FCD (内面水道用液状エポキシ樹脂塗装)		
	要部	要部 (CAC、SUS)、ダイヤフラム・ディスク (NBR)			
その他	一次側・二次側共、圧力計付*				
価格	呼び径	水道法性能基準適合品 本体 FC	寸法L×H (mm) 梱包質量 (kg) 本体 FCD		
	80	963,000	354×456 60 976,000		
	100	1,087,000	402×502 85 1,139,000		
	125	1,218,000	442×543 100 1,263,000		
	150	1,440,000	500×601 140 1,508,000		
	200	2,111,000	602×687 245 2,267,000		
記事	<p>☆一次側適用圧力1.0MPa以下 (JIS 10K RFフランジ) も製作しています。 ※圧力計の最大目盛は、一次側は1.6MPa、二次側は調整圧力範囲 L (0.6MPa)、H (1.6MPa) です。</p>				
					

<div style="text-align: center; font-size: 2em; font-weight: bold;">2</div> 製品記号  減圧弁	RD16-C ^L RD16-C ^H	RD17-C ^L RD17-C ^H	RD17A-C ^L RD17A-C ^H	
	□内には二次側調整圧力範囲の記号が入ります。			
	受注品 2.7MPa  SCPH製 型式：RD-16型	受注品 3.0MPa  SCPH製 型式：RD-17型	受注品 2.7MPa  SCPH製 型式：RD-17A型	
POINT	高压液体用	高压、高二次圧液体用	高压液体用	
標準仕様	形式	直動式		
	適用流体	水・液体		
	流体温度	5~80℃		
	一次側適用圧力	2.7MPa以下		
	二次側調整圧力範囲	L : 0.05~0.35MPa 注. H : 0.3~0.7MPa	L : 0.7~1.05MPa 注1. H : 1.0~1.4MPa	L : 0.2~0.35MPa 注1. H : 0.3~0.7MPa
	最大減圧比	カタログ参照		
	弁前後の最小差圧	0.05MPa		
	端接統	JIS 30K RFフランジ☆		
	材質	本体	SCPH	
		弁体・弁座 ピストン・シリンダー	SUS ダイヤフラム：NBR	
価格(円)	呼び径	本体 SCPH	本体 SCPH	本体 SCPH
	20	別途お見積り致します。	別途お見積り致します。	寸法×H (mm) 梱包質量 (kg) 186×475 10 190×475 18 220×560 25 220×560 26 250×642 55
	25			186×475 16 190×473 17 220×505 24 220×505 25 250×610 37 290×660 55 325×803 80 355×930 120 445×1171 195 485×1249 320
	32			186×475 16 190×473 17 220×505 24 220×505 25 250×610 37 290×660 55 325×803 80 355×930 120 445×1171 195 485×1249 320
	40			186×475 16 190×473 17 220×505 24 220×505 25 250×610 37 290×660 55 325×803 80 355×930 120 445×1171 195 485×1249 320
	50			186×475 16 190×473 17 220×505 24 220×505 25 250×610 37 290×660 55 325×803 80 355×930 120 445×1171 195 485×1249 320
	65			186×475 16 190×473 17 220×505 24 220×505 25 250×610 37 290×660 55 325×803 80 355×930 120 445×1171 195 485×1249 320
	80			186×475 16 190×473 17 220×505 24 220×505 25 250×610 37 290×660 55 325×803 80 355×930 120 445×1171 195 485×1249 320
	100			186×475 16 190×473 17 220×505 24 220×505 25 250×610 37 290×660 55 325×803 80 355×930 120 445×1171 195 485×1249 320
	125			186×475 16 190×473 17 220×505 24 220×505 25 250×610 37 290×660 55 325×803 80 355×930 120 445×1171 195 485×1249 320
150	186×475 16 190×473 17 220×505 24 220×505 25 250×610 37 290×660 55 325×803 80 355×930 120 445×1171 195 485×1249 320			
記事	☆JIS 10、16、20K FF・RFフランジ、ASME・JPIクラス150、300フランジも製作しています。 注. キャビテーションによる使用制限がありますので、お問い合わせください。 ※パネケースはFC製です。	★高温用 (MAX.100℃・呼び径50以下) も製作しています。 (ただし、温水はMAX90℃となります。) ☆JIS 10、16、20K FF・RFフランジ、ASME・JPIクラス150フランジも製作しています。 ●接液部SUS製も製作しています。 ●水道法性能基準適合品のRD-17N型 (呼び径100:二次側調整圧力範囲:0.7~1.05MPa) も製作しています。 注1. キャビテーションによる使用制限がありますので、お問い合わせください。 注2. ASME・JPIクラス300フランジはお問い合わせください。 ※パネケースは呼び径によりS25C、SGP、STPG製となります。		

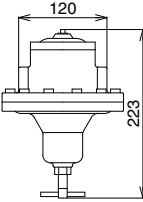
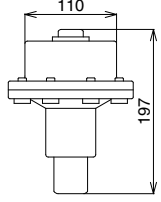
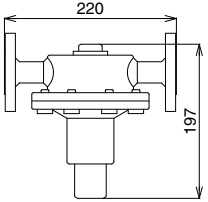
<div style="background-color: #0056b3; color: white; padding: 10px; text-align: center;"> 2 </div> <div style="background-color: #0056b3; color: white; padding: 10px; text-align: center;"> 製品記号 </div> <div style="background-color: #0056b3; color: white; padding: 10px; text-align: center;"> 減圧弁 </div>	RD5R-B ^L RD5R-B ^M RD5R-B ^H	RD7-B ^L RD7-B ^M RD7-B ^H	RD19-D ^L RD19-D ^M RD19-D ^H	RD19F-D ^L RD19F-D ^M RD19F-D ^H	
	□内には二次側調整圧力範囲の記号が入ります。				
	受注品	受注品	受注品	受注品	
	1.0MPa FC製  型式：RD-5R型	1.0MPa FC製  型式：RD-7型	1.0MPa SUS製  型式：RD-19型	1.0MPa SUS製  型式：RD-19F型	
POINT	油	オイルバーナー	純水		
標準仕様	形式	直動式	直動式	直動式	
	適用流体	油・液体	燃料油 (700cSt以下)	純水	
	流体温度	5~80℃★	5~120℃	5~60℃	
	一次側適用圧力	1.0MPa以下	1.0MPa以下	1.0MPa以下	
	二次側調整圧力範囲	呼び径50以下 ^L :0.05~0.25、 ^M :0.25~0.45、 ^H :0.45~0.7MPa 呼び径65以上 ^L :0.05~0.2、 ^M :0.2~0.5、 ^H :0.5~0.7MPa	^L :0.01~0.08、 ^M :0.08~0.2 ^H :0.2~0.3MPa	^L :0.02~0.1、 ^M :0.1~0.2、 ^H :0.2~0.3MPa	
	最大減圧比	10:1	20:1	10:1	
	弁前後の最小差圧	0.05MPa	0.05MPa	0.07MPa	
	端接続	JIS 10K FFフランジ☆	JIS Rcねじ	JIS Rcねじ☆	JIS 10K RFフランジ☆
	材質	本体	FC	FC	SUS304
		弁体・弁座	CAC	C3604	SUS304
ダイヤフラム		ピストン (CAC)、シリンダー (SUS)	C5212P	CR、PTFE	
呼び径	本体 FC	本体 FC	本体 SUS	本体 SUS	
価格 (円)	10		58,000		
	15		58,000		
	20	345,000		別途お見積り致します。	
	25	372,000			
	32	387,000		☆NPTねじも製作しています。 ☆JIS 5K FF・RFフランジ、10K FFフランジ、ASME・JPIクラス150フランジも製作しています。	
	40	387,000			
	50	416,000			
	65	471,000			
	80	479,000			
	100	622,000			
125	819,000				
150	925,000				
記事	★高温用 (MAX.150℃) も製作しています。 ☆JIS 10K RFフランジも製作しています。 ★接液部SCPH製も製作しています。 注.二次側圧力検出用の配管が必要です。 接続ねじ寸法は、JIS Rc%	 梱包質量7.0kg	 梱包質量7.5kg	 梱包質量11.5kg (呼び径25の場合)	

2

減圧弁

油

液体

燃料油





純水

<div style="font-size: 2em; font-weight: bold;">2</div> 製品記号	WHA1N-F		WHA6-D		WHA6F-D			
	標準品		受注品		受注品			
水撃防止器	1.0MPa 水 温水		0.98MPa SCS製 水 温水		0.98MPa SCS製 水 温水			
	水道法性能基準適合品 型式: WHA-1N型		水道法性能基準適合品 型式: WHA-6型		水道法性能基準適合品 型式: WHA-6F型			
POINT	集合住宅・高層ビル・戸建住宅用		給水管シャフト上部などの中容量用・ステンレス鋼製					
標準仕様	適用流体	水道水・温水		水道水・水				
	流体温度	5~90℃		5~40℃				
	適用圧力	1.0MPa以下		0.98MPa以下				
	端接続	JIS Rねじ		JIS Rねじ		JIS 10K FFフランジ		
	材質	アダプタ(黄銅)、パイプ(C1220T銅管)		本体(SCS)、ブラダ(EPDM)				
その他	適用流速: 3m/s以下		封入空気圧力: MAX 0.98MPa (標準(出荷時): 0.35MPa ^{注2})					
呼び径	末端機器個別取付用	寸法B×H (mm)	梱包数 (質量 kg)	ねじ込形	梱包質量 (kg)	フランジ形	梱包質量 (kg)	
価格(円)	15	11,300	31.8×120 0.29	50 (16)	103,000	4.5	105,000	5
	20	12,800	31.8×150 0.33	50 (18)	103,000	4.5	107,000	5.5
	25	31,600	41.3×175 0.55	25 (15)	103,000	4.5	109,000	5.5
記事			注1. 水撃防止器未設置の状態では1.96MPa以下の水撃発生箇所に使用できます。 注2. ご指定の封入空気圧力に調整して出荷いたします。ご指定の無い場合は、標準の封入空気圧力(0.35MPa)にて出荷いたします。					

製品記号、設定流量もお知らせください。

<div style="font-size: 2em; font-weight: bold;">2</div> 製品記号	FD6N-F							
	□内には設定流量の記号が入ります。							
定流量弁	標準品							
	1.0MPa 水 温水							
水道法性能基準適合品						CAC製 弁慶 戸別給水・給湯用 型式: FD-6N型□		
POINT	集合住宅・高層ビル・戸建住宅用							
標準仕様	適用流体	水道水・温水						
	流体温度	5~90℃						
	一次側適用圧力	1.0MPa以下						
	作動差圧範囲	4~6L/min: 0.03~0.3MPa 7.5~15L/min: 0.03~0.5MPa 20~40L/min: 0.035~0.5MPa						
	設定流量・記号	呼び径	15: □04: 4L/min、□06: 6L/min、□75: 7.5L/min、□09: 9L/min、□12: 12L/min、□15: 15L/min 20: □09: 9L/min、□12: 12L/min、□15: 15L/min、□20: 20L/min、□25: 25L/min、□30: 30L/min、□35: 35L/min、□40: 40L/min					
端接続	入口側: JIS Rcねじ、出口側: JIS Rねじ							
材質	本体(CAC)、オリフィス(EPDM)							
価格(円)	呼び径	15	8,400		寸法L (mm)	55	梱包質量 (kg)	0.16
	20	8,400		65	0.24			
記事	注1. 設定流量の許容差は作動差圧範囲内において、4~6L/minが±1.5L/min以内、7.5~40L/minが設定流量の±20%以内となります。 注2. 中央式給湯設備(温水循環方式)に設置する場合はFD-11N,12型をご使用ください。							

水撃防止器、定流量弁

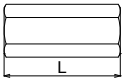
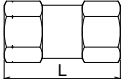
2		製品記号		FD11N-J■		FD12-D■		FD13N-J■		FD14-D■					
□内には設定流量の記号が入ります。															
標準品															
CAC製 1.0MPa				SUS製 1.0MPa				CAC製 1.0MPa				SUS製 1.0MPa			
															
水道法性能基準適合品 型式：FD-11N型□				水道法性能基準適合品 型式：FD-12型□				水道法性能基準適合品 型式：FD-13N型□				水道法性能基準適合品 型式：FD-14型□			
POINT		中央式給湯設備(定流量循環方式)用						ホテルや学校、病院などの給湯設備に							
適用流体		温水・水道水						温水・水道水							
流体温度		5~90℃						5~90℃							
一次側適用圧力		1.0MPa以下						1.0MPa以下							
作動差圧範囲		0.05~0.3MPa						0.05~0.3MPa							
標準仕様	設定流量・記号	呼び径	15	01 : 1L/min、02 : 2L/min、03 : 3L/min、04 : 4L/min、05 : 5L/min、06 : 6L/min				—							
			20	03 : 3L/min、04 : 4L/min、05 : 5L/min、06 : 6L/min				08 : 8L/min、10 : 10L/min、12 : 12L/min、15 : 15L/min、20 : 20L/min							
			25	03 : 3L/min、04 : 4L/min、05 : 5L/min、06 : 6L/min				08 : 8L/min、10 : 10L/min、12 : 12L/min、15 : 15L/min、20 : 20L/min							
端接統材		JIS Rcねじ						JIS Rcねじ							
呼び径		本体 CAC 製		ALL SUS 製		本体 CAC 製		ALL SUS 製		本体 CAC 製		ALL SUS 製			
価格(円)	呼び径		15	12,400		34,400									
				16,100		39,900		21,500		41,600					
			20		20,000		45,500		23,300		46,600				
			25												
記 事		注. 設定流量の許容差は作動差圧範囲内において、設定流量の1~2L/minが±20%以内、3~6L/minが設定流量の±10%以内となります。						注. 設定流量の許容差は作動差圧範囲内において、設定流量の±15%以内となります。							
															

2
定流量弁
温水
水



2 製品記号 **FD9N-F** **FD10N-F**

☐内には設定流量の記号が入ります。(下記参照)

標準品注3. **標準品**注3.

1.0MPa **CAC製** **1.0MPa** **CAC製**

水 **水**

水道法性能基準適合品 型式: FD-9N型☐ 水道法性能基準適合品 型式: FD-10N型☐

POINT **水用・カートリッジ式定流量弁 (過流量制限)**

標準仕様	適用流体	水道水	
	流体温度	5~40℃☆	
	一次側適用圧力	1.0MPa以下	
	作動差圧範囲	記事欄参照	
	設定流量	下表参照 (設定流量をお知らせください)	
	端接続	JIS Rcねじ	ウェハー形 (JIS 10Kフランジ対応)
材質	本体	CAC	
	カートリッジ	POM樹脂、EPDM	

呼び径	ねじ込形			ウェハー形		
	寸法L (mm)	梱包質量 (kg)	梱包数	寸法L×H (mm)	梱包質量 (kg)	梱包数
25	75	10	10	22×202.5	4	4
	1	(11)				
32	80	10	10	22×212.5	4.2	4
	1.4	(15)				
40	90	5	5	22×240	4.5	4
	2	(11)				
50	95	5	5	22×240	4.5	4
	2.4	(13)				
65				100,000		
80				112,000		
100				136,000		

☆流体温度5~60℃用はお問い合わせください。(水道法性能基準には適合しません。)
ただし、騒音値及び設定流量の許容差は異なります。

■設定流量及び設定流量記号
●FD9N-F☐ (*☐内には設定流量の記号が入ります。)

呼び径	設定流量 (L/min)															
25	020	030	038	—	050	—	070	—	—	—	—	—	—	—	—	—
32	020	030	038	—	050	—	070	—	—	100	—	—	—	—	—	—
40	—	—	—	040	050	060	—	075	—	100	—	140	—	180	—	—
50	—	—	—	—	—	060	—	075	090	—	115	—	150	—	210	270

●FD10N-F☐ (*☐内には設定流量の記号が入ります。)

呼び径	設定流量 (L/min)															
65	0100	0125	—	0150	0190	—	0250	—	—	0350	0450	—	—	—	—	—
80	—	—	0140	—	—	0210	—	0260	—	0350	—	0490	—	0630	0700	—
100	—	—	—	—	—	0250	—	0300	0350	—	—	0500	—	0700	0900	1000

■作動差圧範囲
●上記の設定流量記号表 ☐ : 0.1~0.7MPa
●上記の設定流量記号表 ■ : 0.2~0.5MPa

注1.上記☐ ■部の設定流量は製作しておりません。
注2.設定流量の許容差は作動差圧範囲内において、設定流量の±20%以内となります。
注3.設定流量によっては、納入に時間を頂くことがあります。
注4.本定流量弁を過流量制限目的で定水位弁の一次側に設置する場合、選定にあたっては次のことに注意してください。
*定流量弁は通水時圧力損失が発生します。定水位弁後、立ち上がり配管が3m以上の場合、流速1m/s以上の設定流量を選定してください。
なお、流速1m/s未満の場合は、お問い合わせください。

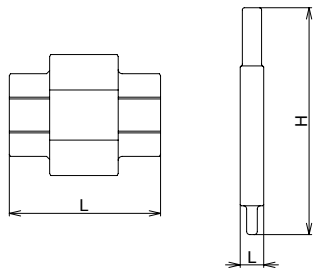



<div style="text-align: center; font-size: 2em; font-weight: bold;">2</div> 製品記号  <div style="font-size: 1.5em; font-weight: bold;">定流量弁</div>	WVF02-B		
	受注品		
1.0MPa  	FC製 ウォーターリングバルブ		
			
型式：WVF-02型			
POINT		水用・定流量弁	
標準仕様	形式	パイロット式	
	適用流体	水・温水 注1.	
	流体温度	5~60℃	
	一次側適用圧力	0.05~1.0MPa	
	設定流量	配管流速0.5~1.5m/sの範囲でお問い合わせください。注2.	
	最小差圧	0.05MPa	
	端接続	JIS 10K RFフランジ☆	
	材質	本体	FC
		要部	CAC、SUS
	ダイヤフラムディスク	NBR	
塗装	外面：メタリックブルー 内面：水道用液状エポキシ樹脂塗装		
呼び径	本体 FC		
価格 (円)	80	別途見積り致します。	寸法L×H (mm)
	100		梱包質量 (kg)
	125		650×421
	150		68
	200		700×467
		90	
		740×511	
		105	
		800×581	
		165	
		900×722	
		255	
記事		<p>☆水道用仕切弁フランジ（一次側適用圧力0.05~0.75MPa）も製作しています。</p> <p>●水道法性能基準適合品（端接続JIS 10K RFフランジ）のWVF-02PN型（本体内外面エポキシ樹脂粉体塗装）、WVF-02CN型（本体内外面ナイロンコーティング）、WVF-02N型（本体内面水道用液状エポキシ樹脂塗装）も製作しています。</p> <p>●圧力計付はお問い合わせください。</p> <p>※圧力計の最大目盛は一次側、二次側共1.6MPaです。</p> <p>注1.給水装置に使用する場合は、水道法性能基準適合品のWVF-02N型、WVF-02PN型、WVF-02CN型をご使用ください。</p> <p>注2.使用条件に合わせた固定オリフィスの選定のため、使用圧力、差圧及び、設定流量をお知らせください。</p>	
			

2
定流量弁



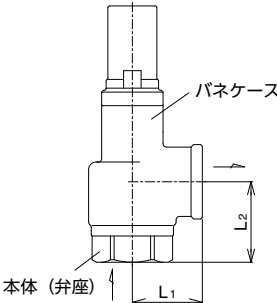

水
温水

3 製品記号		SL37-D■			SL37V-D■			SL37VN-D■														
		□内には圧力区分の記号が入ります。(下表参照)																				
安全逃し弁		標準品			標準品			標準品														
		安全逃し弁		揚程式 1.0MPa ふく太郎 蒸気 気体 液体			揚程式 1.0MPa ふく太郎 気体 液体			水道法性能基準適合品 型式: SL-37VN型												
型式: SL-37型				型式: SL-37V型																		
POINT		CAC-SCS製			CAC-SCS製、ソフトシート形																	
標準仕様	形式	揚程式																				
	キャップ形式	密閉レバー付*																				
	適用流体	蒸気*・気体・液体 注1.注4.			空気・気体・液体 注1.注4.																	
	流体温度	150℃以下 (225℃以下*)			120℃以下																	
	設定圧力範囲	0.05~1.0MPa 注2. (設定圧力・流体名をお知らせください)																				
	端接続	JIS Rcねじ																				
	材質	本体(弁座)	SCS			SCS																
		弁体	SCS			SCS (ディスクFKM)																
		パネケース	CAC			CAC																
	ネームプレート色	赤			青																	
価格(円)	呼び径	メタルシート		寸法L ₁ ×L ₂ (mm)	梱包数(質量 kg)	ソフトシート		寸法L ₁ ×L ₂ (mm)	梱包数(質量 kg)	ソフトシート 水道法性能基準適合品		寸法L ₁ ×L ₂ (mm)	梱包数(質量 kg)									
	15	25,500	30×36 0.7	10 (8)	27,600	30×36 0.7	10 (8)	30,100	30×36 0.7	10 (8)												
	20	28,100	35×40 0.8	10 (9)	30,400	35×40 0.8	10 (9)	33,400	35×40 0.8	10 (9)												
	25	36,200	40×46 1	10 (11)	39,700	40×46 1	10 (11)	42,600	40×46 1	10 (11)												
	32	44,200	50×54 1.6	10 (16)	47,900	50×54 1.6	10 (16)	50,900	50×54 1.6	10 (16)												
	40	57,500	55×60 2.2	10 (20)	62,600	55×60 2.2	10 (20)	65,800	55×60 2.2	10 (20)												
	50	76,600	65×73 3.8	4 (16)	83,700	65×73 3.8	4 (16)	87,300	65×73 3.8	4 (16)												
記事	注1.流体が燃料油(ガソリン、灯油など)、及び溶剤系の場合はお問い合わせください。 注2.設定圧力範囲0.05MPa未満はお問い合わせください。 注3.温水ボイラ、熱交換器の熱膨張の逃しなど作動頻度の多い用途の場合はソフトシート形をご使用ください。 注4.給水装置に使用する場合は水道法性能基準適合品のSL-37VN型をご使用ください。 ※流体が蒸気の場合、開放レバー付となり()内温度となります。																					
	■圧力区分 (MPa) <table border="1"> <tr><th>記号</th><th>圧力区分</th></tr> <tr><td>1</td><td>0.05~0.1</td></tr> <tr><td>2</td><td>0.1を超え0.2</td></tr> <tr><td>3</td><td>0.2を超え0.5</td></tr> <tr><td>4</td><td>0.5を超え1.0</td></tr> </table>												記号	圧力区分	1	0.05~0.1	2	0.1を超え0.2	3	0.2を超え0.5	4	0.5を超え1.0
	記号	圧力区分																				
1	0.05~0.1																					
2	0.1を超え0.2																					
3	0.2を超え0.5																					
4	0.5を超え1.0																					

3 製品記号		SL38-D■		SL38V-D■		SL38VN-D■										
□内には圧力区分の記号が入ります。(下表参照)																
安全逃し弁	標準品		標準品		標準品											
	揚程式 1.0MPa 蒸気 気体 液体  型式: SL-38型		揚程式 1.0MPa 気体 液体  型式: SL-38V型		水道法性能基準適合品 型式: SL-38VN型											
POINT		CAC-SCS製		CAC-SCS製、ソフトシート形												
標準仕様	形式	揚程式														
	キャップ形式	レバー無														
	適用流体	蒸気・気体・液体 注1.注4.			空気・気体・液体 注1.注4.											
	流体温度	225℃以下			120℃以下											
	設定圧力範囲	0.05~1.0MPa 注2. (設定圧力・流体名をお知らせください)														
	端接続	JIS Rcねじ														
	材質	本体(弁座)	SCS			SCS										
		パネケース	SCS			SCS (ディスクFKM)										
ネームプレート色	赤			青												
価格 (円)	呼び径	メタルシート		ソフトシート		ソフトシート 水道法性能基準適合品										
		寸法L ₁ ×L ₂ (mm)	梱包数 (質量 kg)	寸法L ₁ ×L ₂ (mm)	梱包数 (質量 kg)	寸法L ₁ ×L ₂ (mm)	梱包数 (質量 kg)									
	15	19,100	30×36 0.6	10 (7)	21,000	30×36 0.6	10 (7)	23,800	30×36 0.6	10 (7)						
	20	21,800	35×40 0.7	10 (8)	24,200	35×40 0.7	10 (8)	26,800	35×40 0.7	10 (8)						
	25	29,800	40×46 0.9	10 (10)	33,000	40×46 0.9	10 (10)	36,000	40×46 0.9	10 (10)						
	32	38,300	50×54 1.5	10 (15)	42,000	50×54 1.5	10 (15)	45,000	50×54 1.5	10 (15)						
	40	51,800	55×60 2	10 (19)	56,900	55×60 2	10 (19)	60,100	55×60 2	10 (19)						
50	70,600	65×73 3.6	4 (15)	77,800	65×73 3.6	4 (15)	81,500	65×73 3.6	4 (15)							
記事	注1. 流体が燃料油 (ガソリン、灯油など)、及び溶剤系の場合はお問い合わせください。 注2. 設定圧力範囲0.05MPa未満はお問い合わせください。 注3. 温水ボイラ、熱交換器の熱膨張の逃しなど作動頻度の多い用途の場合はソフトシート形をご使用ください。 注4. 給水装置に使用する場合は水道法性能基準適合品のSL-38VN型をご使用ください。															
	■圧力区分 (MPa) <table border="1" style="margin-left: 20px;"> <tr> <th>記号</th> <th>圧力区分</th> </tr> <tr> <td>1</td> <td>0.05~0.1</td> </tr> <tr> <td>2</td> <td>0.1を超え0.2</td> </tr> <tr> <td>3</td> <td>0.2を超え0.5</td> </tr> <tr> <td>4</td> <td>0.5を超え1.0</td> </tr> </table> <div style="text-align: center; margin-top: 20px;">  </div>							記号	圧力区分	1	0.05~0.1	2	0.1を超え0.2	3	0.2を超え0.5	4
記号	圧力区分															
1	0.05~0.1															
2	0.1を超え0.2															
3	0.2を超え0.5															
4	0.5を超え1.0															

3 安全逃し弁



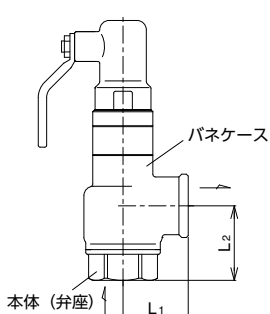
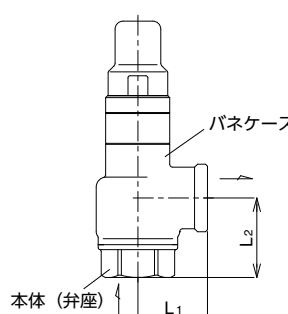

蒸気
気体
液体



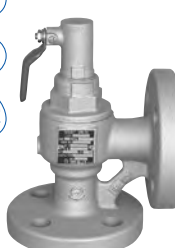

3 製品記号		SL39-D■	SL39V-D■	SL40-D■	SL40V-D■										
□内には圧力区分の記号が入ります。(下表参照)															
<div style="display: flex; flex-direction: column; align-items: center;"> <div style="margin-bottom: 10px;">安全逃し弁</div> <div style="margin-bottom: 10px;">安全逃し弁</div> <div style="margin-bottom: 10px;">蒸気</div> <div style="margin-bottom: 10px;">気体</div> <div style="margin-bottom: 10px;">液体</div> </div>	標準品	標準品	標準品	標準品	標準品										
	揚程式 1.0MPa ふく太郎 	揚程式 1.0MPa ふく太郎 	揚程式 1.0MPa ふく太郎 	揚程式 1.0MPa ふく太郎 											
	ALL SUS 型式: SL-39型	ALL SUS 型式: SL-39V型	ALL SUS 型式: SL-40型	ALL SUS 型式: SL-40V型											
	POINT	SCS-SCS製	SCS-SCS製、ソフトシート形	SCS-SCS製	SCS-SCS製、ソフトシート形										
	形式	揚程式													
キャップ形式	密閉レバー付*			レバー無											
適用流体	蒸気*・気体・液体 注1.		空気・気体・液体 注1.		蒸気・気体・液体 注1.										
流体温度	150℃以下 (235℃以下*)		120℃以下		235℃以下										
設定圧力範囲	0.05~1.0MPa 注2. (設定圧力・流体名をお知らせください)														
端接続	JIS Rcねじ														
材質	SCS														
ネームプレート色	赤		青		赤										
呼び径	メタルシート	寸法L ₁ ×L ₂ (mm) 梱包質量 (kg)	ソフトシート	寸法L ₁ ×L ₂ (mm) 梱包質量 (kg)	メタルシート										
価格(円)	65,500	30×36 0.7 10 (8)	68,600	30×36 0.7 10 (8)	54,100										
15	78,900	35×40 0.8 10 (9)	82,900	35×40 0.8 10 (9)	65,700										
20	107,000	40×46 1 10 (11)	112,000	40×46 1 10 (11)	88,700										
25	132,000	50×54 1.6 10 (17)	140,000	50×54 1.6 10 (17)	110,000										
32	165,000	55×60 2.2 10 (22)	171,000	55×60 2.2 10 (22)	136,000										
40	204,000	65×73 3.8 4 (15)	215,000	65×73 3.8 4 (15)	174,000										
50		65×73 3.6 4 (14)	185,000	65×73 3.6 4 (14)	185,000										
記事	<p>注1.流体が燃料油(ガソリン、灯油など)、及び溶剤系の場合はお問い合わせください。 注2.設定圧力範囲0.05MPa未満はお問い合わせください。 注3.温水ボイラ、熱交換器の熱膨張の逃しなど作動頻度の多い用途の場合はソフトシート形をご使用ください。</p> <p>※流体が蒸気の場合、開放レバー付となり()内温度となります。</p> <p>■圧力区分 (MPa)</p> <table border="1" style="margin-left: 20px;"> <tr><th>記号</th><th>圧力区分</th></tr> <tr><td>1</td><td>0.05~0.1</td></tr> <tr><td>2</td><td>0.1を超え0.2</td></tr> <tr><td>3</td><td>0.2を超え0.5</td></tr> <tr><td>4</td><td>0.5を超え1.0</td></tr> </table> <div style="display: flex; justify-content: space-around; margin-top: 20px;"> <div style="text-align: center;">  <p>パネケース L₂ L₁ 本体(弁座)</p> </div> <div style="text-align: center;">  <p>パネケース L₂ L₁ 本体(弁座)</p> </div> </div>					記号	圧力区分	1	0.05~0.1	2	0.1を超え0.2	3	0.2を超え0.5	4	0.5を超え1.0
記号	圧力区分														
1	0.05~0.1														
2	0.1を超え0.2														
3	0.2を超え0.5														
4	0.5を超え1.0														

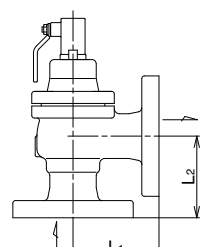
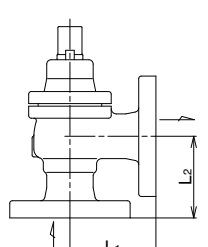

<div style="text-align: center; font-size: 2em; font-weight: bold;">3</div> 製品記号	SL39F-D□	SL39FV-D□	SL40F-D□	SL40FV-D□									
	□内には圧力区分の記号が入ります。(下表参照)												
<div style="text-align: center; font-size: 1.5em; font-weight: bold;">安全逃し弁</div>	受注品 揚程式 1.0MPa 蒸気 気体 液体 	受注品 揚程式 1.0MPa 気体 液体 	受注品 揚程式 1.0MPa 蒸気 気体 液体 	受注品 揚程式 1.0MPa 気体 液体 									
	ALL SUS 型式: SL-39F型	ALL SUS 型式: SL-39FV型	ALL SUS 型式: SL-40F型	ALL SUS 型式: SL-40FV型									
POINT	SUS-SCS製	SUS-SCS製、ソフトシート形	SUS-SCS製	SUS-SCS製、ソフトシート形									
標準仕様	形式	揚程式											
	キャップ形式	密閉レバー付*		レバー無									
	適用流体	蒸気*・気体・液体 注1.	空気・気体・液体 注1.	蒸気・気体・液体 注1.	空気・気体・液体 注1.								
	流体温度	150℃以下 (235℃以下*)	120℃以下	235℃以下	120℃以下								
	設定圧力範囲	0.05~1.0MPa 注2. (設定圧力・流体名をお知らせください)											
	端接続	JIS 10K ルーズフランジ★											
	材質	本体(弁座)	SUS										
		弁体	SCS	SCS (ディスクFKM)	SCS	SCS (ディスクFKM)							
		パネケース	SCS										
	ネームプレート色	赤	青	赤	青								
価格(円)	呼び径	メタルシート	ソフトシート	メタルシート	ソフトシート								
		寸法L ₁ ×L ₂ (mm) 梱包質量 (kg)	寸法L ₁ ×L ₂ (mm) 梱包質量 (kg)	寸法L ₁ ×L ₂ (mm) 梱包質量 (kg)	寸法L ₁ ×L ₂ (mm) 梱包質量 (kg)								
	15	133,000 90×110 2.7	136,000 90×110 2.7	122,000 90×110 2.6	124,000 90×110 2.6								
	20	154,000 95×115 3.1	157,000 95×115 3.1	141,000 95×115 3	143,000 95×115 3								
	25	201,000 100×124 4.6	205,000 100×124 4.6	183,000 100×124 4.5	186,000 100×124 4.5								
	32	251,000 110×138 6.6	257,000 110×138 6.6	229,000 110×138 6.5	233,000 110×138 6.5								
	40	304,000 125×154 7.6	310,000 125×154 7.6	275,000 125×154 7.5	285,000 125×154 7.5								
	50	352,000 135×164 10.2	364,000 135×164 10.2	325,000 135×164 10	334,000 135×164 10								
記事	★ASME・JPIクラス150フランジも製作しています。 注1. 流体が燃料油(ガソリン、灯油など)、及び溶剤系の場合はお問い合わせください。 注2. 設定圧力範囲0.05MPa未満はお問い合わせください。 注3. 温水ボイラ、熱交換器の熱膨張の逃しなど作動頻度の多い用途の場合はソフトシート形をご使用ください。 ※流体が蒸気の場合、開放レバー付となり()内温度となります。												
	■圧力区分 (MPa)												
	<table border="1" style="width: 100%; border-collapse: collapse;"> <tr> <th>記号</th> <th>圧力区分</th> </tr> <tr> <td>1</td> <td>0.05~0.1</td> </tr> <tr> <td>2</td> <td>0.1を超え0.2</td> </tr> <tr> <td>3</td> <td>0.2を超え0.5</td> </tr> <tr> <td>4</td> <td>0.5を超え1.0</td> </tr> </table>				記号	圧力区分	1	0.05~0.1	2	0.1を超え0.2	3	0.2を超え0.5	4
記号	圧力区分												
1	0.05~0.1												
2	0.1を超え0.2												
3	0.2を超え0.5												
4	0.5を超え1.0												

3 安全逃し弁

蒸気
気体
液体

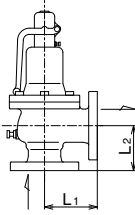

3 製品記号		SL43-G■	SL43V-G■	SL44-G■	SL44V-G■																																								
□内には圧力区分の記号が入ります。(下表参照)																																													
安全逃し弁 3 安全逃し弁 蒸気 気体 液体	標準品	揚程式 1.0MPa FC製  型式: SL-43型	標準品	揚程式 1.0MPa FC製  型式: SL-43V型	標準品	揚程式 1.0MPa FC製  型式: SL-44型	標準品	揚程式 1.0MPa FC製  型式: SL-44V型																																					
	POINT	FC-SCS製		FC-SCS製、ソフトシート形		FC-SCS製		FC-SCS製、ソフトシート形																																					
	形 式	揚程式				キャップ形式		密閉レバー付*		レバー無																																			
	適用流体	蒸気*・気体・液体 注1.		空気・気体・液体 注1.		蒸気・気体・液体 注1.		空気・気体・液体 注1.																																					
	流体温度	150℃以下 (220℃以下*)		120℃以下		0~184℃★		120℃以下																																					
設定圧力範囲	0.05~1.0MPa 注2. (設定圧力・流体名をお知らせください)																																												
端 接 続	JIS 10K FFフランジ☆																																												
材 質	FC																																												
弁 体	SCS		SCS (ディスクFKM)		SCS		SCS (ディスクFKM)																																						
弁 座	SUS																																												
ネームプレート色	黒		青		黒		青																																						
呼び径	メタルシート		ソフトシート		メタルシート		ソフトシート																																						
価 格 (円)	15		20		25		32		40		50																																		
		72,500		75,000		61,500		63,800		76,000		79,200		82,800		87,200		72,800		77,100		101,000		106,000		106,000		124,000		133,000		115,000		124,000											
		70×70		70×70		70×70		70×70		75×75		75×75		75×75		75×75		85×85		85×85		85×85		85×85		95×90		95×90		100×95		100×95		100×95		110×105		110×105		110×105		110×105			
		2.9		2.9		2.8		2.8		3.4		3.4		3.3		3.3		5		5		4.9		4.9		7.1		7.1		8.7		8.7		8.6		8.6		12.6		12.6		12.4		12.4	
記 事		★流体温度220℃以下も製作しています。 ☆JIS 10K RFフランジも製作しています。 注1.流体が燃料油 (灯油など)、及び溶剤系の場合はお問い合わせください。 注2.設定圧力範囲0.05MPa未満はお問い合わせください。 ※流体が蒸気の場合、開放レバー付となり () 内温度となります。 ■圧力区分 (MPa) <table border="1" style="margin-left: 20px;"> <tr><th>記号</th><th>圧力区分</th></tr> <tr><td>1</td><td>0.05~0.1</td></tr> <tr><td>2</td><td>0.1を超え0.2</td></tr> <tr><td>3</td><td>0.2を超え0.5</td></tr> <tr><td>4</td><td>0.5を超え1.0</td></tr> </table>										記号	圧力区分	1	0.05~0.1	2	0.1を超え0.2	3	0.2を超え0.5	4	0.5を超え1.0																								
記号	圧力区分																																												
1	0.05~0.1																																												
2	0.1を超え0.2																																												
3	0.2を超え0.5																																												
4	0.5を超え1.0																																												
																																													

<div style="text-align: center; font-size: 2em; font-weight: bold;">3</div> 製品記号	SL23H-G■	SL23-B□	SL24HB-G■	SL24-B□	
	□内には圧力区分の記号が入ります。(下表参照)				
安全弁	標準品	受注品	標準品	受注品	
	揚程式 1.0MPa	FC製	揚程式 1.0MPa	FC製	
					
	型式: SL-23H型	型式: SL-23型	型式: SL-24H型	型式: SL-24型	
POINT	揚程式 1.0MPa				
標準仕様	形式	揚程式			
	キャップ形式	レバー付		レバー無	
	適用流体	蒸気・空気		蒸気・空気・気体・(液体 注.)	
	流体温度	0~220℃		0~184℃ ★ ¹	
	設定圧力範囲	0.035~1.0MPa (設定圧力・流体名をお知らせください)			
	端接続	JIS 10K FFフランジ☆			
	材質	本体	FC		
		弁体 弁座	SCS	CAC★ ²	SCS CAC★ ²
		呼び径100以下: SUS、呼び径125以上: CAC ★ ²			
	価格(円)	呼び径	レバー付	レバー付	レバー無
		寸法L ₁ ×L ₂ (mm) 梱包質量 (kg)	寸法L ₁ ×L ₂ (mm) 梱包質量 (kg)	寸法L ₁ ×L ₂ (mm) 梱包質量 (kg)	寸法L ₁ ×L ₂ (mm) 梱包質量 (kg)
65		170,000	135×115 27	158,000	135×115 26
80			264,000	145×125 35	230,000
100			388,000	160×150 55	343,000
125			1,058,000	182×182 125	935,000
150		1,382,000	219×208 165	1,277,000	
記事	★ ¹ 流体温度220℃以下も製作しています。 ★ ² 弁体・弁座SUS製はお問い合わせください。 ☆JIS 10K RFフランジも製作しています。 注:液体用の呼び径65は、製品記号がSL24HW-G□となります。				
	■圧力区分 (MPa)				
	記号	SL23H-G□ SL24HB-G□	SL24HW-G□	SL23-B□ SL24-B□	
		呼び径65	呼び径65	呼び径80~100	呼び径125~150
	1	0.035~0.15	0.035~0.07	0.035~0.15	0.035~0.07
	2	0.15を超え0.6	0.07を超え0.15	0.15を超え0.4	0.07を超え0.1
	3	0.6を超え1.0	0.15を超え0.3	0.4を超え0.7	0.1を超え0.3
	4		0.3を超え0.6	0.7を超え1.0	0.3を超え0.5
	5		0.6を超え1.0		0.5を超え0.7
	6				0.7を超え0.85
7				0.85を超え1.0	
	* □内には圧力区分の記号が入ります。				
					

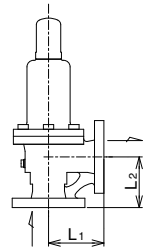



<div style="font-size: 2em; font-weight: bold;">3</div> <div style="font-size: 0.8em;">製品記号</div>	<div style="font-size: 1.2em; font-weight: bold;">SL45-M</div> <div style="font-size: 0.8em;">□</div>	<div style="font-size: 1.2em; font-weight: bold;">SL46-M</div> <div style="font-size: 0.8em;">□</div>							
	□内には圧力区分の記号が入ります。(下表参照)								
<div style="font-size: 2em; font-weight: bold;">安全弁</div>	<div style="font-weight: bold;">受注品</div>	<div style="font-weight: bold;">受注品</div>							
	<div style="font-weight: bold;">揚程式 2.0MPa</div> <div style="font-size: 0.8em;"> 蒸気 空気 </div>  <div style="font-size: 0.8em;">型式: SL-45型</div>	<div style="font-weight: bold;">FCD製 揚程式 2.0MPa</div> <div style="font-size: 0.8em;"> 蒸気 空気 気体 液体 </div>  <div style="font-size: 0.8em;">型式: SL-46型</div>							
POINT	揚程式 2.0MPa								
<div style="font-size: 0.8em;">標準仕様</div>	形式	揚程式							
	キャップ形式	レバー付	レバー無						
	適用流体	蒸気・空気	蒸気・空気・気体・液体						
	流体温度	0~220℃							
	設定圧力範囲	0.035~2.0MPa (設定圧力・流体名をお知らせください)							
	端接続	JIS 20K FFフランジ☆							
	材質	本体	FCD★						
		弁体	SUS又はSCS						
弁座		SUS又はSCS							
<div style="font-size: 1.2em; font-weight: bold;">価格</div> <div style="font-size: 0.8em;">(円)</div>	呼び径	レバー付	レバー無						
	<div style="font-size: 1.2em; font-weight: bold;">15</div>	15	182,000	168,000					
		<div style="font-size: 1.2em; font-weight: bold;">20</div>	20	185,000	173,000				
			25	212,000	196,000				
		<div style="font-size: 1.2em; font-weight: bold;">40</div>	40	258,000	237,000				
			50	321,000	294,000				
		<div style="font-size: 1.2em; font-weight: bold;">65</div>	65	418,000	381,000				
			75	507,000	471,000				
100		696,000	647,000						
<div style="font-size: 1.2em; font-weight: bold;">記事</div>	☆JIS 10、16K FF・RFフランジ、20K RFフランジも製作しています。 ★呼び径40以上はSCPH製 (SL-5,6型)、SCS製 (SL-5,6型) も製作しています。(設定圧力範囲は呼び径により異なります。)								
	<div style="font-weight: bold;">■圧力区分</div> <div style="text-align: right; font-size: 0.8em;">(MPa)</div>								
	記号	呼び径15	呼び径20	呼び径25	呼び径40	呼び径50	呼び径65	呼び径75	呼び径100
	1	0.035~0.07	0.035~0.07	0.035~0.07	0.035~0.07	0.035~0.07	0.035~0.07	0.035~0.07	0.035~0.07
	2	0.07を超え0.1	0.07を超え0.1	0.07を超え0.1	0.07を超え0.1	0.07を超え0.1	0.07を超え0.1	0.07を超え0.1	0.07を超え0.1
	3	0.1を超え0.35	0.1を超え0.35	0.1を超え0.35	0.1を超え0.35	0.1を超え0.35	0.1を超え0.35	0.1を超え0.35	0.1を超え0.35
	4	0.35を超え0.5	0.35を超え0.5	0.35を超え0.5	0.35を超え0.5	0.35を超え0.5	0.35を超え0.5	0.35を超え0.5	0.35を超え0.5
	5	0.5を超え0.7	0.5を超え0.7	0.5を超え0.7	0.5を超え0.85	0.5を超え0.7	0.5を超え0.85	0.5を超え0.7	0.5を超え0.7
	6	0.7を超え0.85	0.7を超え0.85	0.7を超え0.85	0.85を超え1.3	0.7を超え1.0	0.85を超え1.0	0.7を超え0.85	0.7を超え0.85
	7	0.85を超え1.0	0.85を超え1.0	0.85を超え1.0	1.3を超え1.6	1.0を超え1.3	1.0を超え1.3	0.85を超え1.0	0.85を超え1.0
8	1.0を超え1.3	1.0を超え1.6	1.0を超え1.3	1.6を超え2.0	1.3を超え1.6	1.3を超え1.6	1.0を超え1.6	1.0を超え1.3	
9	1.3を超え1.6	1.6を超え2.0	1.3を超え1.6		1.6を超え2.0	1.6を超え2.0	1.6を超え2.0	1.3を超え1.6	
A	1.6を超え2.0		1.6を超え2.0				1.6を超え2.0	1.6を超え2.0	

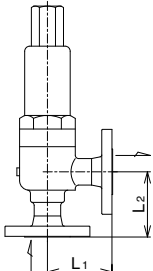





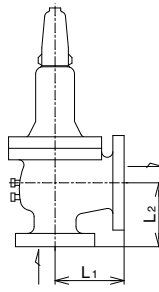

<div style="text-align: center; font-size: 2em; font-weight: bold;">3</div> <div style="text-align: center; font-weight: bold;">製品記号</div>	SL7-N□	SL7-D□	SL8-N□	SL8-D□																																																																																														
	□内には圧力区分の記号が入ります。(下表参照)																																																																																																	
<div style="text-align: center; font-size: 2em; font-weight: bold; color: white; background-color: blue; padding: 5px;">安全弁</div>	受注品	受注品	受注品	受注品																																																																																														
	揚程式 3.0MPa SF製	SUS製 SUS製	揚程式 3.0MPa SF製	SUS製 SUS製																																																																																														
型式：SL-7型		型式：SL-8型																																																																																																
POINT		揚程式 3.0MPa																																																																																																
標準仕様	形式	揚程式																																																																																																
	キャップ形式	レバー付		レバー無																																																																																														
	適用流体	蒸気・空気		蒸気・空気・気体・液体																																																																																														
	流体温度	-5~235℃★ ¹	-5~235℃★ ²	-5~235℃★ ¹	-5~150℃★ ²																																																																																													
	設定圧力範囲	0.035~3.0MPa (設定圧力・流体名をお知らせください)																																																																																																
	端接続	JIS Rcねじ☆																																																																																																
	材質	SF	SUS	SF	SUS																																																																																													
		SUS*1.*2.																																																																																																
		SUS*1.																																																																																																
価格(円)	呼び径	本体 SF レバー付	本体 SUS レバー付	本体 SF レバー無	本体 SUS レバー無																																																																																													
	15	172,000	264,000	158,000	241,000																																																																																													
	20	175,000	264,000	162,000	241,000																																																																																													
	25	231,000	326,000	230,000	295,000																																																																																													
	32	258,000	339,000	241,000	306,000																																																																																													
記事		★ ¹ 流体温度350℃以下はお問い合わせください。 ★ ² 流体温度300℃以下はお問い合わせください。 ☆NPTねじも製作しています。 ※1.圧力区分が2.0MPaを超える場合はステライト溶着。 ※2.圧力区分が2.0MPaを超える蒸気用の場合は分割形弁体となります。																																																																																																
		■圧力区分 本体SF製 (SL7-N□、SL8-N□) (MPa)		本体SUS製 (SL7-D□、SL8-D□) (MPa)																																																																																														
		<table border="1" style="font-size: 0.8em;"> <tr><th>記号</th><th>呼び径15</th><th>呼び径20</th><th>呼び径25</th><th>呼び径32</th></tr> <tr><td>1</td><td>0.035~0.15</td><td>0.035~0.1</td><td>0.035~0.2</td><td>0.035~0.1</td></tr> <tr><td>2</td><td>0.15を超え0.4</td><td>0.1を超え0.25</td><td>0.2を超え0.3</td><td>0.1を超え0.2</td></tr> <tr><td>3</td><td>0.4を超え0.8</td><td>0.25を超え0.5</td><td>0.3を超え0.7</td><td>0.2を超え0.4</td></tr> <tr><td>4</td><td>0.8を超え1.5</td><td>0.5を超え1.0</td><td>0.7を超え1.5</td><td>0.4を超え0.7</td></tr> <tr><td>5</td><td>1.5を超え2.5</td><td>1.0を超え1.5</td><td>1.5を超え2.0</td><td>0.7を超え1.0</td></tr> <tr><td>6</td><td>2.5を超え3.0</td><td>1.5を超え3.0</td><td>2.0を超え3.0</td><td>1.0を超え1.5</td></tr> <tr><td>7</td><td></td><td></td><td></td><td>1.5を超え2.0</td></tr> <tr><td>8</td><td></td><td></td><td></td><td>2.0を超え2.5</td></tr> <tr><td>9</td><td></td><td></td><td></td><td>2.5を超え3.0</td></tr> </table>	記号	呼び径15	呼び径20	呼び径25	呼び径32	1	0.035~0.15	0.035~0.1	0.035~0.2	0.035~0.1	2	0.15を超え0.4	0.1を超え0.25	0.2を超え0.3	0.1を超え0.2	3	0.4を超え0.8	0.25を超え0.5	0.3を超え0.7	0.2を超え0.4	4	0.8を超え1.5	0.5を超え1.0	0.7を超え1.5	0.4を超え0.7	5	1.5を超え2.5	1.0を超え1.5	1.5を超え2.0	0.7を超え1.0	6	2.5を超え3.0	1.5を超え3.0	2.0を超え3.0	1.0を超え1.5	7				1.5を超え2.0	8				2.0を超え2.5	9				2.5を超え3.0	<table border="1" style="font-size: 0.8em;"> <tr><th>記号</th><th>呼び径15</th><th>呼び径20</th><th>呼び径25</th><th>呼び径32</th></tr> <tr><td>1</td><td>0.035~0.15</td><td>0.035~0.1</td><td>0.035~0.2</td><td>0.035~0.1</td></tr> <tr><td>2</td><td>0.15を超え0.4</td><td>0.1を超え0.25</td><td>0.2を超え0.3</td><td>0.1を超え0.2</td></tr> <tr><td>3</td><td>0.4を超え0.8</td><td>0.25を超え0.5</td><td>0.3を超え0.7</td><td>0.2を超え0.4</td></tr> <tr><td>4</td><td>0.8を超え1.5</td><td>0.5を超え1.0</td><td>0.7を超え1.5</td><td>0.4を超え0.7</td></tr> <tr><td>5</td><td>1.5を超え2.5</td><td>1.0を超え1.5</td><td>1.5を超え2.0</td><td>0.7を超え1.0</td></tr> <tr><td>6</td><td>2.5を超え3.0</td><td>1.5を超え3.0</td><td>2.0を超え3.0</td><td>1.0を超え1.5</td></tr> <tr><td>7</td><td></td><td></td><td></td><td>1.5を超え2.0</td></tr> <tr><td>8</td><td></td><td></td><td></td><td>2.0を超え3.0</td></tr> </table>	記号	呼び径15	呼び径20	呼び径25	呼び径32	1	0.035~0.15	0.035~0.1	0.035~0.2	0.035~0.1	2	0.15を超え0.4	0.1を超え0.25	0.2を超え0.3	0.1を超え0.2	3	0.4を超え0.8	0.25を超え0.5	0.3を超え0.7	0.2を超え0.4	4	0.8を超え1.5	0.5を超え1.0	0.7を超え1.5	0.4を超え0.7	5	1.5を超え2.5	1.0を超え1.5	1.5を超え2.0	0.7を超え1.0	6	2.5を超え3.0	1.5を超え3.0	2.0を超え3.0	1.0を超え1.5	7				1.5を超え2.0	8				2.0を超え3.0
記号	呼び径15	呼び径20	呼び径25	呼び径32																																																																																														
1	0.035~0.15	0.035~0.1	0.035~0.2	0.035~0.1																																																																																														
2	0.15を超え0.4	0.1を超え0.25	0.2を超え0.3	0.1を超え0.2																																																																																														
3	0.4を超え0.8	0.25を超え0.5	0.3を超え0.7	0.2を超え0.4																																																																																														
4	0.8を超え1.5	0.5を超え1.0	0.7を超え1.5	0.4を超え0.7																																																																																														
5	1.5を超え2.5	1.0を超え1.5	1.5を超え2.0	0.7を超え1.0																																																																																														
6	2.5を超え3.0	1.5を超え3.0	2.0を超え3.0	1.0を超え1.5																																																																																														
7				1.5を超え2.0																																																																																														
8				2.0を超え2.5																																																																																														
9				2.5を超え3.0																																																																																														
記号	呼び径15	呼び径20	呼び径25	呼び径32																																																																																														
1	0.035~0.15	0.035~0.1	0.035~0.2	0.035~0.1																																																																																														
2	0.15を超え0.4	0.1を超え0.25	0.2を超え0.3	0.1を超え0.2																																																																																														
3	0.4を超え0.8	0.25を超え0.5	0.3を超え0.7	0.2を超え0.4																																																																																														
4	0.8を超え1.5	0.5を超え1.0	0.7を超え1.5	0.4を超え0.7																																																																																														
5	1.5を超え2.5	1.0を超え1.5	1.5を超え2.0	0.7を超え1.0																																																																																														
6	2.5を超え3.0	1.5を超え3.0	2.0を超え3.0	1.0を超え1.5																																																																																														
7				1.5を超え2.0																																																																																														
8				2.0を超え3.0																																																																																														

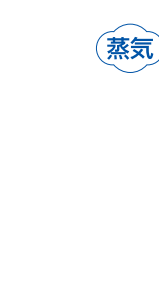

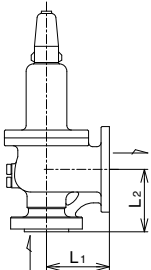

<div style="font-size: 2em; font-weight: bold;">3</div> <div style="font-size: 0.8em;">製品記号</div>	SL9-N□	SL9-D□	SL10-N□	SL10-D□																																																																			
	□内には圧力区分の記号が入ります。(下表参照)																																																																						
<div style="font-size: 2em; font-weight: bold;">安全弁</div>	受注品	受注品	受注品	受注品																																																																			
	揚程式 3.0MPa SF製  型式: SL-9型	SUS製	揚程式 3.0MPa SF製  型式: SL-10型	SUS製																																																																			
POINT	揚程式 3.0MPa																																																																						
<div style="font-size: 1.5em; font-weight: bold;">標準仕様</div>	形式	揚程式																																																																					
	キャップ形式	レバー付		レバー無																																																																			
	適用流体	蒸気・空気		蒸気・空気・気体・液体																																																																			
	流体温度	-5~235℃★ ¹	-5~235℃★ ²	-5~235℃★ ¹	-5~150℃★ ²																																																																		
	設定圧力範囲	0.035~3.0MPa (設定圧力・流体名をお知らせください)																																																																					
	端接続	JIS 30K RFフランジ☆																																																																					
	材質	SF	SUS	SF	SUS																																																																		
		SUS ^{※1.※2.}																																																																					
		SUS ^{※1.}																																																																					
	<div style="font-size: 1.5em; font-weight: bold;">価格</div>	呼び径	本体 SF レバー付	本体 SUS レバー付	本体 SF レバー無	本体 SUS レバー無																																																																	
15		254,000	392,000	235,000	375,000																																																																		
20		256,000	408,000	238,000	391,000																																																																		
25		316,000	557,000	290,000	525,000																																																																		
32		328,000	597,000	300,000	568,000																																																																		
<div style="font-size: 1.5em; font-weight: bold;">記事</div>	<p>★¹流体温度350℃以下はお問い合わせください。 ★²流体温度300℃以下はお問い合わせください。 ☆JIS 5、10、16、20K FF・RFフランジ、30K FFフランジ、ASME・JPIクラス150、300フランジも製作しています。 ※1.圧力区分が2.0MPaを超える場合はステライト溶着。 ※2.圧力区分が2.0MPaを超える蒸気用の場合は分割形弁体となります。</p>																																																																						
	<p>■圧力区分</p>																																																																						
	<table border="1" style="width: 100%; border-collapse: collapse; font-size: 0.8em;"> <thead> <tr> <th colspan="2">本体SF製 (SL9-N□、SL10-N□)</th> <th colspan="4">本体SUS製 (SL9-D□、SL10-D□)</th> </tr> <tr> <th>記号</th> <th>呼び径15</th> <th>呼び径20</th> <th>呼び径25</th> <th>呼び径32</th> <th></th> </tr> </thead> <tbody> <tr> <td>1</td> <td>0.035~0.15</td> <td>0.035~0.1</td> <td>0.035~0.2</td> <td>0.035~0.1</td> <td>0.035~0.1</td> </tr> <tr> <td>2</td> <td>0.15を超え0.4</td> <td>0.1を超え0.25</td> <td>0.2を超え0.3</td> <td>0.1を超え0.2</td> <td>0.1を超え0.2</td> </tr> <tr> <td>3</td> <td>0.4を超え0.8</td> <td>0.25を超え0.5</td> <td>0.3を超え0.7</td> <td>0.2を超え0.4</td> <td>0.2を超え0.4</td> </tr> <tr> <td>4</td> <td>0.8を超え1.5</td> <td>0.5を超え1.0</td> <td>0.7を超え1.5</td> <td>0.4を超え0.7</td> <td>0.4を超え0.7</td> </tr> <tr> <td>5</td> <td>1.5を超え2.5</td> <td>1.0を超え1.5</td> <td>1.5を超え2.0</td> <td>0.7を超え1.0</td> <td>0.7を超え1.0</td> </tr> <tr> <td>6</td> <td>2.5を超え3.0</td> <td>1.5を超え3.0</td> <td>2.0を超え3.0</td> <td>1.0を超え1.5</td> <td>1.0を超え1.5</td> </tr> <tr> <td>7</td> <td></td> <td></td> <td></td> <td>1.5を超え2.0</td> <td>1.5を超え2.0</td> </tr> <tr> <td>8</td> <td></td> <td></td> <td></td> <td>2.0を超え2.5</td> <td>2.0を超え2.5</td> </tr> <tr> <td>9</td> <td></td> <td></td> <td></td> <td>2.5を超え3.0</td> <td>2.0を超え3.0</td> </tr> </tbody> </table>					本体SF製 (SL9-N□、SL10-N□)		本体SUS製 (SL9-D□、SL10-D□)				記号	呼び径15	呼び径20	呼び径25	呼び径32		1	0.035~0.15	0.035~0.1	0.035~0.2	0.035~0.1	0.035~0.1	2	0.15を超え0.4	0.1を超え0.25	0.2を超え0.3	0.1を超え0.2	0.1を超え0.2	3	0.4を超え0.8	0.25を超え0.5	0.3を超え0.7	0.2を超え0.4	0.2を超え0.4	4	0.8を超え1.5	0.5を超え1.0	0.7を超え1.5	0.4を超え0.7	0.4を超え0.7	5	1.5を超え2.5	1.0を超え1.5	1.5を超え2.0	0.7を超え1.0	0.7を超え1.0	6	2.5を超え3.0	1.5を超え3.0	2.0を超え3.0	1.0を超え1.5	1.0を超え1.5	7				1.5を超え2.0	1.5を超え2.0	8				2.0を超え2.5	2.0を超え2.5	9				2.5を超え3.0	2.0を超え3.0
	本体SF製 (SL9-N□、SL10-N□)		本体SUS製 (SL9-D□、SL10-D□)																																																																				
	記号	呼び径15	呼び径20	呼び径25	呼び径32																																																																		
	1	0.035~0.15	0.035~0.1	0.035~0.2	0.035~0.1	0.035~0.1																																																																	
	2	0.15を超え0.4	0.1を超え0.25	0.2を超え0.3	0.1を超え0.2	0.1を超え0.2																																																																	
	3	0.4を超え0.8	0.25を超え0.5	0.3を超え0.7	0.2を超え0.4	0.2を超え0.4																																																																	
	4	0.8を超え1.5	0.5を超え1.0	0.7を超え1.5	0.4を超え0.7	0.4を超え0.7																																																																	
	5	1.5を超え2.5	1.0を超え1.5	1.5を超え2.0	0.7を超え1.0	0.7を超え1.0																																																																	
6	2.5を超え3.0	1.5を超え3.0	2.0を超え3.0	1.0を超え1.5	1.0を超え1.5																																																																		
7				1.5を超え2.0	1.5を超え2.0																																																																		
8				2.0を超え2.5	2.0を超え2.5																																																																		
9				2.5を超え3.0	2.0を超え3.0																																																																		
																																																																							

<div style="text-align: center; font-size: 2em; font-weight: bold;">3</div> 製品記号	SL11-C□		SL12-C□		
	□内には圧力区分の記号が入ります。(下表参照)				
 <div style="font-size: 2em; font-weight: bold;">安全弁</div>	受注品	SCPH製	受注品	SCPH製	
	揚程式 3.0MPa 型式：SL-11型		揚程式 3.0MPa 型式：SL-12型		
POINT	揚程式 3.0MPa				
標準仕様	形式	揚程式			
	キャップ形式	レバー付	レバー無		
	適用流体	蒸気・空気	蒸気・空気・気体・液体		
	流体温度	-5~235℃			
	設定圧力範囲	呼び径25以下：0.035~3.0MPa、呼び径40~100：2.0~3.0MPa、呼び径125以上：0.035~3.0MPa (設定圧力・流体名をお知らせください)			
	端接続	JIS 30K RFフランジ☆			
	材質	SCPH★ SUS又はSCS (ステライト溶着) SUS又はSCS (ステライト溶着)			
価格(円)	呼び径	本体 SCPH レバー付	本体 SCPH レバー無		
				寸法L ₁ ×L ₂ (mm) 梱包質量 (kg)	
	15	392,000	347,000	85×80 7.2	
	20	409,000	361,000	90×90 9	
	25	483,000	433,000	95×100 12	
	40	644,000	571,000	130×105 23	
	50	730,000	651,000	135×110 34	
	65	1,041,000	926,000	155×135 51	
	75	1,258,000	1,117,000	170×140 75	
	100	2,074,000	1,847,000	210×165 144	
125	3,219,000	2,890,000	235×190 201		
150	4,183,000	3,719,000	265×215 292		
記事	☆JIS 10、16、20K FF・RFフランジ、30K FFフランジ、ASME・JPIクラス150、300フランジも製作しています。(ただし、ASME・JPIクラス150は呼び径15を除く。)				
	★SCS製も製作しています。(ただし、適用圧力が呼び径により異なります。)				
	●呼び径40~100の設定圧力2.0MPa以下はお問い合わせください。				
	●高圧ガス認定品も製作しています。				
	■圧力区分 (MPa)				
	記号	呼び径15~25	呼び径40~100	呼び径125~150	
	1	0.035~0.07	2.0~2.5	0.035~0.07	
	2	0.07を超え0.12	2.5を超え3.0	0.07を超え0.1	
	3	0.12を超え0.2		0.1を超え0.35	
	4	0.2を超え0.3		0.35を超え0.5	
5	0.3を超え0.5		0.5を超え0.7		
6	0.5を超え0.8		0.7を超え0.85		
7	0.8を超え1.3		0.85を超え1.0		
8	1.3を超え2.0		1.0を超え1.3		
9	2.0を超え3.0		1.3を超え1.6		
A			1.6を超え2.0		
B			2.0を超え2.5		
C			2.5を超え3.0		

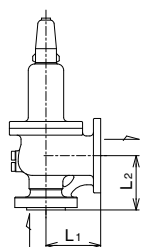

<div style="text-align: center; font-size: 2em; font-weight: bold;">3</div> 製品記号	SF13-G□	SF13L-G□	SF14-G□	SF14L-G□		
	□内には圧力区分の記号が入ります。(下表参照)					
<div style="font-size: 2em; font-weight: bold;">安全弁</div>	受注品		受注品			
	全量式 1.0MPa (空気)	FC製 (蒸気)	全量式 1.0MPa (空気) (気体) (液体)	FC製 (蒸気)		
						
	型式: SF-13型	型式: SF-13L型	型式: SF-14型	型式: SF-14L型		
POINT	全量式 1.0MPa					
標準仕様 (空気) (気体) (液体) (蒸気)	形式	全量式				
	キャップ形式	レバー付		レバー無		
	適用流体	空気	蒸気	空気・気体・液体	蒸気	
	流体温度	0~220℃		0~184℃★		
	設定圧力範囲	0.1~1.0MPa (設定圧力・流体名をお知らせください)				
	端接続	JIS 10K FFフランジ☆1☆2				
	材質	FC SUS又はSCS* SUS又はSCS				
価格 (円)	呼び径	レバー付	寸法L ₁ ×L ₂ (mm)	レバー無	寸法L ₁ ×L ₂ (mm)	
	入口×出口		梱包質量 (kg)		梱包質量 (kg)	
	25×40	19	228,000	105×95	216,000	105×95
				12		11.7
	40×65	25	319,000	125×120	300,000	125×120
		30		23		22
	50×80	34	398,000	135×125	371,000	135×125
		38		29		29
	65×100	43	542,000	155×140	504,000	155×140
		49		47		46
80×125	55	734,000	175×160	684,000	175×160	
	61		70		67	
100×150	69	1,066,000	205×180	995,000	205×180	
	76		107		107	
125×200	86	1,304,000	225×210	1,221,000	225×210	
	95		162		162	
150×200	105	1,949,000	255×220	1,823,000	255×220	
	115		250		244	
記事	★流体温度220℃以下も製作しています。 ☆1入口×出口JIS B8210 10K×JIS B2239 10Kフランジも製作しています。 ☆2出口側フランジは、RFフランジも製作しています。 ※蒸気用は分割弁体となります。					
	■圧力区分 (MPa)					
	記号	圧力区分				
	1	0.1				
	2	0.1を超過0.12				
	3	0.12を超過0.15				
	4	0.15を超過0.18				
	5	0.18を超過0.21				
	6	0.21を超過0.25				
	7	0.25を超過0.3				
8	0.3を超過0.36					
9	0.36を超過0.43					
A	0.43を超過0.5					
B	0.5を超過0.65					
C	0.65を超過0.8					
D	0.8を超過1.0					
						

<div style="text-align: center; font-size: 2em; font-weight: bold;">3</div> 製品記号	SF15-C□	SF15L-C□	SF16-C□	SF16L-C□	
	□内には圧力区分の記号が入ります。(下表参照)				
安全弁	受注品		受注品		
	全量式 1.0MPa (空気)	SCPH製 (蒸気)	全量式 1.0MPa (空気) (気体) (液体)	SCPH製 (蒸気)	
					
	型式: SF-15型	型式: SF-15L型	型式: SF-16型	型式: SF-16L型	
POINT	全量式 1.0MPa				
標準仕様	形式	全量式			
	キャップ形式	レバー付		レバー無	
	適用流体	空気	蒸気	空気・気体・液体	
	流体温度	-5~235℃			
	設定圧力範囲	0.1~1.0MPa (設定圧力・流体名をお知らせください)			
	端接続	入口: JIS 10K RFフランジ★ ¹ ★ ¹ × 出口: JIS 10K FFフランジ★ ¹ ★ ² ★ ¹			
	材質	SCPH★ ² SUS又はSCS※ ¹ SUS又はSCS			
価格	呼び径	ノド径 (mm)	本体 SCPH レバー付	本体 SCPH レバー無	
	入口×出口				
	40×65	25	603,000	127×125 梱包質量 (kg) 22	520,000
		30			
	50×80	34	712,000	156×160 48	622,000
		38			
	65×100	43	912,000	206×205 102	789,000
		49			
	80×125	55	1,110,000	255×250 247	981,000
		61			
100×150	69	1,630,000	255×250 247	1,411,000	
	76				225×240 163
125×200	86	2,197,000	255×250 247	1,902,000	
	95				255×250 247
150×200	105	2,946,000	255×250 247	2,545,000	
	115				255×250 247
記事	☆ ¹ JIS B8210 10K×JIS B2220 10Kフランジも製作しています。 ☆ ² 出口側は、RFフランジも製作しています。 ★ ¹ ASME・JPIクラス150×150フランジも製作しています。 ★ ² SCS製も製作しています。(設定圧力範囲は呼び径により異なります。) ●高圧ガス認定品も製作しています。				
	※1.蒸気用は分割弁体となります。 ※2.呼び径15~25は65頁をご参照ください。				
	■圧力区分 (MPa)				
	記号	圧力区分			
	1	0.1			
	2	0.1を超え0.12			
	3	0.12を超え0.15			
	4	0.15を超え0.18			
	5	0.18を超え0.21			
	6	0.21を超え0.25			
7	0.25を超え0.3				
8	0.3を超え0.36				
9	0.36を超え0.43				
A	0.43を超え0.5				
B	0.5を超え0.65				
C	0.65を超え0.8				
D	0.8を超え1.0				
					

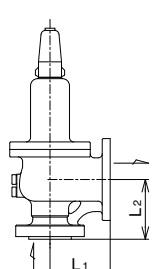
<div style="text-align: center; font-size: 2em; font-weight: bold;">3</div> 製品記号	SF17-C□	SF17L-C□	SF18-C□	SF18L-C□									
	□内には圧力区分の記号が入ります。(下表参照)												
<div style="font-size: 2em; font-weight: bold;">安全弁</div>	受注品		受注品										
	全量式 2.0MPa (空気)	SCPH製 (蒸気)	全量式 2.0MPa (空気) (気体) (液体)	SCPH製 (蒸気)									
													
	型式: SF-17型	型式: SF-17L型	型式: SF-18型	型式: SF-18L型									
POINT	全量式 2.0MPa フランジ形												
標準仕様 (空気) (気体) (液体) (蒸気)	形式	全量式											
	キャップ形式	レバー付		レバー無									
	適用流体	空気	蒸気	空気・気体・液体	蒸気								
	流体温度	-5~235℃											
	設定圧力範囲	1.0~2.0MPa (設定圧力・流体名をお知らせください)											
	端接続	入口: JIS 20K RFフランジ☆ ¹ ☆ ² ★ ¹ × 出口: JIS 10K FFフランジ☆ ² ☆ ³ ★ ¹											
	材質	SCPH★ ²											
		SUS又はSCS (ステライト溶着* ¹)											
		SUS又はSCS (ステライト溶着)											
	呼び径 入口×出口	ノド径 (mm)	本体 SCPH レバー付	寸法L ₁ ×L ₂ (mm) 梱包質量 (kg)	本体 SCPH レバー無	寸法L ₁ ×L ₂ (mm) 梱包質量 (kg)							
価格 (円)	40×65	25	127×125	532,000	127×125								
		30				23							
	50×80	34	136×135	638,000	136×135								
		38				31							
	65×100	43	156×160	865,000	156×160								
		49				56							
	80×125	55	176×180	1,084,000	176×180								
		61				84							
100×150	69	206×205	1,585,000	206×205									
	76				145								
125×200	86	225×240	2,225,000	225×240									
	95				205								
150×200	105	255×250	3,077,000	255×250									
	115				289								
記事	☆ ¹ JIS 16Kフランジも製作しています。 ☆ ² JIS B8210 10K×JIS B2220 10Kフランジも製作しています。 ☆ ³ 出口側フランジは、RFフランジも製作しています。 ★ ¹ ASME・JPIクラス150×150フランジも製作しています。 ★ ² SCS製はお問い合わせください。 ●高圧ガス認定品も製作しています。 ※1.蒸気用は分割弁体で弁座のみステライト溶着となります。 ※2.呼び径15~25は65頁をご参照ください。 注.質量は端接続がJIS 20Kフランジの場合です。												
	■圧力区分 (MPa)												
	<table border="1" style="width: 100%;"> <tr> <th>記号</th> <th>圧力区分</th> </tr> <tr> <td>1</td> <td>1.0~1.3</td> </tr> <tr> <td>2</td> <td>1.3を超え1.6</td> </tr> <tr> <td>3</td> <td>1.6を超え2.0</td> </tr> </table>					記号	圧力区分	1	1.0~1.3	2	1.3を超え1.6	3	1.6を超え2.0
	記号	圧力区分											
	1	1.0~1.3											
	2	1.3を超え1.6											
	3	1.6を超え2.0											
													

<div style="text-align: center; font-size: 2em; font-weight: bold;">3</div> 製品記号	SF19-C□	SF19L-C□	SF20-C□	SF20L-C□																																																										
	□内には圧力区分の記号が入ります。(下表参照)																																																													
<div style="font-size: 2em; font-weight: bold;">安全弁</div>	受注品		受注品																																																											
	全量式 2.0MPa 3.0MPa 	SCPH製 	全量式 2.0MPa 3.0MPa 	SCPH製 																																																										
	(空気)	(蒸気)	(空気) (気体) (液体)	(蒸気)																																																										
	型式: SF-19型	型式: SF-19L型	型式: SF-20型	型式: SF-20L型																																																										
POINT	全量式 3.0MPa																																																													
標準仕様	形式	全量式																																																												
	キャップ形式	レバー付		レバー無																																																										
	適用流体	空気	蒸気	空気・気体・液体	蒸気																																																									
	流体温度	-5~235℃																																																												
	設定圧力範囲	呼び径25以下: 0.1~3.0MPa、呼び径40以上: 2.0~3.0MPa (設定圧力・流体名をお知らせください)																																																												
	端接続	入口: 呼び径25以下 JIS 20K RFフランジ☆ ¹ × 出口: JIS 10K FFフランジ☆ ² 呼び径40以上 JIS 30K RFフランジ☆ ¹																																																												
	材質	SCPH★ SUS又はSCS (ステライト溶着*) SUS又はSCS (ステライト溶着)																																																												
価格(円)	呼び径 入口×出口	ノド径 (mm)	本体 SCPH レバー付	本体 SCPH レバー無	寸法L ₁ ×L ₂ (mm) 梱包質量 (kg)																																																									
	15×25	11	506,000	484,000	100×80 9.2																																																									
	20×40	15	525,000	494,000	105×95 10.7																																																									
	25×40	19	566,000	531,000	115×110 14																																																									
	40×65	25 30	647,000	622,000	125×125 26																																																									
	50×80	34 38	831,000	725,000	135×135 37																																																									
	65×100	43 49	1,060,000	1,014,000	155×160 60																																																									
	80×125	55 61	1,339,000	1,228,000	175×180 83																																																									
	100×150	69 76	1,935,000	1,789,000	205×205 137																																																									
	125×200	86 95	2,727,000	2,600,000	225×240 278																																																									
150×200	105 115	3,715,000	3,292,000	255×250 322																																																										
記事	☆ ¹ JIS B8210 20K、30K、JIS B2220 10K、20K、30K×JIS B2220フランジ(呼び径40のJIS B2220 20Kフランジは除く)も製作しています。 (JIS 10Kフランジは呼び径25以下のみ) ☆ ² 出口側フランジは、RFフランジも製作しています。 ★SCS製も製作しています。 (設定圧力範囲は呼び径により異なります。) ●高圧ガス認定品も製作しています。		■圧力区分 (MPa) <table border="1" style="font-size: 0.8em;"> <tr> <th>記号</th> <th>呼び径15~25</th> <th>呼び径40~150</th> </tr> <tr><td>1</td><td>0.1</td><td>2.0を超え2.5</td></tr> <tr><td>2</td><td>0.1を超え0.12</td><td>2.5を超え3.0</td></tr> <tr><td>3</td><td>0.12を超え0.15</td><td></td></tr> <tr><td>4</td><td>0.15を超え0.18</td><td></td></tr> <tr><td>5</td><td>0.18を超え0.21</td><td></td></tr> <tr><td>6</td><td>0.21を超え0.25</td><td></td></tr> <tr><td>7</td><td>0.25を超え0.3</td><td></td></tr> <tr><td>8</td><td>0.3を超え0.36</td><td></td></tr> <tr><td>9</td><td>0.36を超え0.43</td><td></td></tr> <tr><td>A</td><td>0.43を超え0.5</td><td></td></tr> <tr><td>B</td><td>0.5を超え0.65</td><td></td></tr> <tr><td>C</td><td>0.65を超え0.8</td><td></td></tr> <tr><td>D</td><td>0.8を超え1.0</td><td></td></tr> <tr><td>E</td><td>1.0を超え1.3</td><td></td></tr> <tr><td>F</td><td>1.3を超え1.6</td><td></td></tr> <tr><td>G</td><td>1.6を超え2.0</td><td></td></tr> <tr><td>H</td><td>2.0を超え2.5</td><td></td></tr> <tr><td>J</td><td>2.5を超え3.0</td><td></td></tr> </table>			記号	呼び径15~25	呼び径40~150	1	0.1	2.0を超え2.5	2	0.1を超え0.12	2.5を超え3.0	3	0.12を超え0.15		4	0.15を超え0.18		5	0.18を超え0.21		6	0.21を超え0.25		7	0.25を超え0.3		8	0.3を超え0.36		9	0.36を超え0.43		A	0.43を超え0.5		B	0.5を超え0.65		C	0.65を超え0.8		D	0.8を超え1.0		E	1.0を超え1.3		F	1.3を超え1.6		G	1.6を超え2.0		H	2.0を超え2.5		J	2.5を超え3.0	
	記号	呼び径15~25	呼び径40~150																																																											
1	0.1	2.0を超え2.5																																																												
2	0.1を超え0.12	2.5を超え3.0																																																												
3	0.12を超え0.15																																																													
4	0.15を超え0.18																																																													
5	0.18を超え0.21																																																													
6	0.21を超え0.25																																																													
7	0.25を超え0.3																																																													
8	0.3を超え0.36																																																													
9	0.36を超え0.43																																																													
A	0.43を超え0.5																																																													
B	0.5を超え0.65																																																													
C	0.65を超え0.8																																																													
D	0.8を超え1.0																																																													
E	1.0を超え1.3																																																													
F	1.3を超え1.6																																																													
G	1.6を超え2.0																																																													
H	2.0を超え2.5																																																													
J	2.5を超え3.0																																																													
※蒸気用は分割弁体で弁座のみステライト溶着となります。 注.質量は端接続が入口JIS 30Kフランジの場合です。																																																														

3
 安全弁
 (空気)
 (気体)
 (液体)
 (蒸気)

3 製品記号  安全弁	SF1H-M□	SF2H-M□
	□内には圧力区分の記号が入ります。(下表参照)	
	受注品 全量式 1.6MPa (蒸気) (空気)  FCD製 型式: SF-1H型	受注品 全量式 1.6MPa (蒸気) (空気)  FCD製 型式: SF-2H型

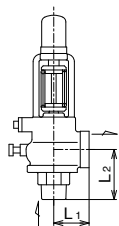
POINT		全量式 1.6MPa ねじ込形																						
標準仕様	形式	全量式																						
	キャップ形式	レバー付		レバー無																				
	適用流体	蒸気・空気																						
	流体温度	0~220℃																						
	設定圧力範囲	0.1~1.6MPa (設定圧力・流体名をお知らせください)																						
	端接続	入口: JIS Rねじ 出口: JIS Rcねじ																						
	材質	FCD SUS SUS (ステライト溶着)																						
呼び径*	ノド径 (mm)	レバー付		レバー無																				
価格 (円)	20	15	158,000	158,000	158,000																			
	25	19	191,000	191,000	191,000																			
	40	30	241,000	241,000	241,000																			
	50	38	319,000	319,000	319,000																			
			※呼び径と接続ねじ寸法は異なります。接続ねじ寸法は、呼び径の1サイズupとなります。 ■圧力区分 (MPa)																					
記事		<table border="1"> <thead> <tr> <th>記号</th> <th>圧力区分</th> <th>記号</th> <th>圧力区分</th> </tr> </thead> <tbody> <tr> <td>1</td> <td>0.1~0.12</td> <td>5</td> <td>0.5を超え0.75</td> </tr> <tr> <td>2</td> <td>0.12を超え0.2</td> <td>6</td> <td>0.75を超え1.0</td> </tr> <tr> <td>3</td> <td>0.2を超え0.3</td> <td>7</td> <td>1.0を超え1.3</td> </tr> <tr> <td>4</td> <td>0.3を超え0.5</td> <td>8</td> <td>1.3を超え1.6</td> </tr> </tbody> </table>	記号	圧力区分	記号	圧力区分	1	0.1~0.12	5	0.5を超え0.75	2	0.12を超え0.2	6	0.75を超え1.0	3	0.2を超え0.3	7	1.0を超え1.3	4	0.3を超え0.5	8	1.3を超え1.6		
記号	圧力区分	記号	圧力区分																					
1	0.1~0.12	5	0.5を超え0.75																					
2	0.12を超え0.2	6	0.75を超え1.0																					
3	0.2を超え0.3	7	1.0を超え1.3																					
4	0.3を超え0.5	8	1.3を超え1.6																					

3 名称  アメリカ ワッツ社製 温度圧力安全弁	温度圧力安全弁			
	受注品 			
POINT		温度又は圧力超過対策に		
標準仕様	呼び径	¾~2 (20~50)		
	適用流体	水・温水		
	逃し温度	210°F (98.9℃)		
	標準設定圧力	75、100、125、150PSI		
	端接続	NPTねじ		
記事		注.呼び径、設定圧力は製品により異なります。詳細はお問い合わせください。 別途お見積り致します。		

<div style="text-align: center; font-size: 2em; font-weight: bold;">3</div> 製品記号 <div style="text-align: center; font-size: 1.5em; font-weight: bold;">逃し弁</div>	SL38E-D <input type="checkbox"/>		SL38EN-D <input type="checkbox"/>												
	□内には圧力区分の記号が入ります。(下表参照)														
<div style="text-align: center;"> </div>	受注品 レリーフ弁 1.0MPa	受注品 1.6MPa ふく太郎	受注品 レリーフ弁 1.0MPa	受注品 1.6MPa ふく太郎											
		要部SUS 型式: SL-38E型		要部SUS 水道法性能基準適合品 型式: SL-38EN型											
POINT	ポンプレリーフ用														
標準仕様	形式	ダッシュポット構造													
	キャップ形式	レバー無													
	適用流体	水・油・液体★ ¹ 注.													
	流体温度	5~80℃★ ²													
	設定圧力範囲	0.035~1.0MPa	1.0~1.6MPa	0.035~1.0MPa	1.0~1.6MPa										
	(設定圧力・流体名をお知らせください)														
	端接続	JIS Rcねじ													
	材質	本体*	SCS												
		弁体	SUS												
		弁座	SUS												
	パネケース*	CAC													
	ネームプレート色	緑													
価格(円)	呼び径	1.0MPa	1.6MPa	1.0MPa 水道法性能基準適合品	1.6MPa 水道法性能基準適合品										
	15	43,300	48,700	45,500	50,700										
		46,400													
	20	52,300	58,100	54,500	60,200										
		62,900													
	25	75,500	77,600	77,600	77,600										
		103,000													
32	103,000	105,000	105,000	105,000											
	103,000														
40	103,000	105,000	105,000	105,000											
	103,000														
50	103,000	105,000	105,000	105,000											
	103,000														
記事	★ ¹ 流体が燃料油(ガソリン、灯油など)、及び溶剤系の場合はお問い合わせください。 ★ ² 流体温度5~150℃も製作しています。(油類は150℃以下、温水は90℃以下となります。) 注.給水装置に使用する場合は、水道法性能基準適合品のSL-38EN型をご使用ください。 ※入口側は本体、出口側はパネケースとなります。														
	■圧力区分 (MPa)														
	<table border="1" style="width: 100%; border-collapse: collapse;"> <thead> <tr> <th>記号</th> <th>圧力区分</th> </tr> </thead> <tbody> <tr> <td>1</td> <td>0.035~0.2</td> </tr> <tr> <td>2</td> <td>0.2を超え0.5</td> </tr> <tr> <td>3</td> <td>0.5を超え1.0</td> </tr> <tr> <td>4</td> <td>1.0を超え1.6</td> </tr> </tbody> </table>					記号	圧力区分	1	0.035~0.2	2	0.2を超え0.5	3	0.5を超え1.0	4	1.0を超え1.6
	記号	圧力区分													
	1	0.035~0.2													
	2	0.2を超え0.5													
	3	0.5を超え1.0													
	4	1.0を超え1.6													





3







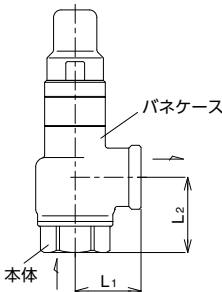

逃し弁



水





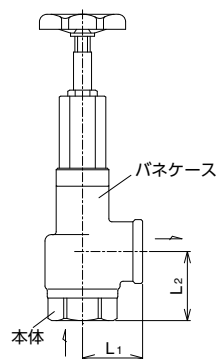

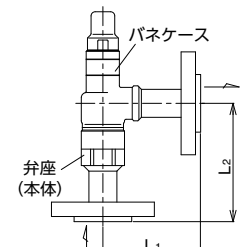
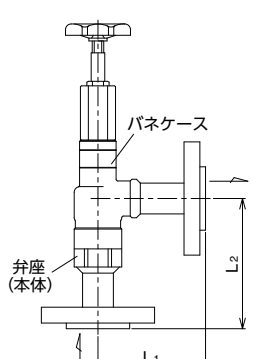

油

液体

<div style="font-size: 2em; font-weight: bold;">3</div> <div style="font-size: 0.8em;">製品記号</div>	<div style="font-size: 1.2em; font-weight: bold;">SL40E-D</div>		<div style="font-size: 1.2em; font-weight: bold;">SL40EN-D</div>												
	□内には圧力区分の記号が入ります。(下表参照)														
<div style="font-size: 2em; font-weight: bold;">逃し弁</div> <div style="font-size: 0.8em; margin-top: 10px;"> 水 油 液体 </div>	受注品 レリーフ弁 1.0MPa	受注品 1.6MPa ふく太郎	受注品 レリーフ弁 1.0MPa	受注品 1.6MPa ふく太郎											
															
ALL SUS		型式: SL-40E型	ALL SUS												
水道法性能基準適合品		型式: SL-40EN型													
POINT															
ポンプレリーフ用・ALL SUS															
標準仕様	形式	ダッシュポット構造													
	キャップ形式	レバー無													
	適用流体	水・油・液体★ ¹ 注.													
	流体温度	5~80℃★ ²													
	設定圧力範囲	0.035~1.0MPa	1.0~1.6MPa	0.035~1.0MPa	1.0~1.6MPa										
	(設定圧力・流体名をお知らせください)														
	端接続	JIS Rcねじ													
	材質	本体*	SCS												
		弁体	SUS												
		弁座	SUS												
	パネケース*	SCS													
	ネームプレート色	緑													
価格 (円)	呼び径	1.0MPa	1.6MPa	1.0MPa 水道法性能 基準適合品	1.6MPa 水道法性能 基準適合品										
	価 格 (円)	15	103,000	120,000	105,000	122,000									
		20	109,000	125,000	111,000	129,000									
		25	119,000	136,000	121,000	140,000									
		32	147,000		149,000										
		40	173,000		178,000										
		50	243,000		249,000										
		寸法L ₁ ×L ₂ (mm)		寸法L ₁ ×L ₂ (mm)											
		梱包質量 (kg)		梱包質量 (kg)											
		30×36 0.6		30×36 0.6											
		35×40 0.7		35×40 0.7											
		40×46 0.9		40×46 0.9											
		50×54 1.5		50×54 1.5											
		55×60 2		55×60 2.1											
		65×73 3.6		65×73 3.4											
記 事	★ ¹ 流体が燃料油(ガソリン、灯油など)、及び溶剤系の場合はお問い合わせください。 ★ ² 流体温度5~150℃も製作しています。(油類は150℃以下、温水は90℃以下となります。) 注.給水装置に使用する場合は、水道法性能基準適合品のSL-40EN型をご使用ください。 ※入口側は本体、出口側はパネケースとなります。														
	■圧力区分 (MPa)														
	<table border="1" style="width: 100%; border-collapse: collapse;"> <tr> <th style="width: 10%;">記号</th> <th style="width: 90%;">圧力区分</th> </tr> <tr> <td style="text-align: center;">1</td> <td>0.035~0.2</td> </tr> <tr> <td style="text-align: center;">2</td> <td>0.2を超え0.5</td> </tr> <tr> <td style="text-align: center;">3</td> <td>0.5を超え1.0</td> </tr> <tr> <td style="text-align: center;">4</td> <td>1.0を超え1.6</td> </tr> </table>					記号	圧力区分	1	0.035~0.2	2	0.2を超え0.5	3	0.5を超え1.0	4	1.0を超え1.6
	記号	圧力区分													
	1	0.035~0.2													
	2	0.2を超え0.5													
	3	0.5を超え1.0													
	4	1.0を超え1.6													
															

<div style="text-align: center; font-size: 2em; font-weight: bold;">3</div> 製品記号	SL38EA-D□		SL40EA-D□												
	□内には圧力区分の記号が入ります。(下表参照)														
逃し弁	受注品	受注品	受注品	受注品											
	レリーフ弁 1.0MPa    要部SUS	1.6MPa 小く太郎  型式: SL-38EA型	レリーフ弁 1.0MPa    ALL SUS	1.6MPa 小く太郎  型式: SL-40EA型											
POINT	ハンドル付ポンプレリーフ用		ハンドル付ポンプレリーフ用・ALL SUS												
標準仕様	形式	ダッシュポット構造													
	キャップ形式	圧力調整ハンドル付													
	適用流体	水・油・液体★ ¹ 注.													
	流体温度	5~80℃★ ²													
	設定圧力範囲	0.035~1.0MPa	1.0~1.6MPa	0.035~1.0MPa	1.0~1.6MPa										
		(設定圧力・流体名をお知らせください)													
	端接続	JIS Rcねじ													
	材質	本体*	SCS												
		弁体	SUS												
		弁座	SUS												
	パネケース*	CAC		SCS											
	ネームプレート色	緑													
価格(円)	呼び径	1.0MPa	1.6MPa	1.0MPa ALL SUS	1.6MPa ALL SUS										
	15	寸法L ₁ ×L ₂ (mm)	30×36	59,400	137,000	148,000									
		梱包質量(kg)	0.9												
	20	寸法L ₁ ×L ₂ (mm)	35×40	63,200	145,000	156,000									
		梱包質量(kg)	1												
	25	寸法L ₁ ×L ₂ (mm)	40×46	69,900	158,000	169,000									
		梱包質量(kg)	1.2												
32	寸法L ₁ ×L ₂ (mm)	50×54		196,000											
	梱包質量(kg)	1.8													
40	寸法L ₁ ×L ₂ (mm)	55×60		229,000											
	梱包質量(kg)	2.3													
50	寸法L ₁ ×L ₂ (mm)	65×73		324,000											
	梱包質量(kg)	3.9													
記事	★ ¹ 流体が燃料油(ガソリン、灯油など)、及び溶剤系の場合はお問い合わせください。 ★ ² 流体温度5~150℃も製作しています。(油類は150℃以下、温水は90℃以下となります。) 注.給水装置に使用する場合は、水道法性能基準適合品のSL-38EN、40EN型(67、68頁参照)をご使用ください。 ※入口側は本体、出口側はパネケースとなります。														
	■圧力区分 (MPa)														
	<table border="1" style="width: 100%; border-collapse: collapse;"> <thead> <tr> <th>記号</th> <th>圧力区分</th> </tr> </thead> <tbody> <tr> <td>1</td> <td>0.035~0.2</td> </tr> <tr> <td>2</td> <td>0.2を超え0.5</td> </tr> <tr> <td>3</td> <td>0.5を超え1.0</td> </tr> <tr> <td>4</td> <td>1.0を超え1.6</td> </tr> </tbody> </table>					記号	圧力区分	1	0.035~0.2	2	0.2を超え0.5	3	0.5を超え1.0	4	1.0を超え1.6
	記号	圧力区分													
	1	0.035~0.2													
	2	0.2を超え0.5													
	3	0.5を超え1.0													
	4	1.0を超え1.6													
															

<div style="font-size: 2em; font-weight: bold;">3</div> <div style="font-size: 1.2em;">製品記号</div>	<div style="font-size: 1.5em; font-weight: bold;">SL40EF-D</div> <div style="font-size: 1.5em;">□</div>	<div style="font-size: 1.5em; font-weight: bold;">SL40EFA-D</div> <div style="font-size: 1.5em;">□</div>										
	□内には圧力区分の記号が入ります。(下表参照)											
<div style="font-size: 2em; font-weight: bold;">逃し弁</div>	受注品	受注品										
	レリーフ弁 1.0MPa  ALL SUS	ふく太郎 レリーフ弁 1.0MPa  ALL SUS	ふく太郎 レリーフ弁 1.0MPa  ALL SUS									
<div style="font-size: 1.2em; font-weight: bold;">POINT</div> <div style="font-size: 1.5em; font-weight: bold;">ポンプレリーフ用・ALL SUS・フランジ形</div>												
標準仕様	形式	ダッシュポット構造										
	キャップ形式	レバー無	圧力調整ハンドル付									
	適用流体	水・油・液体★ ¹ 注.										
	流体温度	5~80℃★ ²										
	設定圧力範囲	0.035~1.0MPa (設定圧力・流体名をお知らせください)										
	端接続	JIS 10K ルーズフランジ										
	材質	弁座*	SUS									
		弁体	SUS									
		バネケース*	SCS									
	ネームプレート色	緑										
価格 (円)	呼び径	ALL SUS	ハンドル付・ALL SUS									
	15	169,000	226,000									
		184,000	244,000									
	20	213,000	284,000									
		266,000	354,000									
	25	312,000	416,000									
		394,000	525,000									
32	312,000	416,000										
	394,000	525,000										
40	312,000	416,000										
	394,000	525,000										
50	312,000	416,000										
	394,000	525,000										
記事	★ ¹ 流体が燃料油(ガソリン、灯油など)、及び溶剤系の場合はお問い合わせください。 ★ ² 流体温度5~150℃も製作しています。(油類は150℃以下、温水は90℃以下となります。) 注.給水装置に使用する場合は、水道法性能基準適合品のSL-38EN、40EN型(67、68頁参照)をご使用ください。 ※弁座は本体と同一の部品です(入口側)。出口側はバネケースとなります。											
	<table border="1" style="font-size: 0.8em;"> <thead> <tr> <th colspan="2">■圧力区分 (MPa)</th> </tr> <tr> <th>記号</th> <th>圧力区分</th> </tr> </thead> <tbody> <tr> <td>1</td> <td>0.035~0.2</td> </tr> <tr> <td>2</td> <td>0.2を超え0.5</td> </tr> <tr> <td>3</td> <td>0.5を超え1.0</td> </tr> </tbody> </table> <div style="display: flex; justify-content: space-around; margin-top: 20px;">   </div>			■圧力区分 (MPa)		記号	圧力区分	1	0.035~0.2	2	0.2を超え0.5	3
■圧力区分 (MPa)												
記号	圧力区分											
1	0.035~0.2											
2	0.2を超え0.5											
3	0.5を超え1.0											

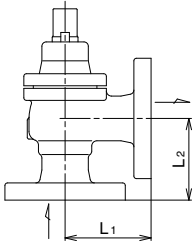
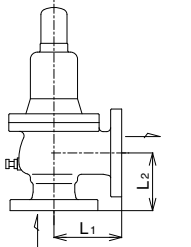
<div style="text-align: center; font-size: 2em; font-weight: bold;">3</div> 製品記号	SL44E-G□	SL24E-B□	SL24E-G□																								
	□内には圧力区分の記号が入ります。(下表参照)																										
逃し弁	受注品 レリーフ弁 1.0MPa     型式：SL-44E型	受注品 FC製 レリーフ弁 1.0MPa     型式：SL-24E型	受注品 FC製																								
	POINT	ポンプレリーフ用																									
標準仕様	形式	ダッシュポット構造																									
	キャップ形式	レバー無																									
	適用流体	水・油・液体★ ¹ 注.																									
	流体温度	5~80℃★ ²																									
	設定圧力範囲	0.035~1.0MPa (設定圧力・流体名をお知らせください)																									
	端接続	JIS 10K FFフランジ☆		JIS 10K FFフランジ☆																							
	材質	本体	FC																								
		弁体	SUS	C3604																							
		弁座	SUS	SUS																							
	パネケース	FC																									
ネームプレート色	緑																										
価格(円)	呼び径	本体 FC	要部 C3604	要部 SUS																							
	15	80,700	寸法L ₁ ×L ₂ (mm)	寸法L ₁ ×L ₂ (mm)																							
			梱包質量 (kg)	梱包質量 (kg)																							
	20	90,300	70×70	135×115																							
			2.8	26																							
	25	114,000	75×75	145×125																							
			3.3	36																							
	32	135,000	85×85	310,000																							
4.9																											
40	148,000	95×90	446,000																								
		7																									
50	171,000	100×95	293,000																								
		8.6																									
65	188,000	110×105	310,000																								
		12.4																									
80	293,000	135×115	446,000																								
		26																									
80	446,000	145×125	293,000																								
		36																									
記事	★ ¹ 流体が燃料油(灯油など)、及び溶剤系の場合はお問い合わせください。 ☆JIS 10K RFフランジも製作しています。 注.給水装置に使用する場合は、水道法性能基準適合品のSL-38EN、40EN型(67、68頁参照)をご使用ください。 ■圧力区分 (MPa) <table border="1" style="margin-top: 5px;"> <tr><th>記号</th><th>圧力区分</th></tr> <tr><td>1</td><td>0.035~0.2</td></tr> <tr><td>2</td><td>0.2を超過0.5</td></tr> <tr><td>3</td><td>0.5を超過1.0</td></tr> </table>		記号	圧力区分	1	0.035~0.2	2	0.2を超過0.5	3	0.5を超過1.0	☆JIS 5K FF・RFフランジ、10K RFフランジも製作しています。 ■圧力区分 (MPa) <table border="1" style="margin-top: 5px;"> <tr><th>記号</th><th>呼び径65</th><th>呼び径80</th></tr> <tr><td>1</td><td>0.035~0.2</td><td>0.035~0.2</td></tr> <tr><td>2</td><td>0.2を超過0.7</td><td>0.2を超過0.5</td></tr> <tr><td>3</td><td>0.7を超過1.0</td><td>0.5を超過0.8</td></tr> <tr><td>4</td><td>0.8を超過1.0</td><td>0.8を超過1.0</td></tr> </table>		記号	呼び径65	呼び径80	1	0.035~0.2	0.035~0.2	2	0.2を超過0.7	0.2を超過0.5	3	0.7を超過1.0	0.5を超過0.8	4	0.8を超過1.0	0.8を超過1.0
	記号	圧力区分																									
1	0.035~0.2																										
2	0.2を超過0.5																										
3	0.5を超過1.0																										
記号	呼び径65	呼び径80																									
1	0.035~0.2	0.035~0.2																									
2	0.2を超過0.7	0.2を超過0.5																									
3	0.7を超過1.0	0.5を超過0.8																									
4	0.8を超過1.0	0.8を超過1.0																									
																											
★ ² 流体温度5~150℃も製作しています。(油類は150℃以下、温水は90℃以下となります。)																											



3



逃し弁

水

油

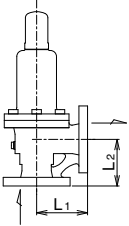
液体

<div style="text-align: center; font-size: 2em; font-weight: bold;">3</div> 製品記号	SL46ED-M□	SL6ED-C□																
	□内には圧力区分の記号が入ります。(下表参照)																	
逃し弁	受注品	受注品																
	レリーフ弁 2.0MPa  型式：SL-46ED型	FCD製 レリーフ弁 2.0MPa  型式：SL-6ED型																
POINT	脈動圧対応 ポンプレリーフ用 背圧バランス構造																	
標準仕様	形式	ダンパー構造																
	キャップ形式	レバー無																
	適用流体	水・油・液体																
	流体温度	5~80℃★ ¹																
	設定圧力範囲	0.035~2.0MPa (設定圧力・流体名をお知らせください)																
	端接続	JIS 20K FFフランジ☆																
	材質	本体	FCD	SCPH★ ²														
		弁体	SUS															
		弁座	SUS															
	呼び径	本体 FCD	本体 SCPH															
価格 (円)	40	235,000	414,000	寸法L ₁ ×L ₂ (mm) 梱包質量 (kg) 110×100 16.5														
	50	293,000	480,000	120×110 26.5														
	65	382,000	598,000	130×120 31														
	75※	472,000	780,000	145×135 42														
記事	★ ¹ 流体温度5~150℃も製作しています。(油類は150℃以下、温水は90℃以下となります。) ★ ² SCS製も製作しています。 ☆JIS 10、16K FF・RFフランジ、20K RFフランジも製作しています。 ※接続フランジは、JIS規格フランジの呼び径80となります。																	
	■圧力区分 (MPa) <table border="1" style="margin-left: 20px;"> <thead> <tr> <th>記号</th> <th>圧力区分</th> </tr> </thead> <tbody> <tr><td>1</td><td>0.035~0.1</td></tr> <tr><td>2</td><td>0.1を超え0.2</td></tr> <tr><td>3</td><td>0.2を超え0.4</td></tr> <tr><td>4</td><td>0.4を超え0.6</td></tr> <tr><td>5</td><td>0.6を超え0.85</td></tr> <tr><td>6</td><td>0.85を超え1.5</td></tr> <tr><td>7</td><td>1.5を超え2.0</td></tr> </tbody> </table>			記号	圧力区分	1	0.035~0.1	2	0.1を超え0.2	3	0.2を超え0.4	4	0.4を超え0.6	5	0.6を超え0.85	6	0.85を超え1.5	7
記号	圧力区分																	
1	0.035~0.1																	
2	0.1を超え0.2																	
3	0.2を超え0.4																	
4	0.4を超え0.6																	
5	0.6を超え0.85																	
6	0.85を超え1.5																	
7	1.5を超え2.0																	
																		

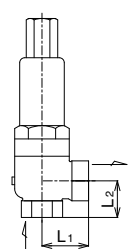
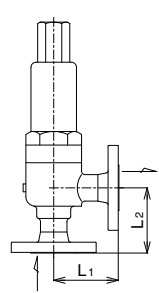
<div style="text-align: center; font-size: 2em; font-weight: bold;">3</div> 製品記号	SL8ED-N□	SL8ED-D□	SL10ED-N□	SL10ED-D□	
	□内には圧力区分の記号が入ります。(下表参照)				
逃し弁	受注品	受注品	受注品	受注品	
	レリーフ弁 3.0MPa SF製	SUS製	レリーフ弁 3.0MPa SF製	SUS製	
	 型式：SL-8ED型		 型式：SL-10ED型		
POINT	脈動圧対応 ポンプレリーフ用 背圧バランス構造				
標準仕様	形式	ダンパー構造			
	キャップ形式	レバー無			
	適用流体	水・油・液体			
	流体温度	5~80℃★			
	設定圧力範囲	0.035~3.0MPa (設定圧力・流体名をお知らせください)			
	端接続	JIS Rcねじ☆		JIS 30K RFフランジ☆	
材質	本体	SF	SUS	SF	SUS
	弁体	SUS			
	弁座	SUS			
価格(円)	呼び径	本体 SF	本体 SUS	本体 SF	本体 SUS
	15	224,000	290,000	301,000	432,000
	20	231,000	302,000	304,000	454,000
	25	328,000	445,000	371,000	617,000
	32	341,000	458,000	385,000	663,000
記事	★流体温度5~150℃も製作しています。(油類は150℃以下、温水は90℃以下となります。)				
	■圧力区分 本体SF製 (SL8ED-N□、SL10ED-N□) (MPa)		本体SUS製 (SL8ED-D□、SL10ED-D□) (MPa)		
	記号	呼び径15~20	呼び径25	呼び径32	
	1	0.035~0.15	0.035~0.3	0.035~0.15	
2	0.15を超え0.4	0.3を超え0.5	0.15を超え0.3		
3	0.4を超え0.8	0.5を超え1.0	0.3を超え0.6		
4	0.8を超え1.5	1.0を超え2.0	0.6を超え1.1		
5	1.5を超え2.5	2.0を超え3.0	1.0を超え1.5		
6	2.5を超え3.0		1.6を超え2.4		
7			2.4を超え3.0		
* □内には圧力区分の記号が入ります。		* □内には圧力区分の記号が入ります。			
☆NPTねじも製作しています。		☆JIS 5、10、16、20K FF・RFフランジ、30K FFフランジ、ASME・JPIクラス150、300フランジも製作しています。 注.寸法はJIS 30Kフランジの場合です。			
					

3

逃し弁

水





油

液体

<div style="text-align: center; font-size: 2em; font-weight: bold;">4</div> 製品記号	MD14W-B^L MD14W-B^M	MD14H-B^L MD14H-B^M							
	□内には設定圧力調整範囲の記号が入ります。								
<div style="text-align: center;"> サーキット弁 (一次圧力調整弁) </div>	標準品	受注品							
	0.7MPa 0.5MPa		FC製 						
	型式：MD-14W型	型式：MD-14H型							
	POINT								
一次圧力調整弁									
標準仕様	形式	直動式							
	適用流体	水 注1.・温水・空気 注2.							
	流体温度	5~60℃	温水 注1.・油 (材料を腐食しないもの) 注3. 5~90℃						
	設定圧力調整範囲	呼び径 80以下 L : 0.05~0.35、 M : 0.3~0.7MPa ★ ¹ 呼び径100以上 L : 0.05~0.35、 M : 0.3~0.5MPa							
	吹下り圧力	設定圧力×10%以内 (最小値0.02MPa)							
	端接続	JIS 10K RFフランジ★ ²							
	材質	本体	FC (内面水道用液状エポキシ樹脂塗装)						
		主要部	CAC、SUS						
	塗装	NBR							
	塗	外面：メタリックブルー		外面：メタリックブルー、キャップ：赤					
価格(円)	呼び径	水・温水・空気用	温水・油用						
	15	113,000	113,000						
	20	113,000	113,000						
	25	116,000	116,000						
	32	150,000	150,000						
	40	156,000	156,000						
	50	168,000	168,000						
	65	241,000	241,000						
	80	279,000	279,000						
	100	424,000	424,000						
	125	838,000	838,000						
150	1,125,000	1,125,000							
記 事	★ ¹ 高圧用 (呼び径80以下:0.65~1.0MPa、呼び径100以上:0.45~0.8MPa) のMD14W-BHも製作しています。 注2.オイルフリーコンプレッサー (ターボ形圧縮機や容積形圧縮機 (ロータリー式無給油タイプ)) によるドライエアーの空気圧システムにて使用する場合、ゴム部品が短時間で著しく劣化することがあります (オゾンクラックの発生)。このような場所に設置する場合はお問い合わせください。		★ ¹ 高圧用 (呼び径80以下:0.65~1.0MPa、呼び径100以上:0.45~0.8MPa) のMD14H-BHも製作しています。 注3.燃料油、ガソリン、軽油などの場合はご使用先 (国土交通省、防衛省など) によっては、本体材質の指定がある場合がありますので、ご確認願います。						
	★ ² 水道用仕切弁フランジ (一次側適用圧力0.75MPa以下・呼び径100以上) も製作しています。								
■価格加算									
<table border="1" style="width: 100%; border-collapse: collapse;"> <tr> <th style="width: 20%;">記号</th> <th style="width: 40%;">仕様</th> <th style="width: 40%;">加算額</th> </tr> <tr> <td>3-1</td> <td>圧力計 (一次側) 1個付</td> <td>33,900</td> </tr> </table>				記号	仕様	加算額	3-1	圧力計 (一次側) 1個付	33,900
記号	仕様	加算額							
3-1	圧力計 (一次側) 1個付	33,900							
※1.圧力計の最大目盛は設定圧力調整範囲L (0.6MPa)、M、H (1.6MPa) です。 ※2.ポンプレリーフ用は67~73頁をご参照ください。 注1.給水装置に使用する場合は、水道法性能基準適合品のMD-14CN型 (75頁参照) をご使用ください。									

4 サーマキット弁 (一次圧力調整弁)

水
空気
温水
油

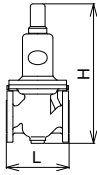
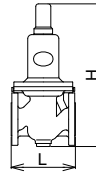
<div style="text-align: center; font-size: 2em; font-weight: bold;">4</div> 製品記号	MD14CN-B_L MD14CN-B_H	MD20W-B_L MD20W-B_H	MD20H-B_L MD20H-B_H	
	□内には設定圧力調整範囲の記号が入ります。			
<div style="text-align: center;">  </div> <div style="text-align: center; font-size: 1.5em; font-weight: bold;">サーキット弁</div> <div style="text-align: center;">(一次圧力調整弁・落水防止弁)</div>	受注品 0.7MPa 0.5MPa 	受注品 0.7MPa 0.5MPa 	受注品 落水防止弁 FC製 	
	水道法性能基準適合品 型式：MD-14CN型	型式：MD-20W型	型式：MD-20H型	
	水 温水		温水	
POINT	ナイロンコーティング・水道法性能基準適合品		開放回路 落水防止	
標準仕様	形式	直動式		
	適用流体	水・温水		温水
	流体温度	5~60℃		5~90℃
	設定圧力調整範囲	呼び径 80以下 L : 0.05~0.35、 H : 0.3~0.7MPa 呼び径 100以上 L : 0.05~0.35、 H : 0.3~0.5MPa		呼び径 80以下 L : 0.05~0.35、 H : 0.3~0.7MPa 呼び径 100以上 L : 0.05~0.35、 H : 0.3~0.5MPa
	吹下り圧力	設定圧力×10%以内 (最小値0.02MPa)		0.04MPa以内
	端接続	JIS 10K RFフランジ★		JIS 10K RFフランジ
	材質	FC (内外面ナイロン11コーティング)		FC (内面水道用液状エポキシ樹脂塗装) FC
	塗装	内外面ナイロン11コーティング		外面：メタリックブルー 外面：メタリックブルー、キャップ：赤
	材質	本体部 ダイアフラム・ディスク CAC、SUS NBR		
	価格	呼び径	ナイロンコーティング	0.5、0.7MPa用
15			129,000	156×321 10.5
20		195,000	129,000	160×321 10.5
25		200,000	133,000	160×322 11
32		228,000	173,000	180×408 18
40		239,000	177,000	180×409 18
50		259,000	190,000	190×422 20.5
65		363,000	278,000	230×529 38
80		442,000	319,000	250×539 41
100		601,000	441,000	300×615 66
125		1,055,000	863,000	370×790 132
150	1,341,000	1,151,000	400×820 150	
記事	★水道用仕切弁フランジ (一次側適用圧力0.75MPa以下・呼び径100以上) はお問い合わせください。 ※1.ポンプレリーフ用は67~73頁をご参照ください。 ※2.コーティング塗膜は、本体・パネケース内外面共ナイロン11 (白色) 0.3mm以上。			
				

4 サークット弁 (一次圧力調整弁・落水防止弁)



水
温水

<div style="text-align: center; font-size: 2em; font-weight: bold;">4</div> 製品記号 FD2W-B ^L FD2W-B ^H	FD2H-B ^L FD2H-B ^H		MD11-B [□]		
	□内には設定圧力(差圧)調整範囲の記号が入ります。				
	受注品		受注品		受注品
サークット弁 (差圧調整弁) 一次圧力調整弁	0.7MPa 		差圧調整弁 FC製 		
	型式: FD-2W型		型式: FD-2H型		
		0.5MPa 		一次圧力調整弁 FC製 型式: MD-11型	
POINT	密閉回路 差圧調整			0.5MPa用 大容量	
標準仕様	形式	直動式			
	適用流体	水		工業用水・農業用水	
	流体温度	5~60℃		5~90℃	
	設定圧力(差圧)調整範囲	呼び径 80以下 ^L :0.05~0.35、 ^H :0.3~0.7MPa 呼び径 100以上 ^L :0.05~0.35、 ^H :0.3~0.5MPa		呼び径 80以下 ^L :0.05~0.14、 ^M :0.14~0.36、 ^H :0.36~0.5MPa ^{★1} 呼び径 100以上 ^L :0.05~0.1、 ^M :0.1~0.25、 ^H :0.25~0.4、 ^S :0.4~0.45、 ^V :0.45~0.5MPa	
	吹下り圧力	設定差圧×10%以内(最小値0.02MPa)			
	端接続	JIS 10K RFフランジ			
	材質	本体	FC(内面水道用液状エポキシ樹脂塗装)		FC
		要部	CAC、SUS		
		ダイヤフラムディスク	NBR		
	塗装	外面:メタリックブルー		外面:メタリックブルー、キャップ:赤	
価格	呼び径	差圧調整弁		0.5MPa用	
	15	183,000			
	20	183,000		159,000	
	25	184,000		178,000	
	32	226,000		250,000	
	40	230,000		250,000	
	50	244,000		270,000	
	65	347,000		416,000	
	80	357,000		446,000	
	100	496,000		796,000	
125	882,000		1,178,000		
150	1,161,000		1,378,000		
記事	●圧力計取付用の接続孔付及び圧力計はお問い合わせください。			☆JIS 5K FF・RFフランジ、10K FFフランジも製作しています。 ★ ¹ 高圧用(呼び径80以下:0.5~0.8MPa)のMD11-B ^S も製作しています。 ★ ² 水道用仕切弁フランジ(一次側適用圧力0.75MPa以下・呼び径100以上)も製作しています。 ●圧力計取付用の接続孔付及び圧力計はお問い合わせください。	
注:パネケース部検出孔は、出口側の検出部分へ配管が必要です。検出孔ねじ寸法は、JIS Rc ³ ねじです。					

4 サークット弁(差圧調整弁)、一次圧力調整弁



<div style="text-align: center; font-size: 2em; font-weight: bold;">4</div> 製品記号 WVMS02-B ^L WVMS02-B ^H WVMS02-L ^L WVMS02-L ^H	WVMS02-B ^L WVMS02-B ^H		WVMS02-L ^L WVMS02-L ^H		WVD02-B		WVD02-L													
	<input type="checkbox"/> 内には設定圧力調整範囲の記号が入ります。																			
水 サークット弁 (落水防止弁・差圧レリーフ弁)	受注品 落水防止弁 FC製 0.7MPa		受注品 FCD製 ウォータリングバルブ		受注品 差圧レリーフ弁 FC製 0.3MPa		受注品 FCD製 ウォータリングバルブ													
	 型式：WVMS-02型				 型式：WVD-02型															
POINT		開放回路 落水防止				密閉回路 差圧調整														
標準仕様	形式	パイロット式				パイロット式														
	適用流体	水・温水				水・温水														
	流体温度	5~60℃				5~60℃														
	一次側適用圧力	1.0MPa以下				1.0MPa以下														
	設定圧力調整範囲	L : 0.05~0.35MPa、H : 0.3~0.7MPa				0.05~0.3MPa														
	アキュムレーション	設定圧力×10%以内 (最小値0.03MPa)				0.05MPa以内														
	吹下り圧力	L : 設定圧力×20%以内 (最小値0.03MPa) H : 設定圧力×15%以内				設定圧力×20%以内 (最小値0.03MPa)														
	端接続	JIS 10K RFフランジ				JIS 10K RFフランジ														
材質	本体	FC (内面水道用液状エポキシ樹脂塗装)		FCD (内面水道用液状エポキシ樹脂塗装)		FC (内面水道用液状エポキシ樹脂塗装)		FCD (内面水道用液状エポキシ樹脂塗装)												
	要部	CAC、SUS				CAC、SUS														
		NBR				NBR														
価格(円)	呼び径	本体 FC	寸法L×H (mm)	本体 FCD	寸法L×H (mm)	本体 FC	寸法L×H (mm)	本体 FCD	寸法L×H (mm)											
			梱包質量 (kg)		梱包質量 (kg)		梱包質量 (kg)		梱包質量 (kg)											
	80	764,000	350×537 55	別途お見積り 致します。	342×537 55	745,000	350×485 55	別途お見積り 致します。	342×485 55											
	100	904,000	400×585 80		388×585 80	819,000	400×531 80		388×531 80											
	125	1,129,000	440×628 95		432×628 95	982,000	440×572 95		432×572 95											
	150	1,338,000	500×686 135		492×686 135	1,218,000	500×630 135		492×630 135											
200	2,134,000	600×784 240	592×784 240		1,864,000	600×716 240	592×716 240													
記事	■価格加算 <table border="1"> <tr><th>記号</th><th>仕様</th><th>加算額</th></tr> <tr><td>3-2</td><td>圧力計 2 個付</td><td>55,300</td></tr> </table> ※圧力計の最大目盛は、一次側は調整範囲L (0.6MPa)、H (1.6MPa)、二次側は0.6MPaです。				記号	仕様	加算額	3-2	圧力計 2 個付	55,300	■価格加算 <table border="1"> <tr><th>記号</th><th>仕様</th><th>加算額</th></tr> <tr><td>3-2</td><td>圧力計 2 個付</td><td>55,300</td></tr> </table> ※圧力計の最大目盛は一次側、二次側共1.6MPaです。				記号	仕様	加算額	3-2	圧力計 2 個付	55,300
	記号	仕様	加算額																	
3-2	圧力計 2 個付	55,300																		
記号	仕様	加算額																		
3-2	圧力計 2 個付	55,300																		
																				

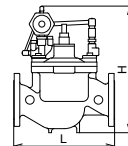

<div style="text-align: center; font-size: 2em; font-weight: bold;">4</div> 製品記号 WVM02-B ^L WVM02-B ^M	WVM02-L ^L WVM02-L ^M		WVM02CN-B ^L WVM02CN-B ^M							
	□内には設定圧力調整範囲の記号が入ります。									
<div style="text-align: center; font-size: 2em; font-weight: bold;">一次圧力調整弁</div>	受注品 1.0MPa 0.7MPa FC製 		受注品 1.0MPa 0.7MPa FCD製 ウォータリングバルブ 							
	型式：WVM-02型		水道法性能基準適合品 型式：WVM-02CN型							
POINT 大容量 一次圧力調整弁										
標準仕様	形式	パイロット式								
	適用流体	水・温水注。								
	流体温度	5~60℃								
	一次側適用圧力	1.0MPa以下☆ ¹		1.0MPa以下						
	設定圧力調整範囲	呼び径200以下 L: 0.05~0.35、M: 0.3~1.0MPa ^{※1} 。 呼び径250以上 L: 0.05~0.35、M: 0.3~0.7MPa								
	アキュムレーション	設定圧力×10%以内(最小値0.03MPa)								
	端接続	JIS 10K RFフランジ☆ ²								
	材質	本体	FC(内面水道用液状エポキシ樹脂塗装)	FCD(内面水道用液状エポキシ樹脂塗装)	FC(内外面ナイロン11コーティング)					
		要部	CAC、SUS							
		ダイヤフラムディスク	NBR							
価格(円)	呼び径	本体 FC	本体 FCD	FCナイロンコーティング						
	40		517,000							
	50	556,000	633,000							
	65	621,000	704,000							
	80	675,000	756,000	1,224,000						
	100	780,000	871,000	1,303,000						
	125	950,000	1,063,000	1,556,000						
	150	1,160,000	1,296,000	1,787,000						
	200	1,814,000	2,024,000	2,624,000						
	250	別途お見積り 致します。								
300										
400										
記事	●水道法性能基準適合品(本体材質FC製・呼び径80~200)のWVM-02PN型(本体内外面エポキシ樹脂粉末塗装)、WVM-02N型(本体内面水道用液状エポキシ樹脂塗装)も製作しています。注.給水装置に使用する場合は、水道法性能基準適合品のWVM-02N型、WVM-02PN型、WVM-02CN型をご使用ください。									
	※2.コーティング塗膜は、本体・フタ内外面共ナイロン11(白色)0.3mm以上。									
	☆ ¹ 呼び径200以下は一次側適用圧力1.6MPa以下(JIS 16K RFフランジ、設定圧力調整範囲0.5~1.6MPa)も製作しています。(本体FC製の場合は水道法性能基準には適合しません。)									
	☆ ² 水道用仕切弁フランジ(一次側適用圧力0.75MPa以下・呼び径80以上)も製作しています。 ※1. 呼び径40・50の設定圧力調整範囲は0.5~1.0MPaとなり、製品記号は、WVM02-B(本体FC製)、WVM02-L(本体FCD製)となります。									
■価格加算										
<table border="1" style="width: 100%; border-collapse: collapse;"> <tr> <th>記号</th> <th>仕様</th> <th>加算額</th> </tr> <tr> <td>3-1</td> <td>圧力計1個付(一次側)</td> <td>27,700</td> </tr> </table>					記号	仕様	加算額	3-1	圧力計1個付(一次側)	27,700
記号	仕様	加算額								
3-1	圧力計1個付(一次側)	27,700								
※3. 圧力計の最大目盛は、設定圧力調整範囲L(0.6MPa)、M(1.6MPa)です。										
※4. 消火設備用型式認定品は79頁をご参照ください。										



<div style="background-color: #0056b3; color: white; padding: 10px; text-align: center;"> <h1 style="font-size: 2em; margin: 0;">4</h1> <p style="margin: 0;">製品記号</p> </div> <div style="background-color: #0056b3; color: white; padding: 10px; text-align: center;"> <h2 style="font-size: 1.5em; margin: 0;">一次圧力調整弁</h2> </div>	<p>WVM02T-B</p> <p>受注品</p> <p>1.6MPa FC製</p> <p>認定番号 VA-048号 型式：WVM-02T型</p>	<p>WVM02T-L</p> <p>受注品</p> <p>FCD製 ウォーターリングバルブ (消防型式認定品)</p> <p>型式：WVME-02型</p>	<p>WVME02-BL WVME02-BH</p> <p>受注品</p> <p>0.35MPa FC製 1.0MPa ウォーターリングバルブ</p> <p>型式：WVME-02型</p>							
	<p>☐内には設定圧力調整範囲の記号が入ります。</p>									
POINT	日本消防設備安全センター「型式認定品」		電磁操作 一次圧力調整弁							
標準仕様	形式	パイロット式		パイロット式						
	適用流体	消火用水		水・温水						
	流体温度	5~60℃		5~60℃						
	一次側適用圧力	1.6MPa以下☆		1.0MPa以下						
	設定圧力調整範囲	0.3~1.6MPa		L : 0.05~0.35、 H : 0.3~1.0MPa						
	アキュムレーション	設定圧力×10%以内 (最小値0.03MPa)		設定圧力×10%以内 (最小値0.03MPa)						
	定格電圧	—		AC100/200V 50/60Hz AC110/220V 60Hz共用						
	保護構造	—		防塵・防滴・屋内用 (屋外で使用する場合、端子箱を併用してください)						
	端接続	JIS 16K RFフランジ☆		JIS 10K RFフランジ☆						
	材質	FC	FCD	FC						
本体要部	CAC、SUS		CAC、SUS							
ダイヤフラム・ディスク	NBR		NBR							
塗装	外面：マンセル7.5R ⅔ (赤) 内面：水道用液状エポキシ樹脂塗装		外面：メタリックブルー 内面：水道用液状エポキシ樹脂塗装							
価格 (円)	呼び径	本体 FC	本体 FCD	本体 FC						
	40		569,000							
	50	611,000	684,000							
	65	677,000	756,000							
	80	717,000	808,000							
	100	841,000	942,000							
	125	1,005,000	1,133,000	別途お見積り致します。						
	150	1,199,000	1,365,000							
	200									
記事	<p>☆一次側適用圧力1.0MPa以下 (JIS 10K RFフランジ、設定圧力調整範囲0.3~1.0MPa) も製作しています。</p> <p>■価格加算</p> <table border="1" style="width: 100%; border-collapse: collapse;"> <tr> <th>記号</th> <th>仕様</th> <th>加算額</th> </tr> <tr> <td>3-1</td> <td>圧力計1個付 (一次側)</td> <td>27,700</td> </tr> </table> <p>※圧力計の最大目盛は2.5MPaです。</p>		記号	仕様	加算額	3-1	圧力計1個付 (一次側)	27,700	<p>☆水道用仕切弁フランジ (一次側適用圧力0.75MPa以下) も製作しています。</p> <p>●圧力計1個 (一次側) 付、屋外用端子箱 (TB-03型) 付、特殊電圧 (AC・DC) はお問い合わせください。</p> <p>※圧力計の最大目盛は、設定圧力調整範囲L (0.6MPa)、H (1.6MPa) です。</p>	
	記号	仕様	加算額							
3-1	圧力計1個付 (一次側)	27,700								

4 一次圧力調整弁

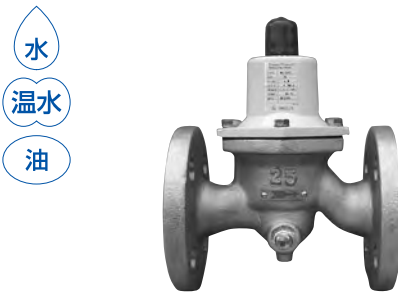
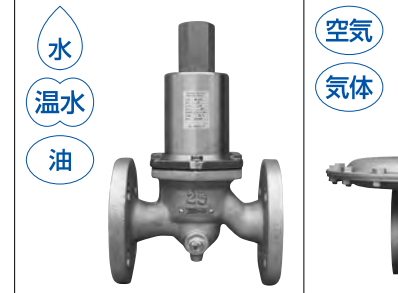

<div style="text-align: center; font-size: 2em; font-weight: bold;">4</div> 製品記号  <div style="font-size: 2em; font-weight: bold;">一次圧力調整弁</div>	MD35F-D ^L MD35F-D ^M MD35F-D ^H	MD35F-D ^L MD35F-D ^M	MD37F-D ^L MD37F-D ^M	MD29A-G ^L MD29A-G ^M MD29A-G ^H								
	□内には設定圧力調整範囲の記号が入ります。											
	受注品	受注品	受注品	受注品								
	0.8MPa SCS製	0.6MPa SCS製	0.6MPa SCS製	30kPa FC製								
 型式：MD-35F型		 型式：MD-37F型		 型式：MD-29A型								
POINT	SCS製 (本体)・中容量		SCS製 (本体・パネケース)・中容量	微圧気体用								
標準仕様	直動式											
	適用流体 水・温水・油・又は材料を腐食しない液体・(気体*1注.)			空気注・気体								
	流体温度 5~90℃			5~60℃								
	設定圧力調整範囲	L : 0.05~0.35MPa M : 0.3~0.6MPa H : 0.6~0.8MPa	L : 0.05~0.35MPa M : 0.3~0.6MPa	L : 0.05~0.35MPa M : 0.3~0.6MPa								
吹下り圧力	設定圧力×10%以内 (最小値0.02MPa)			記事欄参照								
端接続	JIS 10K FFフランジ			JIS 10K RFフランジ								
材質	本体	SCS			FC							
	要部	SUS			SUS							
	ダイヤフラム	NBR			ダイヤフラム (NBR)							
	パネケース	ADC	FC	SUS	FC							
価格 (円)	呼び径	本体 SCS	本体 SCS	本体 SCS	空気・気体							
	15				337,000							
	20				337,000							
	25	417,000		559,000	342,000							
	32	490,000		672,000	382,000							
	40	501,000		683,000	386,000							
	50	624,000		869,000	426,000							
	65		717,000									
	80		832,000									
	100		1,046,000									
記事	●水道法性能基準適合品のMD-35FN型も製作しています。 ※1.空気、不活性ガスに使用できます。 ※2.ポンプレリーフ用は67~73頁をご参照ください。 ■価格加算											
	<table border="1"> <tr> <th>記号</th> <th>仕様</th> <th>加算額</th> </tr> <tr> <td rowspan="2">3-1</td> <td>圧力計付属 (呼び径25~50)</td> <td>36,500</td> </tr> <tr> <td>圧力計付属 (呼び径65~100)</td> <td>42,400</td> </tr> </table>				記号	仕様	加算額	3-1	圧力計付属 (呼び径25~50)	36,500	圧力計付属 (呼び径65~100)	42,400
	記号	仕様	加算額									
	3-1	圧力計付属 (呼び径25~50)	36,500									
圧力計付属 (呼び径65~100)		42,400										
※3.圧力計の最大目盛は、設定圧力調整範囲L (0.6MPa)、M,H (1.6MPa) です。												
●接ガス部SCPH、SCS製も製作しています。(外部検出形となりますので、検出用の配管施工が必要となります)												
注. オイルフリーコンプレッサー (ターボ形圧縮機や容積形圧縮機 (ロータリー式無給油タイプ)) によるドライエアーの空気圧システムにて使用する場合、ゴム部品が短時間で著しく劣化することがあります (オゾンクラックの発生)。このような場所に設置する場合はお問い合わせください。												



4 一次圧力調整弁

水
温水
油
空気
気体

<div style="background-color: #0056b3; color: white; padding: 10px; text-align: center;"> <h1 style="font-size: 2em; margin: 0;">4</h1> <p style="margin: 0;">製品記号</p> </div> <div style="background-color: #0056b3; color: white; padding: 10px; text-align: center;"> <h2 style="font-size: 1.5em; margin: 0;">一次圧力調整弁</h2> </div>	<p>MD22-M<input type="checkbox"/> L</p> <p>MD22-M<input type="checkbox"/> M</p> <p>MD22-M<input type="checkbox"/> H</p>	<p>MD2P-B<input type="checkbox"/> L</p> <p>MD2P-B<input type="checkbox"/> M</p> <p>MD2P-B<input type="checkbox"/> H</p>	<p>MD1A-N<input type="checkbox"/></p> <p>MD1A-D<input type="checkbox"/></p>						
	□内には設定圧力調整範囲の記号が入ります。								
	受注品	受注品	受注品	受注品					
	<p>0.7MPa</p> <p style="text-align: center;">(油)</p> <p style="text-align: center;">型式：MD-22型</p>	<p>0.7MPa</p> <p style="text-align: center;">(油) (液体)</p> <p style="text-align: center;">型式：MD-2P型</p>	<p>3.0MPa</p> <p style="text-align: center;">(油) (液体)</p> <p style="text-align: center;">型式：MD-1A型</p>	<p>0.7MPa</p> <p style="text-align: center;">(油) (液体)</p> <p style="text-align: center;">型式：MD-1A型</p>					
	POINT	0.7MPa、油用	高圧3.0MPa用						
標準仕様	形式	直動式		直動式					
	適用流体	燃料油 (A・B・C重油)、油注1.		油注1.・液体					
	流体温度	150℃以下		5~80℃★ ¹					
	設定圧力調整範囲	<p>L : 0.05~0.25MPa</p> <p>M : 0.2~0.45MPa</p> <p>H : 0.4~0.7MPa</p>	<p>呼び径50以下 L : 0.05~0.25、M : 0.25~0.45、H : 0.45~0.7MPa</p> <p>呼び径65以上 L : 0.05~0.2、M : 0.2~0.5、H : 0.5~0.7MPa</p>	<p>L : 0.5~1.0MPa</p> <p>M : 1.0~1.5MPa</p> <p>H : 1.5~2.5MPa</p> <p>S : 2.5~3.0MPa</p>					
	吹下り圧力	設定圧力×10%以内 (最小値0.03MPa)			設定圧力×10%以内				
	流体粘度	700cSt以下		700cSt以下	700cSt以下				
	端接続	JIS 10K FFフランジ		JIS 10K FFフランジ★ ¹	JIS 30K RFフランジ★ ²				
材質	FCD注1.		FC★ ² 注1.	S25C注1. SUS注1.					
	SUS		SUS						
	呼び径	本体 FCD	本体 FC	本体 S25C	本体 SUS				
価格	15	別途お見積り致します。	327,000	別途お見積り致します。	別途お見積り致します。				
	20					170×450 23	170×533 24	260×475 30	
	25					170×450 24	170×533 25	260×475 30	
	32					180×460 25	180×543 26	310×538 67	
	40					180×460 26	180×543 27	310×538 67	
	50					200×480 29	180×558 30	310×538 67	
	65						455,000	215×680 48	
	80						468,000	260×705 55	
	100						604,000	300×755 77	
	125						793,000	360×815 100	
150		901,000	382×885 136						
	<p>注1.燃料油、ガソリン、軽油などの場合はご使用先 (国土交通省、防衛省など) によっては、本体材質の指定がある場合がありますので、ご確認の上、材質をご指示願います。</p>								
記事	<p>注2.一次側圧力を検出する配管が必要です。接続ねじ寸法は、JIS Rc$\frac{1}{2}$ねじです。</p>	<p>注3.一次側圧力を検出する配管が必要です。接続ねじ寸法は、JIS Rc$\frac{1}{2}$ねじです。</p>	<p>★¹高温用 (MAX.150℃) も製作しています。 ★²接液部SCPH製、SCS製も製作しています。 ☆¹JIS 10K RFフランジも製作しています。 ○内部検出形も製作しています。</p>	<p>☆²JIS 10、16、20K FF・RFフランジ、ASME・JPIクラス150、300フランジも製作しています。</p>					

4 一次圧力調整弁

(油)
(液体)

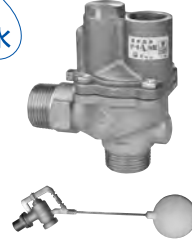
<div style="font-size: 2em; font-weight: bold; border: 2px solid black; border-radius: 50%; padding: 10px; display: inline-block;">5</div> 製品記号	LP8N-F	LP8N-B	LP9N-F	LP8AN-F
	標準品	標準品	標準品	標準品
<div style="font-size: 2em; font-weight: bold; border: 2px solid black; border-radius: 50%; padding: 10px; display: inline-block;">5</div> 製品記号	0.75MPa CAC製 ストレート形	0.75MPa FC製 ストレート形	0.75MPa CAC製 ストレート形	0.75MPa CAC製 アングル形
	 水道法性能基準適合品 型式: LP-8N型	 水道法性能基準適合品 型式: LP-8N型	 水道法性能基準適合品 型式: LP-9N型	 水道法性能基準適合品 型式: LP-8AN型

POINT	ストレート形	青銅製ストレート形	青銅製アングル形
-------	--------	-----------	----------

適用流体	水道水・工業用水			
適用温度	5~60℃			
適用圧力	0.03~0.75MPa	0.035~0.75MPa	呼び径40, 50: 0.03~0.75MPa 呼び径65~100: 0.035~0.75MPa	0.03~0.75MPa
弁前後の最小差圧	0.03MPa	0.035MPa	呼び径40, 50: 0.03MPa 呼び径65~100: 0.035MPa	0.03MPa
端接続	JIS Rcねじ★ ¹	JIS 10K FFフランジ★ ²		JIS Rねじ
材質	本体	CAC	FC (内面水道用液状エポキシ樹脂塗装)	CAC
	弁座	CAC		
	ダイヤフラムディスク	NBR		
付属品	呼び径20ボールタップ(ポリ玉砂入り) ^{*1} ・ 呼び径20オス・メスプッシング	呼び径20ボールタップ(ポリ玉砂入り) ^{*1} ・	呼び径20ボールタップ(ポリ玉砂入り) ^{*1} ・ 呼び径20オス・メスプッシング	呼び径20ボールタップ(ポリ玉砂入り) ^{*1} ・

呼び径	ねじ込形			本体FCストレート形			本体CACストレート形			アングル形		
	寸法L×H (mm)	梱包質量 (kg)	梱包数 (質量kg)	寸法L×H (mm)	梱包質量 (kg)	寸法L×H (mm)	梱包質量 (kg)	寸法L×H (mm)	梱包質量 (kg)	寸法L ₁ ×L ₂ (mm)	梱包質量 (kg)	
25	52,400	120×105 2.7	2 (5.8)							62,900	71×40 2.5	
32	69,700	135×114 3.3	2 (7)							64,200	88×50 3.1	
40	76,000	145×125 3.9	2 (8.5)			118,000	184×125 8			66,400	95×53 3.6	
50	91,800	170×140 5.1	2 (11)			146,000	211×140 10.1			78,800	101×57 4.6	
65				155,000	270×200 22	253,000	270×205 21					
80				185,000	270×205 22	292,000	270×209 23					
100				277,000	290×226 30	430,000	290×231 30					

★¹管端コア内蔵品 (流体温度5~40℃) も製作しています。
 ★²水道用仕切弁フランジ (呼び径80以上) も製作しています。
 ●凍結防止のFVジャケットも販売しています。
 注1. 公共建築工事は、本体CAC製をご使用ください。
 注2. 定水位弁一次側に当社FD-9N, 10N型定流量弁を過流量制限目目で設置している場合、選定にあたっては次のことに注意してください。
 * 定流量弁は通水時圧力損失が発生します。定水位弁後、立ち上がり配管が3m以上の場合、流速1m/s以上の設定流量を選定してください。なお、流速1m/s未満の場合は、お問い合わせください。
 * 1. ボールタップ (LB-2N型) は単品でも販売しています。(定水位弁本体呼び径25~50用: LB2N-F2、呼び径65~100用: LB2N-F5 89頁参照)

■価格加算

記号	仕様	加算額	
1-F	管端コア	呼び径 25	1,200
		呼び径 32	1,400
		呼び径 40	1,600
		呼び径 50	2,000
8-3	ボールタップ (フロートSUS玉)	16,000	

*2. パイロット用電磁弁は87頁、バキュームブレーカは89頁をご参照ください。

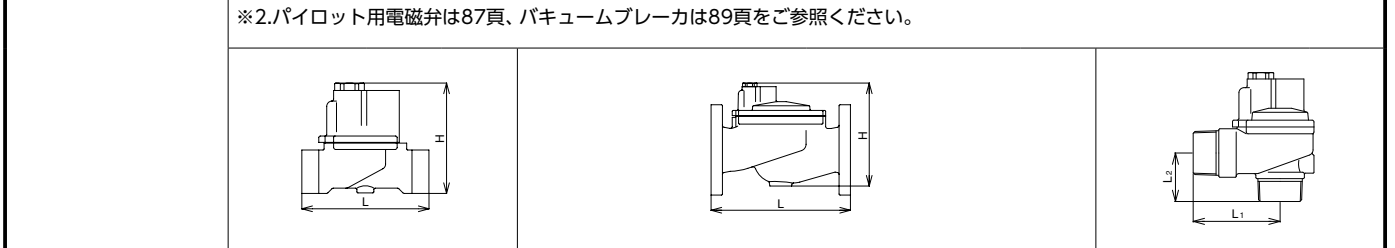

5 定水位弁 (FVバルブ)

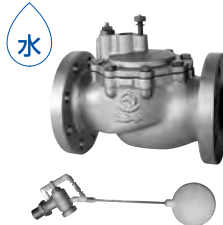
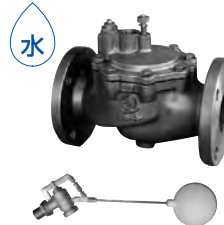
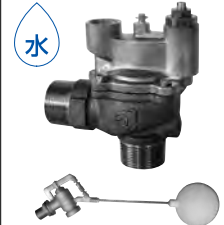

<div style="font-size: 2em; font-weight: bold; border: 2px solid black; border-radius: 50%; padding: 10px; display: inline-block;">5</div> 製品記号	LP8HN-F	LP8HN-B	LP9HN-F	LP8AHN-F
	標準品 0.75MPa CAC製 ストレート形  水道法性能基準適合品 型式：LP-8HN型	標準品 0.75MPa FC製 ストレート形  水道法性能基準適合品 型式：LP-8HN型	標準品 0.75MPa CAC製 ストレート形  水道法性能基準適合品 型式：LP-9HN型	受注品 0.75MPa CAC製 アングル形  水道法性能基準適合品 型式：LP-8AHN型

POINT	ストレート形	青銅製ストレート形	青銅製アングル形
--------------	---------------	------------------	-----------------

適用流体	水道水・工業用水			
流体温度	5~60℃			
適用圧力	0.03~0.75MPa	0.035~0.75MPa	呼び径40、50：0.03~0.75MPa 呼び径65~100：0.035~0.75MPa	0.03~0.75MPa
弁前後の最小差圧	0.03MPa	0.035MPa	呼び径40、50：0.03MPa 呼び径65~100：0.035MPa	0.03MPa
端接続	JIS Rcねじ★ ¹	JIS 10K FFフランジ★ ²		JIS Rねじ
材質	本体	CAC	FC (内面水道用液状エポキシ樹脂塗装)	CAC
	弁座	CAC		
	ダイヤフラム・ディスク	NBR		
付属品	呼び径20ボールタップ (ポリ玉砂入り) ^{*1} 。 呼び径20オス・メスプッシング ^{*2} 。	呼び径20ボールタップ (ポリ玉砂入り) ^{*1} 。	呼び径20ボールタップ (ポリ玉砂入り) ^{*1} 。 呼び径20オス・メスプッシング	呼び径20ボールタップ (ポリ玉砂入り) ^{*1} 。
その他	流量調整機構付、弁閉時間調整ニードル付			

呼び径	ねじ込形		本体FCストレート形		本体CACストレート形		アングル形	
	寸法L×H (mm)	梱包数 (質量kg)	寸法L×H (mm)	梱包数 (質量kg)	寸法L×H (mm)	梱包数 (質量kg)	寸法L ₁ ×L ₂ (mm)	梱包数 (質量kg)
20	61,900	110×113 2.5	2 (5.6)				88,700	65×40 2.3
25	64,200	120×123 2.9	2 (6.5)				90,800	71×40 2.5
32	85,400	135×132 3.4	2 (7.7)				99,500	88×50 3.2
40	93,500	145×142 4	2 (8.7)		141,000	184×142 8.1	115,000	95×53 3.6
50	112,000	170×157 5.3	2 (11.3)		167,000	211×157 10.3	134,000	101×57 4.6
65				194,000	270×225 22.7	299,000	270×230 21.3	
80				227,000	270×230 22.7	354,000	270×234 23.3	
100				340,000	290×251 30.7	524,000	290×256 31.3	

★¹管端コア内蔵品 (流体温度5~40℃) も製作しています。
 ★²水道用仕切弁フランジ (呼び径80以上) も製作しています。
 ●凍結防止のFVジャケットも販売しています。
 注1. 公共建築工事は、本体CAC製をご使用ください。
 注2. 定水位弁一次側に当社FD-9N, 10N型定流量弁を過流量制限目的で設置している場合、選定にあたっては次のことに注意してください。
 * 定流量弁は通水時圧力損失が発生します。定水位弁後、立ち上がり配管が3m以上の場合、流速1m/s以上の設定流量を選定してください。なお、流速1m/s未満の場合は、お問い合わせください。
 ※1. ボールタップ (LB-2N型) は単品でも販売しています。(定水位弁本体呼び径20~50用：LB2N-F2、呼び径65~100用：LB2N-F5 89頁参照)
■価格加算

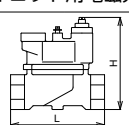
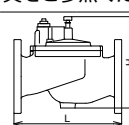
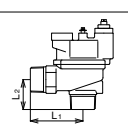

記号	仕様	加算額
1-F	管端コア	呼び径 20 1,000
		呼び径 25 1,200
		呼び径 32 1,400
		呼び径 40 1,600
		呼び径 50 2,000
8-3	ボールタップ (フロートSUS玉)	16,000

※2. 本体呼び径20にオス・メスプッシングは付属していません。
 ※3. パイロット用電磁弁は87頁、バキュームブレーカは89頁をご参照ください。

5 定水位弁 (FVバルブ)

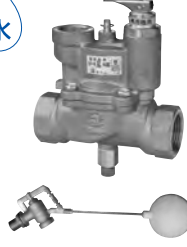

<div style="font-size: 2em; font-weight: bold; border: 2px solid black; border-radius: 50%; padding: 10px; display: inline-block;">5</div> 製品記号	LP8RN-F	LP8RN-B	LP9RN-F	LP8ARN-F
	標準品	標準品	受注品	受注品
<div style="font-size: 2em; font-weight: bold; border: 2px solid black; border-radius: 50%; padding: 10px; display: inline-block;">5</div> 定水位弁 (FVバルブ) 寒冷地用	0.75MPa CAC製 ストレート形  水道法性能基準適合品 型式：LP-8RN型	0.75MPa FC製 ストレート形  水道法性能基準適合品 型式：LP-8RN型	0.75MPa CAC製 ストレート形  水道法性能基準適合品 型式：LP-9RN型	0.75MPa CAC製 アングル形  水道法性能基準適合品 型式：LP-8ARN型

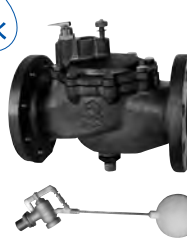
POINT	ストレート形	青銅製ストレート形	青銅製アングル形
-------	--------	-----------	----------

適用流体	水道水・工業用水		
流体温度	1~60℃		
適用圧力	0.03~0.75MPa	0.035~0.75MPa	呼び径40、50:0.03~0.75MPa 呼び径65~100:0.035~0.75MPa
弁前後の最小差圧	0.03MPa	0.035MPa	呼び径40、50:0.03MPa 呼び径65~100:0.035MPa
端接続	JIS Rcねじ★ ¹	JIS 10K FFフランジ★ ²	
材質	本体	CAC	FC (内面水道用液状エポキシ樹脂塗装)
	弁座	CAC	
ダイヤフラムディスク	NBR		
付属品	呼び径20ボールタップ(ポリ玉砂入り) ^{*1} 、 呼び径20オス・メスブッシング ^{*2}	呼び径20ボールタップ(ポリ玉砂入り) ^{*1} 、	呼び径20ボールタップ(ポリ玉砂入り) ^{*1} 、 呼び径20オス・メスブッシング
周囲温度	-20~60℃		
その他	流量調整機構付、水抜機構付		

呼び径	ねじ込形		本体FCストレート形		本体CACストレート形		アングル形	
	寸法L×H (mm)	梱包数 (質量kg)	寸法L×H (mm)	梱包数 (質量kg)	寸法L×H (mm)	梱包数 (質量kg)	寸法L ₁ ×L ₂ (mm)	梱包数 (質量kg)
20	110×147	2 (5.6)					65×40	2.3
25	120×157	2 (6.3)					71×40	2.5
32	135×167	2 (7.5)					88×50	3.2
40	145×176	2 (8.5)			189,000	184×176 (8.2)	95×53	3.6
50	170×189	2 (11.1)			231,000	211×189 (10.4)	101×57	4.6
65			230,000	270×257 (22.5)	337,000	270×257 (20.5)		
80			269,000	270×261 (22.5)	372,000	270×261 (22.5)		
100			384,000	290×286 (30.5)	528,000	290×283 (29.5)		



★¹管端コア内蔵品 (流体温度1~40℃) も製作しています。
 ★²水道用仕切弁フランジ (呼び径80以上) も製作しています。
 注1.公共建築工事は、本体CAC製をご使用ください。
 注2.定水位弁一次側に当社FD-9N,10N型定流量弁を過流量制限目的で設置している場合、選定にあたっては次のことに注意してください。
 *定流量弁は通水時圧力損失が発生します。定水位弁後、立ち上がり配管が3m以上の場合、流速1m/s以上の設定流量を選定してください。なお、流速1m/s未満の場合は、お問い合わせください。
 ※1.ボールタップ (LB-2N型) は単品でも販売しています。(定水位弁本体呼び径20~50用:LB2N-F2、呼び径65~100用:LB2N-F5 89頁参照)

■価格加算

記号	仕様	加算額
1-F	管端コア	呼び径 20 1,000
		// 25 1,200
		// 32 1,400
		// 40 1,600
		// 50 2,000
8-3	ボールタップ (フロートSUS玉)	16,000

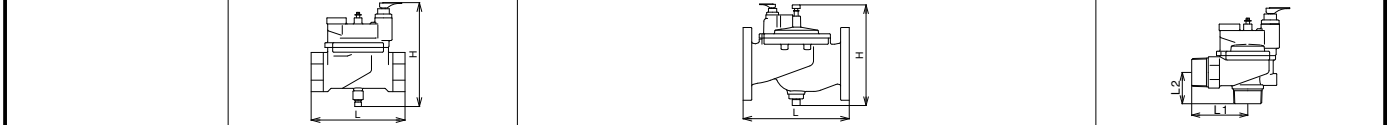
※2.本体呼び径20にオス・メスブッシングは付属していません。
 ※3.パイロット用電磁弁は87頁、バキュームブレーカは89頁をご参照ください。

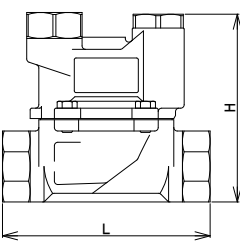
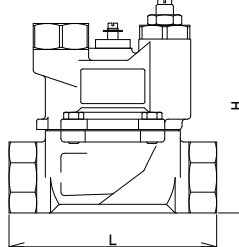

<div style="text-align: center; font-size: 2em; font-weight: bold;">5</div> 製品記号	LP10-D		LP10H-D		
	標準品		受注品		
 <div style="font-size: 1.5em; font-weight: bold;">定水位弁</div> (FVバルブ)	0.75MPa	SCS製	0.75MPa	SCS製	
	 水道法性能基準適合品 型式：LP-10型	 水道法性能基準適合品 型式：LP-10H型			
POINT	ステンレス製		ステンレス製・調整機構付		
標準仕様	適用流体	水道水・工業用水			
	流体温度	5~60℃			
	適用圧力	0.03~0.75MPa			
	弁前後の最小差圧	0.03MPa			
	端接続	JIS Rcねじ			
	材質	本体	SCS		
		弁座	SCS		
	付属品	ダイヤフラムディスク			
その他	呼び径20ステンレス製ボールタップ (SUS玉・止水調整機構付)				
価格	呼び径	本体SCSストレート形	調整機構付		
	20	277,000	397,000		
		279,000	410,000		
	32	299,000	421,000		
		313,000	473,000		
	50	337,000	527,000		
記事	●凍結防止のFVジャケットも販売しています。 注1.公共建築工事は、本体CAC製をご使用ください。 注2.定水位弁一次側に当社FD-9N,10N型定流量弁を過流量制限目的で設置している場合、選定にあたっては次のことに注意してください。 *定流量弁は通水時圧力損失が発生します。定水位弁後、立ち上がり配管が3m以上の場合、流速1m/s以上の設定流量を選定してください。なお、流速1m/s未満の場合は、お問い合わせください。 ※パイロット用電磁弁は88頁、パキュムブレーカは89頁をご参照ください。				
					

5 定水位弁 (FVバルブ)



<div style="font-size: 2em; font-weight: bold; border: 2px solid black; border-radius: 50%; padding: 10px; display: inline-block;">5</div> 製品記号	WVL02-B	WVL02-L	WVL02CN-B
	受注品	受注品	受注品
<div style="font-size: 1.5em; font-weight: bold; margin-top: 10px;">定水位弁</div> (FVバルブ)	0.75MPa FC製	FCD製 ウォータリングバルブ 型式：WVL-02型	0.75MPa ナイロンコーティング ウォータリングバルブ 水道法性能基準適合品 型式：WVL-02CN型

POINT 大容量定水位弁

標準仕様	適用流体	水注1.			
	流体温度	5~60℃			
	適用圧力	呼び径200以下：0.03~0.75MPa 呼び径250以上：0.05~0.75MPa		0.03~0.75MPa	
	弁前後の最小差圧	呼び径200以下：0.03MPa 呼び径250以上：0.05MPa		0.03MPa	
	端接続	JIS 10K RFフランジ☆			
	材質	本体	FC (内面水道用液状エポキシ樹脂塗装)	FCD (内面水道用液状エポキシ樹脂塗装)	FC (内外面ナイロン11コーティング)
		要部	CAC, SUS		
付属ボールタップ	本体呼び径200以下：呼び径20 (ポリ玉砂入り) ^{※2} 本体呼び径250以上：呼び径25 (ポリ玉砂入り)		呼び径20 (ポリ玉砂入り) ^{※2}		

呼び径	本体 FC		本体 FCD	本体FCナイロンコーティング	
	寸法L×H (mm)	梱包質量 (kg)		寸法L×H (mm)	梱包質量 (kg)
80	350×387	58	別途お見積り 致します。	342×387	1,255,000
		58			58
100	400×433	75		388×433	1,409,000
		75			75
125	440×511	85		432×511	1,524,000
		85			85
150	500×581	140		492×581	1,656,000
		140	140		
200	600×722	225	592×722	2,223,000	
		225		225	
250	720×800	510			
300	820×900	574			
		574			
400	1040×1170	1460			

●水道法性能基準適合品 (呼び径80~200) のWVL-02PN型 (本体内外面エポキシ樹脂粉体塗装)、WVL-02N型 (本体内面水道用液状エポキシ樹脂塗装) も製作しています。
 注1.給水装置に使用する場合は水道法性能基準適合品のWVL-02N型、WVL-02PN型、WVL-02CN型をご使用ください。

☆水道用仕切弁フランジも製作しています。
 注2.定水位弁一次側に当社FD-9N,10N型定流量弁を過流量制限目的で設置している場合、選定にあたっては次のことに注意してください。
 ※定流量弁は通水時圧力損失が発生します。定水位弁後、立ち上がり配管が3m以上の場合、流速1m/s以上の設定流量を選定してください。なお、流速1m/s未満の場合は、お問い合わせください。
 ※2.ボールタップ (LB-2N型 呼び径20) は単品でも販売しています。(定水位弁本体呼び径80~150用：LB2N-F5、呼び径200用：LB2N-F6 89頁参照)





■価格加算

記号	仕様	加算額
8-3	ボールタップ (フロート SUS 玉) (本体呼び径 200 以下)	16,000

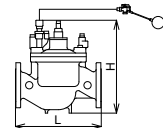
*定水位弁本体呼び径250以上はお問い合わせください。





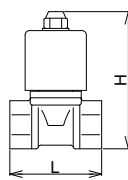
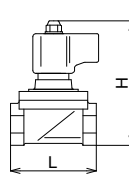
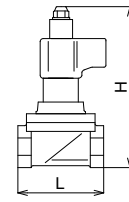

※3.パイロット用電磁弁は87頁、バキュームブレーカは89頁をご参照ください。







<div style="font-size: 2em; font-weight: bold; border: 2px solid black; border-radius: 50%; padding: 10px; display: inline-block;">5</div> 製品記号	DS11N-J1 DS11N-J2		DS11LN-J		WS22N-F		WS22CN-F				
	<input type="checkbox"/> 内には定格電圧の記号が入ります。		受注品		受注品		受注品				
 定水位弁 (パイロット用電磁弁)	標準品		受注品		受注品		受注品				
	0.75MPa  型式：DS-11N型		通電開 CAC製 定水位弁用 (呼び径50以下) ^{注4} 水道法性能基準適合品  型式：DS-11LN型		1.0MPa  水道法性能基準適合品 型式：WS-22N型		1.0MPa  水道法性能基準適合品 型式：WS-22CN型				
POINT		水道法性能基準適合品、定水位弁50A以下用 ^{注4}			水道法性能基準適合品						
標準仕様	動作	通電開			通電開		通電閉				
	適用流体	水道水・工業用水			水道水・工業用水						
	流体温度	5~60℃			5~60℃						
	適用圧力	0~0.75MPa			0~1.0MPa						
	定格電圧	1:AC100V 50/60Hz 2:AC200V 50/60Hz			AC100V又は200V 50/60Hz		AC100/200V 50/60Hz AC110/220V 60Hz共用★				
	保護構造	防塵、防滴形 (IP52相当)・屋内用 (屋外で使用する場合、端子箱を併用してください。注1)			防塵、防沫形 (IP54相当)・屋内用 (屋外で使用する場合、端子箱を併用してください。注2)						
	オリフィス径	4mm			呼び径20:23mm 呼び径25:28mm 呼び径20:23mm 呼び径25:28mm						
	材質	JIS Rcねじ		JIS Rcねじ★	JIS Rcねじ		CAC				
材質	弁体 (SUS)、ディスク (FKM)			ダイヤフラムウケ (SUS)、ダイヤフラム (NBR)							
呼び径	定水位弁 50A 以下用 通電開	寸法L×H (mm) 梱包質量 (kg)	管端コア取付可能 定水位弁 50A 以下用 通電開	寸法L×H (mm) 梱包質量 (kg)	定水位弁用 通電開	寸法L×H (mm) 梱包質量 (kg)	定水位弁用 通電閉	寸法L×H (mm) 梱包質量 (kg)			
価格 (円)	15	31,400	56×91 0.7	31,800	80×91 0.9	定水位弁用 通電開	定水位弁用 通電閉	80×187 1.7 90×197 2.2			
	20	31,400	63×95 0.8	31,800	80×95 1				52,800	80×112 1.2	89,900
	25								61,800	90×122 1.7	93,400
記事		★管端コア内蔵品 (流体温度5~40℃) も製作しています。			■価格加算						
		■価格加算			■価格加算						
		注1. 端子箱付は専用電圧となり、防雨形 (IP03相当) となります。			注2. 端子箱付は専用電圧となり、TB-03型付の場合は防雨形 (IP03相当)、TB-03C型付の場合は防塵・防沫形 (IP54相当) となります。						
		注4. WVL型定水位弁の呼び径250以上は、WS型電磁弁呼び径25を使用してください。			注3. 特殊電圧などの場合、コイル形状、仕様が異なります。						
		注5. 他社定水位弁及び寒冷地用定水位弁に使用する場合は、WS型電磁弁とし、特に寒冷地での使用にあたっては凍結破損を防ぐため十分に保温してください。ただしコイル部分は保温しないでください。			■価格加算						
		※ご注文の際は、電圧・周波数をお知らせください。 ※端子箱については167頁をご参照ください。			記号 仕様 加算額 2-9 AC24V 50Hz 11,600 2-A AC24V 60Hz 2-E AC110V 50Hz 2-G AC220V 50Hz 2-C DC24V 21,400 2-D DC100V						
											
											

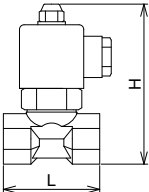
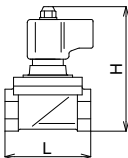
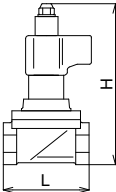
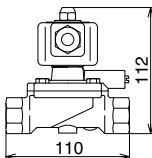

5 定水位弁 (パイロット用電磁弁)

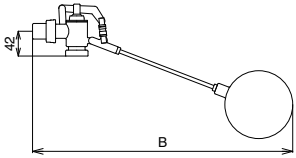

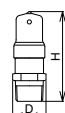

<div style="text-align: center; font-size: 2em; font-weight: bold;">5</div> 製品記号	DS16-D	WS25N-D	WS25CN-D	WS40N-F																	
	受注品	受注品	受注品	標準品																	
<div style="text-align: center;">  0.75MPa 通電開 SCS製 定水位弁用 (呼び径50以下)^{注6} 水道法性能基準適合品 </div> <div style="text-align: center;">  型式：DS-16型 </div>	<div style="text-align: center;">  1.0MPa 通電開 SCS製 定水位弁用 </div> <div style="text-align: center;">  水道法性能基準適合品 型式：WS-25N型 </div>	<div style="text-align: center;">  1.0MPa 通電閉 SCS製 定水位弁用 </div> <div style="text-align: center;">  水道法性能基準適合品 型式：WS-25CN型 </div>	<div style="text-align: center;"> 1.0MPa 通電閉 </div> <div style="text-align: center;">  水道法性能基準適合品 型式：WS-40N型 </div>																		
				POINT	水道法性能基準適合品		手動機構付														
標準仕様	動作	通電開		通電開																	
	適用流体	水道水・工業用水		水道水																	
	流体温度	5~60℃		5~60℃ 注3.																	
	適用圧力	0~0.75MPa		0.03~1.0MPa																	
	弁前後の最小差圧	—		0.03MPa																	
	定格電圧	AC100V又は200V 50/60Hz		AC100/200V 50/60Hz AC110/220V 60Hz共用																	
	保護構造	防塵・防滴形 (IP52相当)・屋内用 (屋外で使用する場合は、端子箱を併用してください。注1.)		防塵・防沫形 (IP54相当)・屋内用 (屋外で使用する場合は、端子箱を併用してください。注5.)																	
	端接続	JIS Rcねじ		JIS Rc $\frac{3}{4}$ ねじ★																	
材質	SCS		CAC																		
要部	弁体 (SUS)、ディスク (FKM)		ダイヤフラムウケ (SUS)、ダイヤフラム (NBR)																		
呼び径	定水位弁用 50A 以下用 SCS製・通電開	定水位弁用 SCS製・通電開	定水位弁用 SCS製・通電閉	ねじ込形																	
	寸法L×H (mm) 梱包質量 (kg)	寸法L×H (mm) 梱包質量 (kg)	寸法L×H (mm) 梱包質量 (kg)																		
価格 (円)	15	43,000	60,600	126,000	65,500																
	20	44,900	70,700	128,000																	
	25																				
記事	注1. 端子箱付は専用電圧となり、防雨形 (IP03相当) となります。 ■価格加算 <table border="1" style="margin-top: 5px;"> <thead> <tr> <th>記号</th> <th>仕様</th> <th>加算額</th> </tr> </thead> <tbody> <tr> <td>2-9</td> <td>AC24V 50Hz</td> <td rowspan="4">11,600</td> </tr> <tr> <td>2-A</td> <td>AC24V 60Hz</td> </tr> <tr> <td>2-E</td> <td>AC110V 50Hz</td> </tr> <tr> <td>2-G</td> <td>AC220V 50Hz</td> </tr> <tr> <td>2-C</td> <td>DC24V</td> <td rowspan="2">21,400</td> </tr> <tr> <td>2-D</td> <td>DC100V</td> </tr> </tbody> </table> ★他の特殊電圧はお問い合わせください。 注2. 特殊電圧などの場合、コイル形状、仕様異なります。 注5. 端子箱付は専用電圧となり、TB-03型付の場合は防雨形 (IP03相当)、TB-03C型付の場合は防塵・防沫形 (IP54相当) となります。			記号	仕様	加算額	2-9	AC24V 50Hz	11,600	2-A	AC24V 60Hz	2-E	AC110V 50Hz	2-G	AC220V 50Hz	2-C	DC24V	21,400	2-D	DC100V	★管端コア内蔵品も製作しています。 注3. 管端コア使用の場合は5~40℃ 注4. 定水位弁のパイロット電磁弁としてご使用する場合は、呼び径100以下となります。
	記号	仕様	加算額																		
2-9	AC24V 50Hz	11,600																			
2-A	AC24V 60Hz																				
2-E	AC110V 50Hz																				
2-G	AC220V 50Hz																				
2-C	DC24V	21,400																			
2-D	DC100V																				
注6. WV1型定水位弁の呼び径250以上は、WS型電磁弁呼び径25を使用してください。 注7. 他社定水位弁及び寒冷地用定水位弁に使用する場合は、WS型電磁弁とし、特に寒冷地での使用にあたっては凍結破損を防ぐために十分に保温してください。ただしコイル部分は保温しないでください。 ■価格加算 <table border="1" style="margin-top: 5px;"> <thead> <tr> <th>記号</th> <th>仕様</th> <th>加算額</th> </tr> </thead> <tbody> <tr> <td>3-1</td> <td>屋外用TB-03型端子箱付</td> <td>7,400</td> </tr> </tbody> </table> ※ご注文の際は、電圧・周波数をお知らせください。 ※端子箱については167頁をご参照ください。					記号	仕様	加算額	3-1	屋外用TB-03型端子箱付	7,400											
記号	仕様	加算額																			
3-1	屋外用TB-03型端子箱付	7,400																			
<div style="display: flex; justify-content: space-around; align-items: center;">     </div>																					

5	製品記号	LB2N-F2	LB2N-F5	LB2N-F6
	 ボールタップ	0.75MPa  CAC製 定水位弁用 寒冷地対応 水道法性能基準適合品 型式：LB-2N型		
POINT	定水位弁パイロットボールタップ (LP型、WVL型 定水位弁用)			
標準仕様	適用流体	水道水・工業用水		
	流体温度	1~60℃		
	適用圧力	0~0.75MPa		
	材質	CAC		
価格	呼び径	定水位弁本体 20~50A用	定水位弁本体 65~150A用	定水位弁本体 200A用
		寸法B (mm)	寸法B (mm)	寸法B (mm)
	梱包質量 (kg)	梱包質量 (kg)	梱包質量 (kg)	
	20	16,700	16,700	16,700
	450±10	450±10	450±10	
	1.3	1.4	1.4	
記事	★フロート材質はSUS玉も製作しています。 注.定水位弁本体呼び径250以上はお問い合わせください。 			

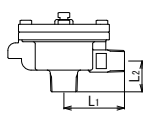
5	製品記号	VD2N-F	
	 バキュームブレーカ	標準品 0.75MPa  CAC製 定水位弁用 水道法性能基準適合品 型式：VD-2N型	
POINT	定水位弁出口側専用		
標準仕様	適用流体	水道水・工業用水	
	流体温度	5~60℃	
	適用圧力	0.75MPa以下	
	開作動性	98.3kPa・A (-3.0kPa) 以下	
閉作動性	111.3kPa・A (10kPa) 以上		
端接続	JIS Rねじ		
材質	本体	CAC	
	弁体	ポリエチレン (ボール)	
	弁座	NBR	
価格	呼び径	定水位弁用	寸法D×H (mm)
	15	11,600	梱包質量 (kg)
	20	13,400	25.4×65
	25	15,100	0.14
記事			0.2
			40.4×100
			0.33
			

5	製品記号	VD5HN-F	
	 バキュームブレーカ	標準品 1.0MPa  CAC製 ストレーナ内蔵※ 水道法性能基準適合品 型式：VD-5HN型	
POINT	給水設備の真空破壊		
標準仕様	適用流体	水・温水	
	流体温度	5~90℃	
	適用圧力	1.0MPa以下	
	空気吸込量 (標準状態)	弁差圧1.5kPaにおいて17m³/h以上	
端接続	給水管接続口：JIS R¾ねじ、排水管接続口：JIS R½ねじ		
材質	本体 (CAC)、弁体 (EPDM・C3604)、弁座 (CAC (本体))		
価格	呼び径	本体 CAC	寸法L₁×L₂ (mm)
	20	25,800	梱包質量 (kg)
	25		60×31
記事	※ストレーナの網目は40メッシュです。 		1.4

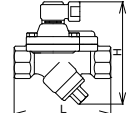



5	製品記号	VD7N-F	
	 バキュームブレーカ	標準品 1.0MPa  CAC製 SHASE準拠品 水道法性能基準適合品 型式：VD-7N型	
POINT	逆サイホン作用による給水源への逆流防止		
標準仕様	適用流体	水・水道水	
	流体温度	0~45℃ (凍結不可)	
	適用圧力	0.05~1.0MPa	
	空気吸込量 (標準状態)	—	
端接続	給水管接続口：JIS Rcねじ、吸気口：JIS Rc½		
材質	本体 (CAC)、ダイヤフラム (塩素水耐性EPDM) 逆止弁・吸気弁 (塩素水耐性EPDM/合成樹脂)		
価格	呼び径	本体 CAC	寸法L×H (mm)
	20	98,300	梱包質量 (kg)
	25	103,000	139×147
記事			2.5
			139×147
			2.5
			



5



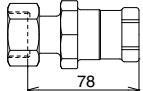
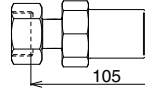
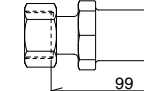
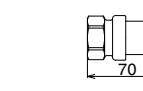

ボールタップ、バキュームブレーカ

水

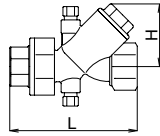
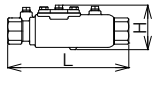
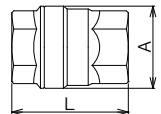

温水

<div style="font-size: 2em; font-weight: bold; border: 2px solid black; border-radius: 50%; width: 40px; height: 40px; display: flex; align-items: center; justify-content: center;">5</div> <div style="font-size: 1.2em; font-weight: bold;">逆止弁</div>	製品記号	CS1USN-F	CS4N-F	CS2USN-F	CS3SSN-F								
	標準品	標準品	標準品	標準品	標準品								
1.0MPa	CAC製 JWWA B129 準拠品 水道法性能基準適合品 単式逆止弁	1.0MPa	CAC製 JWWA B129 準拠品 水道法性能基準適合品 伸縮管付逆止弁 (単式)	1.0MPa	CAC製 複式逆止弁	1.0MPa	CAC製 小型逆止弁						
水 温水		水 温水		水 温水		水 温水							
	水道法性能基準適合品 型式: CS-1USN型	水道法性能基準適合品 型式: CS-4N型	水道法性能基準適合品 型式: CS-2USN型	水道法性能基準適合品 型式: CS-3SSN型									
<div style="text-align: center; font-weight: bold; font-size: 1.2em;">POINT</div> <div style="text-align: center; font-weight: bold; font-size: 1.5em;">MAX.90℃、管端コア対応、水撃防止形</div>													
標準仕様	種類	単式逆止弁		伸縮管付逆止弁 (単式)		複式逆止弁		小型逆止弁					
	適用流体	水道水・温水											
	流体温度	5~90℃											
	適用圧力	1.0MPa以下											
	端接続	入口 JIS G1ねじ (ユニオン継手) ☆				出口 JIS Rc $\frac{3}{4}$ ねじ ★							
材質	本体 (CAC)、要部 (合成樹脂)、ディスク (EPDM)												
伸縮管	入口側伸縮管継手 (縮み代12mm)												
価格	呼び径	単式逆止弁	梱包数	梱包質量 (kg)	伸縮管付	梱包数	梱包質量 (kg)	複式逆止弁	梱包数	梱包質量 (kg)	小型逆止弁	梱包数	梱包質量 (kg)
	20	7,200	20	9.5	9,000	20	12.5	10,100	20	10.5	5,100	20	6.3
記事	☆入口側ユニオン継手のねじは、都ねじも製作しています。 ★管端コア内蔵品 (流体温度5~40℃) も製作しています。												
	<div style="display: flex; justify-content: space-around; align-items: center;">     </div> <p style="text-align: center;">※給水器具関連は、25~40頁をご参照ください。</p>												

<div style="font-size: 2em; font-weight: bold; border: 2px solid black; border-radius: 50%; width: 40px; height: 40px; display: flex; align-items: center; justify-content: center;">5</div> <div style="font-size: 1.2em; font-weight: bold;">逆止弁</div>	製品記号	CS7N-F	CS2SSN-F	CS11-D																																												
	標準品	標準品	標準品	標準品																																												
1.0MPa	CAC製 JWWA B129 準拠品 水道法性能基準適合品 型式: CS-7N型	1.0MPa	CAC製 JWWA B129 準拠品 水道法性能基準適合品 型式: CS-2SSN型	1.0MPa	SCS製 型式: CS-11型																																											
水 温水		水		蒸気 温水																																												
<div style="text-align: center; font-weight: bold; font-size: 1.2em;">POINT</div> <div style="text-align: center; font-weight: bold; font-size: 1.5em;">MAX. 90℃、単式 (管理形)・水撃防止形</div> <div style="text-align: center; font-weight: bold; font-size: 1.5em;">MAX. 60℃、複式逆止弁</div> <div style="text-align: center; font-weight: bold; font-size: 1.5em;">スチームトラップ・ボンピングトラップの二次側配管に</div>																																																
標準仕様	種類	単式逆止弁 (管理形)		複式逆止弁		単式逆止弁 (メタルタッチ 注.)																																										
	適用流体	水道水・温水・非腐食性流体		水道水		蒸気・ドレン・温水																																										
	流体温度	5~90℃ (管端コア使用の場合5~40℃)		5~60℃ (管端コア使用の場合5~40℃)		184℃以下																																										
	適用圧力	1.0MPa以下		1.0MPa以下 注.		1.0MPa以下																																										
	端接続	入口: JIS Rcねじ (ユニオン継手) 出口: JIS Rcねじ ★		JIS Rcねじ ★		JIS Rcねじ																																										
材質	本体 (CAC)、要部 (CAC)、ディスク (FKM)		本体 (CAC)、要部 (合成樹脂・CAC)、ディスク (EPDM)		本体 (SCS)、要部・ディスク (SUS)																																											
価格	呼び径	単式逆止弁	寸法L×H (mm)	梱包質量 (kg)	複式逆止弁	寸法L×H (mm)	梱包質量 (kg)	蒸気ドレン用	寸法L×A (mm)	梱包質量 (kg)																																						
	15	29,200	122×50	1.2	47,000	215×79	2.5	11,900	48×35	0.2																																						
	20	29,200	135×59	1.3	47,000	215×79	2.5	11,900	61×43	0.3																																						
	25	36,800	134×66	1.9	47,000	215×79	2.5	25,400	73×54	0.6																																						
	32	51,800	149×79	3.1	80,000	275×102	4.5																																									
	40	61,800	162×87	3.9	80,000	275×102	4.5																																									
50	80,200	187×102	5	104,000	310×119	5.5																																										
記事	☆管端コア内蔵品も製作しています。																																															
	■価格加算 <table border="1" style="font-size: 0.8em;"> <tr><th>記号</th><th>仕様</th><th>呼び径</th><th>加算額</th></tr> <tr><td rowspan="5">1-F</td><td rowspan="5">管端コア</td><td>15</td><td>800</td></tr> <tr><td>20</td><td>1,000</td></tr> <tr><td>25</td><td>1,200</td></tr> <tr><td>32</td><td>1,400</td></tr> <tr><td>40</td><td>1,600</td></tr> <tr><td>50</td><td>2,000</td></tr> </table>			記号	仕様	呼び径	加算額	1-F	管端コア	15	800	20	1,000	25	1,200	32	1,400	40	1,600	50	2,000				■価格加算 <table border="1" style="font-size: 0.8em;"> <tr><th>記号</th><th>仕様</th><th>呼び径</th><th>加算額</th></tr> <tr><td rowspan="5">1-F</td><td rowspan="5">管端コア</td><td>20</td><td>1,000</td></tr> <tr><td>25</td><td>1,200</td></tr> <tr><td>32</td><td>1,400</td></tr> <tr><td>40</td><td>1,600</td></tr> <tr><td>50</td><td>2,000</td></tr> </table>			記号	仕様	呼び径	加算額	1-F	管端コア	20	1,000	25	1,200	32	1,400	40	1,600	50	2,000				注. メタルタッチのため、許容値内の漏れがあります。 	
記号	仕様	呼び径	加算額																																													
1-F	管端コア	15	800																																													
		20	1,000																																													
		25	1,200																																													
		32	1,400																																													
		40	1,600																																													
50	2,000																																															
記号	仕様	呼び径	加算額																																													
1-F	管端コア	20	1,000																																													
		25	1,200																																													
		32	1,400																																													
		40	1,600																																													
		50	2,000																																													

5	製品記号	NO.009NQT	NO.LF909NRS	NO.007NQT	NO.LF709NRS
	アメリカ ワッツ社製 逆流防止装置	受注品 CAC製  水道法性能基準適合品 型式: No.009N型	受注品 FC製  水道法性能基準適合品 型式: No.LF909型	受注品 CAC製  水道法性能基準適合品 型式: No.007N型	受注品 FC製  水道法性能基準適合品 型式: No.LF709型
POINT		減圧式逆流防止器		二重式逆止弁	
標準仕様	呼び径	20~50	65~250 注1.	20~50	65~250 注1.
	適用流体	水・温水		水・温水	
	流体温度	0.5~82℃	0.5~43℃	0.5~82℃	0.5~43℃
	適用圧力	1.2MPa以下 注2.注3.		1.2MPa以下 注2.	
	端接続	JIS Rcねじ	ASME (ANSI) クラス 150 FFフランジ★	JIS Rcねじ	ASME (ANSI) クラス 150 FFフランジ★
材質	本体(塗装)	CAC	FC (エポキシ樹脂コーティング)	CAC	FC (エポキシ樹脂コーティング)
	要部/ディスク	合成樹脂/合成ゴム	青銅/SUS/合成ゴム	合成樹脂/合成ゴム	青銅/SUS/合成ゴム
記事		<ul style="list-style-type: none"> ★相フランジ(ボルト、ナット、平座金、パッキン付)も販売しています。 ●No.LF909、LF709型の出入口、仕切弁は、開閉状態が外観より視認可能な外ねじ式弁構造も製作しています。 ●No.009N、LF909型は間接排水器具も販売しています。 ●点検用テストキット(TK-9A型)も販売しています。 ●呼び径200以上の運送費は実費にて申し受け致します。 		<ul style="list-style-type: none"> 注1.呼び径125は製作しておりません。 注2.弁開最小差圧として0.08MPa (No.009N、LF909型)、0.03MPa (No.007N、LF709型) が必要です。 注3.一次側圧力が頻繁に変動する場合はお問い合わせください。 	



別途お見積り致します。

5	製品記号	NO.8シリーズ	NO.800シリーズ	NO.LF288A
	アメリカ ワッツ社製 逆流防止装置	受注品  型式: No.8型	受注品  型式: No.800型	受注品  型式: No.LF288A型
POINT		バキュームブレーカ		
		ホース接続型	圧力式(屋外用)	大気圧式(屋外用)
標準仕様	呼び径	10~20	15~50	8~80
	適用流体	水・温水		水・温水
	流体温度	0.5~82℃	0.5~60℃	0.5~82℃
	適用圧力	0.86MPa以下	0.1~1.0MPa 注.	0.86MPa以下
	端接続	呼び径10・15:NPTねじ 呼び径20:HTねじ*		NPTねじ
材質	本体	黄銅	青銅	黄銅
	要部/ディスク	合成樹脂/合成ゴム	合成樹脂/合成ゴム	合成樹脂/合成ゴム
記事		<ul style="list-style-type: none"> ●呼び径により離脱防止付、水抜機能付、凍結防止用なども販売しています。詳細はお問い合わせください。 ※HTねじ: ホース用ねじ(米国規格) 注.呼び径20の型式はNo.LF8型となります。 	注.適用圧力未満の場合、外部に水が吹出します。	●入口・出口が下部に併設のNO.N388シリーズ(呼び径8・10)も製作しています。

別途お見積り致します。

別途お見積り致します。

別途お見積り致します。

5	製品記号	NO.9Dシリーズ	NO.9BDシリーズ
	アメリカ ワッツ社製 逆流防止装置	受注品  型式: No.9D型	受注品  型式: No.9BD型
POINT		中間室大気開放型逆流防止器	
		小型ボイラー・冷却塔など(屋外用)	自動販売器など
標準仕様	呼び径	15・20	10
	適用流体	水・温水	
	流体温度	0.5~82℃	0.5~60℃
	適用圧力	0.172~1.2MPa	0.1~1.0MPa
	端接続	NPTねじ(ユニオン継手)	NPTねじ
材質	本体	黄銅	ステンレス鋼
	要部/ディスク	合成樹脂/合成ゴム	合成樹脂/合成ゴム
記事		別途お見積り致します。	

別途お見積り致します。

<div style="text-align: center; font-size: 2em; font-weight: bold;">6</div> 製品記号 TD8W-J1 TD8W-J2 TD8W-J3 □内には調整温度区分の記号が入ります。 標準品 液体加熱用 0.7MPa 温度調整弁 型式：TD-8型	TD8G-J	TD8AW-F	TD8AG-F
	受注品	受注品	受注品
	気体加熱用	液体冷却用	気体冷却用
	CAC製		



型式：TD-8A型

POINT 単座、ねじ込形、加熱用・冷却用

形式	圧力バランス形		
弁形式	バランス構造単座		
調整温度区分	1 : 40~60°C ☆ 2 : 60~80°C ☆ 3 : 80~100°C ☆	40~60、50~70、60~80、70~90、80~100°C ☆ ☆ ¹	
適用流体	蒸気	水 (60°C以下)	
被加熱流体	水・油・液体	気体	水・油・液体 気体
弁入口の圧力限界	0.7MPa		
リード管の長さ	2m		
端接続	JIS Rcねじ (ユニオン継手)		
材質	CAC		
本体	SUS		
弁体・弁座	CAC、C3604		
ベローズ	C5212P (りん青銅)		
感熱筒材質	SUS304	SUS304 (フィン付)	SUS304 SUS304 (フィン付)
感熱筒寸法 ^{注1}	JIS R1ねじ×筒長190mm ☆ ²	筒長440mm	JIS R1ねじ×筒長190mm ☆ ² 筒長440mm

呼び径	液体加熱用		気体加熱用	液体冷却用	気体冷却用	
	寸法L×H (mm)	梱包質量 (kg)			寸法L×H (mm)	梱包質量 (kg)
15	170,000	136×408 9.5	269,000	189,000	136×408 9.5	288,000
20	173,000	136×408 9.5	272,000	190,000	136×408 9.5	289,000
25	180,000	142×411 10	279,000	200,000	142×411 10	299,000
32	203,000	184×431 11	302,000	226,000	184×431 11	325,000
40	213,000	202×437 12	312,000	236,000	202×437 12	335,000

☆他の調整温度区分も製作しています。お問い合わせください。
 ☆¹調整温度範囲100~120°C (耐温130°C) まで製作しています。
 ☆²液体用感熱筒は、標準外寸法も製作しています。お問い合わせください。
 注1.液体用保護管付感熱筒は標準寸法と異なります。
 注2.感熱筒には、アルコール類又は代替フロンが封入されておりますので、廃棄の際には、廃棄物処理業者に回収・処理をお願いいたします。

■価格加算

記号	仕様	加算額
4-1	液体用保護管 (SUS304製) 付 ^{注1}	62,200
4-2	液体用保護管 (PTFE製) 付 ^{注1}	100,000
5-1	リード管長さ 3m	12,000
5-2	リード管長さ 4m	
5-3	リード管長さ 5m	

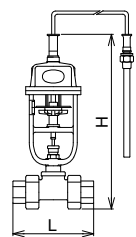

<div style="font-size: 2em; font-weight: bold; border: 2px solid black; border-radius: 50%; width: 40px; height: 40px; display: flex; align-items: center; justify-content: center; margin: 0 auto;">6</div> <div style="display: flex; align-items: center; justify-content: center;"> 製品記号 </div> <div style="display: flex; align-items: center; justify-content: center;"> 温度調整弁 </div>	<div style="display: flex; justify-content: space-between;"> TD2W-B1 TD2W-G TD2G-B TD2G-G TD2AW-B TD2AG-B </div>																													
	<div style="display: flex; justify-content: space-between;"> TD2W-B2 TD2W-G TD2G-B TD2G-G TD2AW-B TD2AG-B </div>																													
	<div style="display: flex; justify-content: space-between;"> TD2W-B3 TD2W-G TD2G-B TD2G-G TD2AW-B TD2AG-B </div>																													
<div style="display: flex; justify-content: space-between;"> □内には調整温度区分の記号が入ります。 </div>																														
<div style="display: flex; justify-content: space-between;"> 標準品 受注品 受注品 受注品 受注品 受注品 </div>																														
<div style="display: flex; justify-content: space-between;"> 液体 弁体・弁座 加熱用 CAC 弁体・弁座 SUS 気体 弁体・弁座 加熱用 CAC 弁体・弁座 SUS 液体 冷却用 気体 冷却用 </div>																														
<div style="display: flex; justify-content: space-between;"> 型式：TD-2型 型式：TD-2A型 </div>																														
<div style="font-weight: bold; font-size: 1.2em;">POINT</div> <div style="font-weight: bold; font-size: 1.2em; margin-top: 10px;">複座、フランジ形、加熱用・冷却用</div>																														
標準仕様	形式	直動式																												
	弁形式	複座																												
	調整温度区分	<div style="display: flex; justify-content: space-between;"> <div style="width: 20%;"> <p>1 : 40~60℃ ☆</p> <p>2 : 60~80℃ ☆</p> <p>3 : 80~100℃ ☆</p> </div> <div style="width: 60%; text-align: center;"> <p>40~60、50~70、60~80、70~90、80~100℃ ☆ ☆¹</p> </div> </div>																												
	適用流体	蒸気・温水			水・冷媒 (60℃以下)																									
	被加熱流体	水・油・液体		気体		水・油・液体 気体																								
	弁入口の圧力限界	下表参照																												
	リード管の長さ	呼び径100以下：2m 呼び径125以上：4m																												
	端接続	JIS 10K FFフランジ																												
	材質	本体	FC																											
		弁体・弁座 ペローズ	CAC	SUS	CAC	SUS	CAC☆ ²																							
感熱筒材質	SUS304			SUS304 (フィン付)		SUS304	SUS304 (フィン付)																							
感熱筒寸法 ^{注2}	JIS R1 1/4ねじ×筒長440mm☆ ³			筒長440mm		JIS R1 1/4ねじ×筒長440mm☆ ³	筒長440mm																							
価格	呼び径	液体加熱用 ^{注1} CAC	寸法L×H (mm)	液体加熱用 ^{注1} SUS	寸法L×H (mm)	液体冷却用	寸法L×H (mm)	気体冷却用																						
			梱包質量 (kg)		梱包質量 (kg)		梱包質量 (kg)																							
	15	161,000	126×535	204,000	260,000	126×535	180,000	126×535	279,000																					
			16			16		16																						
	20	164,000	130×535	204,000	263,000	130×535	186,000	130×535	285,000																					
			16.7			16.7		16.7																						
	25	167,000	140×555	212,000	266,000	140×555	188,000	140×555	287,000																					
			17.7			17.7		17.7																						
	32	180,000	150×565	234,000	279,000	150×565	217,000	150×565	316,000																					
			19			19		19																						
40	201,000	160×565	260,000	300,000	160×565	227,000	160×565	326,000																						
		19.8			19.8		19.8																							
50	219,000	180×625	296,000	318,000	180×625	244,000	180×625	343,000																						
		27.5			27.5		27.5																							
65	237,000	215×650	346,000	336,000	215×650	450,000	215×650	369,000																						
		34.5			34.5		34.5																							
80	306,000	260×705	405,000	405,000	260×705	505,000	260×705	444,000																						
		48.5			48.5		48.5																							
100	394,000	受注品 300×755	541,000	493,000	受注品 300×755	635,000	受注品 300×755	552,000																						
		69.5			69.5		69.5																							
125	636,000	受注品 360×925	885,000	735,000	受注品 360×925	974,000	受注品 360×925	829,000																						
		105			105		105																							
150	742,000	受注品 382×975	1,033,000	969,000	受注品 382×975	1,067,000	受注品 382×975	953,000																						
		143			143		143																							
記事	<p>注1.呼び径100以上 製品記号：TD2W-B</p> <p>☆他の調整温度区分も製作しています。お問い合わせください。</p> <p>★¹調整温度範囲100~120℃ (耐温130℃) まで製作しています。</p> <p>★³液体用感熱筒は、標準寸法も製作しています。 お問い合わせください。</p> <p>注2.液体用保護管付感熱筒は標準寸法と異なります。 呼び径80A以上はお問い合わせください。</p> <p>注3.感熱筒には、アルコール類又は代替フロンが封入されておりますので、廃棄の際には、廃棄物処理業者に回収・処理をお願いいたします。</p>																													
	<p>★²弁体・弁座ステンレス製も製作しています。</p>																													
	<p>■弁入口の圧力限界</p> <table border="1" style="width: 100%; text-align: center;"> <tr> <td>呼び径</td> <td>15</td> <td>20</td> <td>25</td> <td>32</td> <td>40</td> <td>50</td> <td>65</td> <td>80</td> <td>100</td> <td>125</td> <td>150</td> </tr> <tr> <td>(MPa)</td> <td>1.0</td> <td>0.7</td> <td>0.5</td> <td>0.4</td> <td>0.35</td> <td>0.2</td> <td></td> <td></td> <td></td> <td></td> <td></td> </tr> </table>						呼び径	15	20	25	32	40	50	65	80	100	125	150	(MPa)	1.0	0.7	0.5	0.4	0.35	0.2					
	呼び径	15	20	25	32	40	50	65	80	100	125	150																		
(MPa)	1.0	0.7	0.5	0.4	0.35	0.2																								
<p>■価格加算</p> <table border="1" style="width: 100%; text-align: center;"> <tr> <td>記号</td> <td>仕様</td> <td>加算額</td> </tr> <tr> <td>4-1</td> <td>液体用保護管 (SUS304製) 付 (呼び径15~65) 注2</td> <td>62,200</td> </tr> <tr> <td>4-2</td> <td>液体用保護管 (PTFE製) 付 (呼び径15~65) 注2</td> <td>100,000</td> </tr> <tr> <td>5-1</td> <td>リード管長さ 3m</td> <td rowspan="3">12,000</td> </tr> <tr> <td>5-2</td> <td>リード管長さ 4m</td> </tr> <tr> <td>5-3</td> <td>リード管長さ 5m</td> </tr> </table>						記号	仕様	加算額	4-1	液体用保護管 (SUS304製) 付 (呼び径15~65) 注2	62,200	4-2	液体用保護管 (PTFE製) 付 (呼び径15~65) 注2	100,000	5-1	リード管長さ 3m	12,000	5-2	リード管長さ 4m	5-3	リード管長さ 5m									
記号	仕様	加算額																												
4-1	液体用保護管 (SUS304製) 付 (呼び径15~65) 注2	62,200																												
4-2	液体用保護管 (PTFE製) 付 (呼び径15~65) 注2	100,000																												
5-1	リード管長さ 3m	12,000																												
5-2	リード管長さ 4m																													
5-3	リード管長さ 5m																													

6 温度調整弁

<div style="font-size: 2em; font-weight: bold; border: 2px solid black; border-radius: 50%; width: 40px; height: 40px; display: flex; align-items: center; justify-content: center; margin: 0 auto;">6</div> 製品記号	TD2LW-B	TD2LG-B	TD2ALW-B	TD2ALG-B
	受注品 液体低温加熱用	受注品 気体低温加熱用	受注品 液体低温冷却用	受注品 気体低温冷却用

FC製



型式：TD-2L型
型式：TD-2AL型

POINT 複座、フランジ形、低温加熱用・低温冷却用

標準仕様	形式	直動式				
	弁形式	複座				
	調整温度区分	15~35、20~40、35~55℃				
	適用流体	蒸気・温水		水・冷媒 (60℃以下)		
	被加熱流体	水・油・液体	気体	水・油・液体	気体	
	弁入口の圧力限界	下表参照				
	リード管の長さ	2m				
	端接続	JIS 10K FFフランジ				
	材質	本体	FC			
		弁体・弁座 ベローズ	CAC★ ¹ C5212P (りん青銅)			
感熱筒材質	SUS304	SUS304 (フィン付)	SUS304	SUS304 (フィン付)		
感熱筒寸法 ^{注1}	JIS R1½ねじ×筒長440mm★ ²	筒長440mm	JIS R1½ねじ×筒長440mm★ ²	筒長440mm		

呼び径	液体低温加熱用		気体低温加熱用	液体低温冷却用	気体低温冷却用	
	寸法L×H (mm)	梱包質量 (kg)			寸法L×H (mm)	梱包質量 (kg)
15	126×535	259,000	358,000	279,000	126×535	378,000
	16				16	
20	130×535	263,000	362,000	285,000	130×535	384,000
	16.7				16.7	
25	140×555	267,000	366,000	289,000	140×555	388,000
	17.7				17.7	
32	150×565	303,000	402,000	327,000	150×565	426,000
	19				19	
40	160×565	313,000	412,000	334,000	160×565	433,000
	19.8				19.8	
50	180×625	334,000	433,000	365,000	180×625	464,000
	27.5				27.5	
65	215×650	367,000	466,000	439,000	215×650	528,000
	34.5				34.5	
80	260×705	455,000	554,000	573,000	260×705	695,000
	48.5				48.5	
100	300×755	597,000	696,000	829,000	300×755	948,000
	69.5				69.5	

★¹弁体・弁座ステンレス製も製作しています。
 ★²液体用感熱筒は、標準寸法も製作しています。お問い合わせください。
 注1.液体用保護管付感熱筒は標準寸法と異なります。
 呼び径80以上はお問い合わせください。
 注2.感熱筒には、アルコール類又は代替フロンが封入されておりますので、廃棄の際には、廃棄物処理業者に回収・処理をお願いいたします。

■価格加算

記号	仕様	加算額
4-1	液体用保護管 (SUS304製) 付 (呼び径15~65) 注1.	71,200
4-2	液体用保護管 (PTFE製) 付 (呼び径15~65) 注1.	100,000
5-1	リード管長さ3m	12,000
5-2	リード管長さ4m	
5-3	リード管長さ5m	

■弁入口の圧力限界

呼び径	15~40	50~65	80	100
(MPa)	1.0	0.7	0.5	0.4

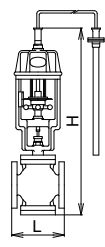

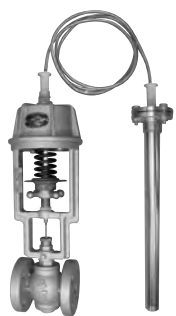
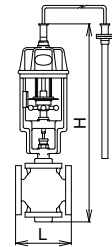
<div style="text-align: center; font-size: 2em; font-weight: bold;">6</div> 製品記号	TD4-G	TD4L-G	
	受注品	受注品	
<div style="text-align: center;">  </div> 温度調整弁	加熱用	低温加熱用	
	<div style="text-align: center;">  </div> 型式：TD-4型 型式：TD-4L型		
POINT	単座、フランジ形、加熱用・低温加熱用		
標準仕様	形式	直動式	
	弁形式	単座	
	調整温度区分	40~60、50~70、60~80、70~90、80~100℃ ☆★ ¹ 15~35、20~40、35~55℃	
	適用流体	蒸気・温水	
	被加熱流体	水・油・液体	
	弁入口の圧力限界	呼び径15・20：1.0MPa、呼び径25：0.7MPa、呼び径32・40：0.5MPa	
	リード管の長さ	2m	
	端接続	呼び径15~25：JIS 10K FFフランジ、呼び径32・40：JIS 5K FFフランジ	
	材質	本体	FC
		弁体・弁座	SUS
感熱筒材質	C5212P (りん青銅)		
感熱筒寸法 ^{注1}	SUS304		
	JIS R1 1/4ねじ×筒長440mm★ ²		
価格	呼び径	加熱用	低温加熱用
	15	220,000	338,000
		220,000	338,000
	25	234,000	350,000
		329,000	475,000
	40	329,000	475,000
記事	☆他の調整温度区分も製作しています。お問い合わせください。 ★ ¹ TD4-Gは調整温度範囲100~120℃ (耐温130℃) まで製作しています。 ★ ² 感熱筒は、標準外寸法も製作しています。お問い合わせください。 注1.保護管付感熱筒は標準寸法と異なります。 注2.感熱筒には、アルコール類又は代替フロンが封入されておりますので、廃棄の際には、廃棄物処理業者に回収・処理をお願いいたします。		
	■価格加算		
	記号	仕様	加算額
	2-1	調整温度範囲100~120℃ (TD4-G)	12,900
	4-1	保護管 (SUS304製) 付 (TD4-G) ^{注1}	62,200
		保護管 (SUS304製) 付 (TD4L-G) ^{注1}	71,200
4-2	保護管 (PTFE製) 付 ^{注1}	100,000	
5-1	リード管長さ3m	12,000	
5-2	リード管長さ4m		
5-3	リード管長さ5m		
<div style="text-align: right;">  </div>			

6

製品記号

TR5-J

受注品

ミキシングバルブ

0.5MPa CAC製

型式：TR-5型

6

製品記号

TR4N-W

受注品

ミキシングバルブ

1.0MPa



水道法性能基準適合品 型式：TR-4N型

POINT		水・蒸気の直接混合形																																										
標準仕様	適用流体	水・蒸気																																										
	調整温度範囲	40~90℃																																										
	使用圧力範囲	水：0.2~0.5MPa、蒸気：0.2~0.5MPa																																										
	最小作動差圧	0.1MPa以上 注1.																																										
	最大温水流量	55L/min (開放) ※下表の温水流量表参照																																										
	水・蒸気最大圧力比	1:1~2 (水:蒸気)																																										
	端接続	JIS Rc ³ / ₄																																										
	材質	本体 (CACニッケルメッキ)、要部 (SUS)																																										
取付姿勢	水平・垂直 (温水側下向)																																											
価格(円)	呼び径	蒸気先止め式	梱包質量 (kg)																																									
	20	別途お見積り致します。	7																																									
記事	<p>注1.水側(一次側)と温水側(二次側)の圧力差になります。最小作動差圧以下では温水温度が上がりにません。</p> <p>注2.ミキシングバルブの水・蒸気側には逆止弁を設置してください。 当社推奨型式：CS-11型 (90頁参照)</p> <p>注3.本製品は温水側に取り付けたスプレーガンで床や機器の洗浄を主な目的で使用します。人体に直接触れるような用途ではご使用できません。</p>																																											
	<p>■温水流量表 (L/min)</p> <table border="1" style="width: 100%; border-collapse: collapse; font-size: 0.8em;"> <thead> <tr> <th rowspan="2">水・蒸気圧力 (MPa)</th> <th colspan="6">温度別温水流量</th> </tr> <tr> <th>40℃</th> <th>50℃</th> <th>60℃</th> <th>70℃</th> <th>80℃</th> <th>90℃</th> </tr> </thead> <tbody> <tr> <td>0.2</td> <td>10~35</td> <td>10~32</td> <td>10~23</td> <td>10~17</td> <td>10~13</td> <td>10~12</td> </tr> <tr> <td>0.3</td> <td>13~45</td> <td>13~40</td> <td>13~31</td> <td>13~24</td> <td>13~19</td> <td>13~17</td> </tr> <tr> <td>0.4</td> <td>15~49</td> <td>15~49</td> <td>15~38</td> <td>15~30</td> <td>15~24</td> <td>15~21</td> </tr> <tr> <td>0.5</td> <td>17~55</td> <td>17~55</td> <td>17~45</td> <td>17~35</td> <td>17~29</td> <td>17~25</td> </tr> </tbody> </table> <p>条件：水・蒸気圧力：同圧、水温度：15℃ 温水側：全開 (開放)</p>			水・蒸気圧力 (MPa)	温度別温水流量						40℃	50℃	60℃	70℃	80℃	90℃	0.2	10~35	10~32	10~23	10~17	10~13	10~12	0.3	13~45	13~40	13~31	13~24	13~19	13~17	0.4	15~49	15~49	15~38	15~30	15~24	15~21	0.5	17~55	17~55	17~45	17~35	17~29	17~25
	水・蒸気圧力 (MPa)	温度別温水流量																																										
		40℃	50℃	60℃	70℃	80℃	90℃																																					
	0.2	10~35	10~32	10~23	10~17	10~13	10~12																																					
0.3	13~45	13~40	13~31	13~24	13~19	13~17																																						
0.4	15~49	15~49	15~38	15~30	15~24	15~21																																						
0.5	17~55	17~55	17~45	17~35	17~29	17~25																																						
<p>注4.水と蒸気の圧力比が異なる場合、温水流量も同圧時とは変わりますのでお問い合わせください。</p> <p>注5.温水側に使用するバルブやスプレーガンの流量は温度調整時(一定流量)の流量でご使用ください。流量が変化すると温度が変化します。</p> <p>●温度計、ホース、スプレーノズルセット一式も販売しています。(蒸気・水側の配管部材は付属しません。)</p>																																												
<p>オプション 取り付け写真</p>																																												

POINT		給湯温度を自由にコントロール コンパクトタイプ	
標準仕様	標準設定温度	40℃	
	調整温度範囲	30~50℃	
	適用流体	温水・水	
	流体温度 (MAX)	80℃	
	適用圧力	0.02~1.0MPa	
	温水・水の入口側圧力差	0.05MPa以内	
	端接続	入口側 (温水・水)：JIS Rねじ (逆止弁・ネット内蔵ユニオン継手) 出口側 (給湯)：JIS Rねじ (ユニオン継手)	
	材質	本体 (黄銅鑄物)、要部 (黄銅・合成樹脂)	
取付姿勢	水平・垂直・横取付自由 注.		
価格(円)	呼び径	水道法性能基準適合品	寸法L×G (mm)
	15	49,200	梱包質量 (kg)
記事	20	51,900	143×62
	<p>注.垂直に取り付ける場合、逆止弁部は下から上の流れ方向としてください。 ※入口側 (温水・水) 内蔵のネットは40メッシュ相当です。</p>		

6 ミキシングバルブ

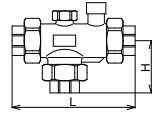
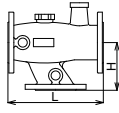

<div style="text-align: center; font-size: 2em; font-weight: bold;">6</div> 製品記号 受注品	JRG3400-9 □	JRG3410- □																																							
	□内には設定温度及び調整温度範囲の記号が入ります。																																								
スイス JRG社製 ミキシング バルブ	1.0MPa 水 温水  型式：JRG3400型	1.0MPa 水 温水  型式：JRG3410型																																							
	POINT 給湯温度を自由にコントロール ^{注1.}																																								
標準仕様	標準設定温度	下表参照																																							
	調整温度範囲	下表参照																																							
	適用流体	温水・水 注1.																																							
	流体温度	下表参照																																							
	適用圧力	1.0MPa以下																																							
	温水・水の入口側圧力差	0.05MPa以内																																							
	取付姿勢	水平・垂直・横取付自由																																							
	端接続	JIS Rpねじ（ユニオン継手）	DIN PN10フランジ★																																						
	材質	本体（CAC）、要部（SUS・CAC・樹脂）																																							
	付属品	温度調整用六角棒スパナ、保温カバー																																							
価格	呼び径	ねじ込形	DIN フランジ																																						
	15 20 25 32 40 50	100,000	131×55 1.6	882,000																																					
		152,000	140×60 1.7																																						
		164,000	160×67 2.3																																						
		186,000	190×82 3.5																																						
		277,000	214×90 4.2																																						
		325,000	250×104 6.2																																						
	65		290×145 24	882,000																																					
	80		310×155 29	1,028,000																																					
	記事	★相フランジ（ボルト、ナット、平座金、パッキン付）も販売しています。 ●給湯停止弁（流体温度0～95℃、水道法性能基準適合品）も製作しています。（99頁参照） 注1.給湯装置に使用する場合は、水道法性能基準適合品のJRG3400N（呼び径15～50）をご使用ください。（98頁参照） 注2.ミキシングバルブの温水・水側には逆止弁を設置してください。当社推奨型式：CS-7N型（90頁参照） 注3.給湯（出湯）が、人に直接触れるような給湯温度の正確さが要求される用途（温水シャワーなど）の場合、給湯口の直前に別途、混合水栓を設置するなどして、希望の給湯温度を容易に調整できるようにしてください。 （本ミキシングバルブを上流側に設置し、更に給湯口の直前に混合水栓を設置して給湯温度を容易に調整できるようにする） ※温水、水の圧力変動や、温水温度の変動などにより、給湯温度が変動しますので、安全対策を講じてください。 ※呼び径15には循環水戻り口がありません。																																							
■設定温度及び調整温度範囲の記号 ●JRG3400型																																									
●JRG3410型																																									
<table border="1" style="width: 100%; text-align: center;"> <tr> <td>標準設定温度</td> <td>40℃</td> <td>48℃</td> <td>55℃</td> </tr> <tr> <td>調整温度範囲 注4.</td> <td>30～45℃</td> <td>36～53℃</td> <td>45～65℃</td> </tr> <tr> <td>流体温度 (MAX.)</td> <td>80℃</td> <td>85℃</td> <td>90℃</td> </tr> <tr> <td rowspan="6">記号</td> <td>呼び径</td> <td>15</td> <td>12</td> <td>14</td> <td>16</td> </tr> <tr> <td>20</td> <td>22</td> <td>24</td> <td>26</td> </tr> <tr> <td>25</td> <td>32</td> <td>34</td> <td>36</td> </tr> <tr> <td>32</td> <td>42</td> <td>44</td> <td>46</td> </tr> <tr> <td>40</td> <td>52</td> <td>54</td> <td>56</td> </tr> <tr> <td>50</td> <td>62</td> <td>64</td> <td>66</td> </tr> </table>			標準設定温度	40℃	48℃	55℃	調整温度範囲 注4.	30～45℃	36～53℃	45～65℃	流体温度 (MAX.)	80℃	85℃	90℃	記号	呼び径	15	12	14	16	20	22	24	26	25	32	34	36	32	42	44	46	40	52	54	56	50	62	64	66	
標準設定温度		40℃	48℃	55℃																																					
調整温度範囲 注4.		30～45℃	36～53℃	45～65℃																																					
流体温度 (MAX.)		80℃	85℃	90℃																																					
記号		呼び径	15	12	14	16																																			
		20	22	24	26																																				
		25	32	34	36																																				
	32	42	44	46																																					
	40	52	54	56																																					
	50	62	64	66																																					
注4.調整温度範囲20～30℃はお問い合わせください。																																									
 																																									

6

製品記号 **JRG3400N-9**□

スイス JRG社製 ミキシングバルブ × 逆止弁 (CS-7N型)

1.0MPa CAC製

水道法性能基準適合品 型式: JRG3400N型

POINT ミキシングバルブ×逆止弁2台セット^{注1}

標準仕様	標準設定温度	下表参照	
	調整温度範囲	下表参照	
	適用流体	温水・水	
	流体温度	下表参照	
	適用圧力	1.0MPa以下	
	温水・水の入口側圧力差	0.05MPa以内	
	取付姿勢	水平・垂直・横取付自由 注3.	
	端接続	JIS Rcねじ (ユニオン継手)	
	材質	本体 (CAC)、要部 (SUS・CAC・樹脂)	
	付属品	CS-7N型逆止弁×2台、逆止弁取付用SUS製パレルニップル 注2、温度調整用六角棒スパナ、保温カバー (ミキシングバルブ用)	

価格 (円)	呼び径	水道法性能基準適合品		寸法L×H (mm)
	15	160,000		梱包質量 (kg)
	20	213,000		268×193
	25	239,000		3.5
	32	289,000		292×211
	40	401,000		4
	50	485,000		315×219
			6	
			365×256	
			8.5	
			404×278	
			11	
			471×324	
			16	

●給湯停止弁 (流体温度0~95℃、水道法性能基準適合品) も製作しています。(99頁参照)

注1.本製品はJRG3400型ミキシングバルブ、CS-7N型逆止弁及びパレルニップルが各々独立した状態で納入されます。必ずCS-7N型逆止弁をJRG3400型ミキシングバルブの入口側に取り付けてご使用ください。

注2.パレルニップルについてはJIS B 2302による。

注3.垂直に取り付ける場合、逆止弁は下から上の流れ方向としてください。

注4.給湯 (出湯) が、人に直接触れるような給湯温度の正確さが要求される用途 (温水シャワーなど) の場合、給湯口の直前に別途、混合水栓を設置するなどして、希望の給湯温度を容易に調整できるようにしてください。

(本ミキシングバルブを上流側に設置し、更に給湯口の直前に混合水栓を設置して給湯温度を容易に調整できるようにする) *温水、水の圧力変動や、温水温度の変動などにより、給湯温度が変動しますので、安全対策を講じてください。

※呼び径15には循環水戻り口がありません。

■設定温度及び調整温度範囲の記号

標準設定温度		40℃	48℃	55℃
調整温度範囲 注5.		30~45℃	36~53℃	45~65℃
流体温度 (MAX.)		80℃	85℃	90℃
記号	呼び径	15	20	25
		12	14	16
		22	24	26
		32	34	36
		42	44	46
		52	54	56
	62	64	66	

注5.調整温度範囲20~30℃はお問い合わせください。

6

製品記号 **JRG6320N-FP** **JRG6320N-F**

標準品

1.0MPa

温度開閉弁

ユニオン継手付 注1.

水道法性能基準適合品 型式: JRG6320N型

POINT 即湯循環システムの給湯温度安定化

標準仕様	形式	サーモワックス式						
	標準設定温度	57℃ (出荷時)						
	調整温度範囲	36~63℃						
	目盛値	1	2	3	4	5	6	7
	設定温度	36℃	41℃	45℃	49℃	53℃	57℃	63℃
	適用流体	温水						
	流体温度 (MAX)	70℃ 注2.						
	適用圧力	1.0MPa以下						
	適用最大差圧	0.2MPa						
	端接続	JIS R $\frac{3}{4}$ ねじ (ユニオン継手 注1.)			JIS G1ねじ			
材質	本体 (青銅)、要部 (青銅・黄銅・ステンレス鋼・樹脂)							
取付姿勢	水平・垂直・横取付自由 (目盛リング下向き不可)							
付属品	温度調整用六角棒スパナ (平8)、保温ケース 注3.							

価格 (円)	呼び径	ユニオン継手付	本体のみ
	20	52,200	47,200





注1.ユニオンガasket付属
注2.内蔵されている部品の耐温となります。温度にはご注意ください。
注3.製品梱包材が保温ケースとなります。

質量0.78kg (ユニオン継手付)
梱包数 (質量kg) : 1 (1)

記事

6 ミキシングバルブ、温度調整弁



<div style="text-align: center; font-size: 2em; font-weight: bold;">6</div> 製品記号	BM13SHN-J	BM16SHN-J
	受注品	受注品
給湯停止弁 (ボール式電動弁)	1.0MPa  	1.0MPa  
	CAC製	CAC製
	水道法性能基準適合品 型式：BM-13SHN型	水道法性能基準適合品 型式：BM-16SHN型

POINT 流体温度MAX 95℃対応、各種給湯システムに最適

標準仕様	形 式	ボール式二方口	
	作 動	オンオフ	
	適 用 流 体	温水・水	
	流 体 温 度	0~95℃	
	適 用 圧 力	0~1.0MPa	
	周 囲 温 度	-10~50℃	
	定 格 電 圧	AC100/110V 50/60Hz AC200/220V 50/60Hz共用	
	保 護 構 造	防雨形 (IP53相当) 注.	
	端 接 続	JIS Rcねじ	
	材 本 体	CAC	
	質 要 部	SUS	
	弁 開 閉 時 間	4.6/3.8秒(50/60Hz)	10/8.5秒(50/60Hz)
そ の 他	手動機構付、開閉信号出力付 (有電圧)		手動機構付

呼び径	本体 CAC		寸法L×H (mm)	本体 CAC		寸法L×H (mm)
	価格	梱包質量 (kg)		価格	梱包質量 (kg)	
15	58,600	62×154	108,000	90×159		
20		72×159		3		
25		81×168		110×168		
32	71,100	1.3	131,000	3.4		
40		1.4		127×180		
50		1.6		145,000	4.4	

●フルボアタイプのBM-7SN型 (呼び径15~50、水道法性能基準適合品) も製作しています。
 注. 屋外設置の場合、縦配管取付及び直射日光を避けてください。

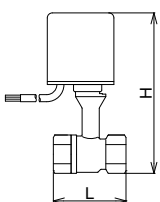

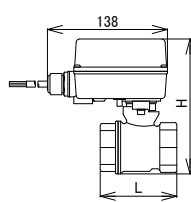



<div style="background-color: #0056b3; color: white; border-radius: 50%; width: 40px; height: 40px; display: flex; align-items: center; justify-content: center; margin: 0 auto;">7</div> 製品記号	QH1-F	QH1-D	QH2-F	QH2-D	QH3-D
	標準品	標準品	標準品	標準品	標準品
サイレンサ	0.7MPa CAC製 蒸気	SCS製	0.7MPa CAC製 蒸気	SCS製	0.7MPa SUS製 蒸気
					
	型式：QH-1型		型式：QH-2型		型式：QH-3型



POINT	F形		S形		低騒音形	
標準仕様	形式	F形		S形		レンコン形
	適用流体	蒸気				蒸気
	適用圧力	0.7MPa以下				0.7MPa以下
	発音限界温度	66℃		95℃		95℃
	端接続材	JIS Rcねじ				JIS Rcねじ
	材質	CAC	SCS	CAC	SCS	SUS

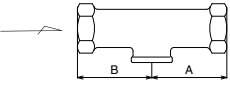
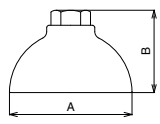
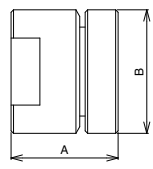

呼び径	本体 CAC		本体 SCS	本体 CAC		本体 SCS	本体 SUS	寸法A×B (mm)	梱包質量 (kg)
	寸法A×B (mm)	梱包質量 (kg)		寸法A×B (mm)	梱包質量 (kg)				
15	9,600	54×54 0.4	41,200	9,900	70×57 0.4	51,200	30,500	50×34 0.23	
20	11,600	62×63 0.6	48,600	13,100	94×72 0.9	53,600	34,500	53×40 0.3	
25	16,200	75×75 0.9	53,600	24,200	133×95 2.1	72,300	41,200	60×48 0.54	
32	24,400	93×91 1.9	100,000	43,900	175×113 3.5	115,000	84,600	63×65 1.1	
40	33,800	110×109 2.5	108,000	67,500	204×137 4.8	120,000	104,000	65×75 1.5	
50	57,000	140×130 4.2	130,000	94,600	229×156 8	150,000	149,000	70×110 3.5	
65	159,000	155×154 11.5	196,000	186,000	260×180 12	235,000			
80	169,000	180×170 14.5	216,000	187,000	280×200 15	296,000			



記事	注1. 梱包質量はCAC製のもので。SCS製はお問い合わせください。	
		
		

注2. 蒸気を止めた時の水の逆流防止のため、一次側にVD-1H型真空調整弁の取付けをおすすめします。(101頁をご参照ください。)

7 サイレンサ 蒸気

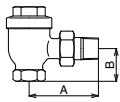
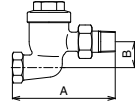
<div style="font-size: 2em; font-weight: bold; border: 2px solid black; border-radius: 50%; width: 40px; height: 40px; display: flex; align-items: center; justify-content: center; margin: 0 auto;">7</div> <div style="font-size: 1.2em; font-weight: bold; margin: 5px 0;">製品記号</div> <div style="font-size: 1.5em; font-weight: bold; margin: 5px 0;">真空調整弁</div>	<div style="font-size: 1.5em; font-weight: bold;">VD1H-F□</div>	<div style="font-size: 1.5em; font-weight: bold;">VD1H-D□</div>					
	□内には設定圧力範囲の記号が入ります。						
	<div style="font-weight: bold;">受注品</div>	<div style="font-weight: bold;">受注品</div>					
	<div style="font-weight: bold;">1.0MPa</div>	<div style="font-weight: bold;">1.0MPa</div>					
	<div style="font-weight: bold;">C3604・CAC製</div>	<div style="font-weight: bold;">SUS製</div>					
	<div style="display: flex; justify-content: space-around;"> <div style="border: 1px solid black; border-radius: 50%; padding: 2px;">蒸気</div> <div style="border: 1px solid black; border-radius: 50%; padding: 2px;">空気</div> </div>	<div style="display: flex; justify-content: space-around;"> <div style="border: 1px solid black; border-radius: 50%; padding: 2px;">蒸気</div> <div style="border: 1px solid black; border-radius: 50%; padding: 2px;">空気</div> </div>					
							
	<div style="font-size: 0.8em;">型式：VD-1H型</div>	<div style="font-size: 0.8em;">型式：VD-1H型</div>					
POINT	蒸気・空気用						
標準仕様	適用流体	蒸気・空気					
	流体温度	200℃以下					
	適用圧力	1.0MPa以下					
	設定圧力範囲	<div style="display: flex; justify-content: space-between;"> <div style="border: 1px solid black; padding: 2px;">1：-0.5~-22kPa</div> <div style="border: 1px solid black; padding: 2px;">2：-22~-49kPa</div> </div> <div style="display: flex; justify-content: space-between;"> <div style="border: 1px solid black; padding: 2px;">3：-49~-76kPa</div> <div style="border: 1px solid black; padding: 2px;">4：-76~-82kPa</div> </div> <div style="text-align: center; font-size: 0.8em;">(設定圧力・流体名をお知らせください)</div>					
	端接続	JIS Rねじ					
材質	C3604又はCAC	SUS					
弁体・弁座	C3604又はCAC (メタルタッチ)	SUS (メタルタッチ)					
呼び径	本体 C3604 又は CAC	本体 SUS					
	平六角×H (mm)	平六角×H (mm)					
	梱包質量 (kg)	梱包質量 (kg)					
価格 (円)	15	62,500	34×110	0.5	100,000	35×110	0.5
	20	66,100	34×110	0.5	103,000	35×110	0.5
	25	67,700	34×110	0.7	117,000	35×110	0.7
	32	102,000	50×107	0.9	145,000	50×107	0.9
	40	103,000	55×122	1.2	174,000	55×122	1.2
	50	118,000	68×142	2	206,000	70×142	2
記事	<div style="font-size: 0.8em;">注. 流体正圧保持の用途には使用できません。</div> <div style="text-align: center; margin-top: 20px;">  </div>						



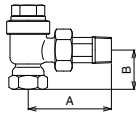
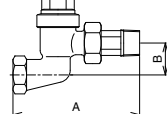

8	製品記号		AT1A-F		AT1S-F	
	標準品		標準品		標準品	
 スチームトラップ (ラジエータトラップ)		100kPa HA-030準拠品  ベローズ式 CAC製 型式：AT-1A型	100kPa HA-030準拠品  ベローズ式 CAC製 型式：AT-1S型	蒸気		
POINT		ラジエータトラップ、ベローズ式				
標準仕様		サーモスタチック式 (ベローズ式)				
形 式		アングル形		ストレート形		
適用流体		蒸気				
流体温度		120℃以下				
適用圧力		10~100kPa				
端 接 続		入口側：JIS Rねじ (ユニオン継手) × 出口側：JIS Rcねじ				
材 本 体		CACニッケルクロムメッキ				
質 要 部		弁体・弁座 (C3604)、ベローズ (C5212)				
呼び径		アングル形		ストレート形		寸法A×B (mm)
価 格 (円)	15	15,100		16,200		梱包数 (質量kg)
	20	19,600		21,300		寸法A×B (mm)
	25	28,500		31,400		梱包数 (質量kg)
記 事						

8	製品記号		AT4A-J		AT4S-J	
	標準品		標準品		標準品	
 スチームトラップ (ラジエータトラップ)		0.35MPa  サーモワックス式 CAC製 型式：AT-4A型	0.35MPa  サーモワックス式 CAC製 型式：AT-4S型	蒸気		
POINT		ラジエータトラップ、サーモワックス式				
標準仕様		サーモスタチック式 (サーモワックス式)				
形 式		アングル形		ストレート形		
適用流体		蒸気				
流体温度		150℃以下				
適用圧力		0.01~0.35MPa				
端 接 続		入口側：JIS Rねじ (ユニオン継手) × 出口側：JIS Rcねじ				
材 本 体		CAC				
質 弁体・弁座		SUS				
呼び径		アングル形		ストレート形		寸法A×B (mm)
価 格 (円)	15	19,500		21,100		梱包数 (質量kg)
	20	21,900		23,600		寸法A×B (mm)
						梱包数 (質量kg)
記 事						

8 スチームトラップ (ラジエータトラップ)

蒸気

<div style="font-size: 2em; font-weight: bold; border: 2px solid black; border-radius: 50%; padding: 5px; display: inline-block;">8</div> 製品記号	ATB5-G	ATB5F-G									
	標準品	標準品									
 <div style="font-size: 1.5em; font-weight: bold;">スチームトラップ</div>	1.0MPa バイパス⊕ストップ⊕トラップ FC製 三役	1.0MPa バイパス⊕ストップ⊕トラップ FC製 三役									
	 型式：ATB-5型	 型式：ATB-5F型									
POINT	バイパス付スチームトラップ・サーモスタチック式										
標準仕様	形式	サーモスタチック式 (サーモエレメント式)									
	適用流体	飽和蒸気 注.									
	流体温度	184℃以下									
	適用圧力	1.0MPa以下									
	端接続	JIS Rcねじ	JIS 10K FFフランジ								
	材質	FC 弁体・弁座 (SUS)、コック (CAC)、サーモエレメント (SUS)									
背圧許容度	一次側圧力の50%以下 (最小差圧0.03MPa)										
価格 (円)	呼び径	ねじ込形	フランジ形								
	15	60,200	78,200								
		寸法L×H (mm) 梱包質量 (kg)	130×135 3.1	5 (16)							
	20	60,200	78,200								
		寸法L×H (mm) 梱包質量 (kg)	130×135 3.1	5 (16)							
	25	60,200	81,600								
		寸法L×H (mm) 梱包質量 (kg)	130×135 3.1	5 (16)							
32		219,000	寸法L×H (mm) 梱包質量 (kg) 200×187 10.5								
40		220,000	寸法L×H (mm) 梱包質量 (kg) 200×190 11.5								
50		227,000	寸法L×H (mm) 梱包質量 (kg) 200×195 12.5								
記事	注. 過熱蒸気には使用できません。										
	■価格加算 <table border="1" style="font-size: 0.8em; margin-top: 5px;"> <tr> <th>記号</th> <th>仕様</th> <th>加算額</th> </tr> <tr> <td rowspan="2">4-3</td> <td>切換レバー固定式 呼び径 15 ~ 25</td> <td>3,200</td> </tr> <tr> <td>呼び径 32 ~ 50</td> <td>10,900</td> </tr> </table>		記号	仕様	加算額	4-3	切換レバー固定式 呼び径 15 ~ 25	3,200	呼び径 32 ~ 50	10,900	 切換レバー固定式
	記号	仕様	加算額								
	4-3	切換レバー固定式 呼び径 15 ~ 25	3,200								
呼び径 32 ~ 50		10,900									

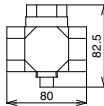
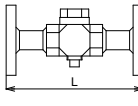
8	製品記号				AT6-N	AT6-D	AT6F-N	AT6F-D	
	標準品		標準品		標準品		標準品		
スチームトラップ	1.0MPa SS製		1.0MPa SUS製		1.0MPa SS製		1.0MPa SUS製		
									
		型式：AT-6型		型式：AT-6F型					
POINT		サーモスタチック式、ねじ込形				サーモスタチック式、フランジ形			
標準仕様	形式	サーモスタチック式 (サーモエレメント式)							
	適用流体	飽和蒸気 注.							
	流体温度	184℃以下							
	適用圧力	1.0MPa以下							
	端接続	JIS Rcねじ			JIS 10K FFフランジ		JIS 10K RFフランジ		
	材質	SS		SUS		SS		SUS	
材質	弁体・弁座 (SUS)、サーモエレメント (SUS)								
背圧許容度	一次側圧力の50%以下 (最小差圧0.03MPa)								
呼び径	本体 SS	梱包質量 (kg)	本体 SUS	本体 SS	寸法L (mm)	梱包質量 (kg)	本体 SUS		
価格(円)	15	31,400	1.5	46,700	175	3.1	83,000		
	20	32,100	1.4	48,700	195	3.4	88,700		
	25	33,000	1.3	50,700	215	4.3	97,400		
記事	注. 過熱蒸気には使用できません。  								

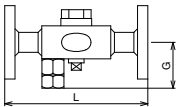

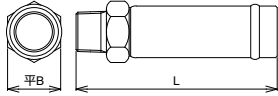
8	製品記号				AT6FB-N
	標準品				
スチームトラップ (寒冷地用)	1.0MPa SS製				
	型式：AT-6FB型				
POINT		一次側に圧力式不凍結弁付			
標準仕様	形式	サーモスタチック式 (サーモエレメント式)			
	適用流体	飽和蒸気 注.			
	流体温度	184℃以下			
	適用圧力	0.07~1.0MPa			
	端接続	JIS 10K FFフランジ★ (不凍結弁排出側JIS Rc½ねじ)			
	材質	本体 (SS★) / 弁体・弁座・サーモエレメント (SUS)			
背圧許容度	一次側圧力の50%以下 (最小差圧0.03MPa)				
不凍結弁、弁開圧力	0.02±0.005MPa				
不凍結弁、弁閉圧力	0.03±0.005MPa				
呼び径	本体 SS	寸法L×G (mm)	梱包質量 (kg)		
価格(円)	15	51,300	175×62.5	3	
	20	53,900	195×62.5	3.3	
	25	56,300	215×62.5	4.2	
記事	★SUS製 (製品記号：AT6FB-D (JIS 10K RFフランジ)) も製作しています。 注. 過熱蒸気には使用できません。 				

8	製品記号				BH1-N	BH1-D
	標準品		標準品			
消音器 (スチームトラップ用)	1.6MPa SS製					
	型式：BH-1型					
POINT		ドレン排出音の低減に				
標準仕様	用途	スチームトラップ出口側専用				
	適用流体	ドレン (復水)				
	適用圧力	1.6MPa以下				
	端接続	JIS Rねじ、及びJIS Rcねじ (流れ方向の指定はありません)				
	材質	SS		SUS		
	材質	消音材 SUS				
呼び径	本体 SS	寸法L×B (mm)	梱包質量 (kg)	本体 SUS		
価格(円)	15	23,300	133×平35	0.43	38,500	
	20	25,100	133×平35	0.43	41,200	
	25	26,900	133×平41	0.61	44,100	
記事						

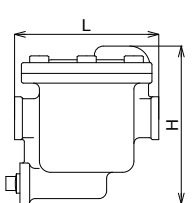
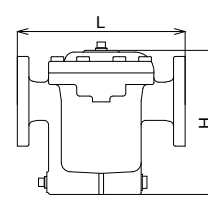
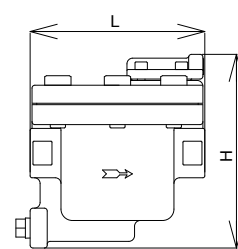
8 スチームトラップ、消音器 (蒸気)

8 製品記号		AK1H-GL	AK1H-GH	AK2H-GL	AK2H-GH	AK20-M	
標準品		標準品		標準品		受注品	
0.7MPa FC製		1.0MPa FC製		0.7MPa FC製		2.0MPa FCD製	
蒸気		蒸気		蒸気		蒸気	
型式: AK-1H型		型式: AK-2H型		型式: AK-20型			
POINT		バケット式、ねじ込形		バケット式、フランジ形		バケット式 MAX.2.0MPa プロテクター搭載	
形式		メカニカル式(下向バケット式)					
適用流体		蒸気					
流体温度		184℃以下		184℃以下★		220℃以下	
適用圧力範囲		0.035~0.7MPa		0.02~0.7MPa		0.035~2.0MPa	
端接続		JIS Rcねじ		JIS 10K FFフランジ		JIS Rcねじ	
材質		FC		SUS		FCD	
弁体・弁座		FC		SUS		FCD	
バケット		FC		SUS		FCD	
プロテクター		—		—		SCS	
呼び径		0.7MPa用		0.7MPa用		2.0MPa用	
		寸法L×H (mm) 梱包質量 (kg)		寸法L×H (mm) 梱包質量 (kg)		寸法L×H (mm) 梱包質量 (kg)	
15		19,200 130×141 3		19,700 6 (19)		92,100 184×204 11.5	
20		21,700 148×162 4.7		22,400 4 (18)		92,100 184×204 11.5	
25		30,400 184×179 6.2		31,300 4 (25)		92,100 184×204 11.5	
32				114,000 280×249 20.5		118,000	
40				137,000 290×249 21		143,000	
50				199,000 290×249 22		207,000	
65				338,000 480×500 87			
80				342,000 480×500 90.2			
記事		注.圧力が0.035MPa以下又は0.1MPa以下で極端に流量が少ない場合は、他の型式(AT-1,4型、AF-12型)をご使用ください。		★流体温度220℃以下はお問い合わせください。			
							

8 スチームトラップ 蒸気

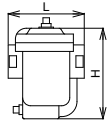
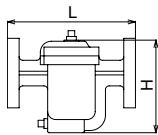

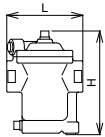
8	製品記号	AK5-ML	AK5-MM	AK5-MH	AK5-MS	AK5-MV	AK5F-ML	AK5F-MM	AK5F-MH	AK5F-MS	AK5F-MV		
		標準品					標準品						
スチームトラップ		0.3MPa (蒸気) 0.7MPa 1.0MPa 1.6MPa 2.0MPa					FCD製	0.3MPa (蒸気) 0.7MPa 1.0MPa 1.6MPa 2.0MPa					
							型式：AK-5型						
POINT	小型、バケット式、MAX.2.0MPa												
標準仕様	種類	0.3MPa用	0.7MPa用	1.0MPa用	1.6MPa用	2.0MPa用	0.3MPa用	0.7MPa用	1.0MPa用	1.6MPa用	2.0MPa用		
	形式	メカニカル式 (下向バケット式)											
	適用流体	蒸気											
	流体温度	184℃以下★			220℃以下			184℃以下★			220℃以下		
	適用圧力範囲	0.01~0.3MPa	0.01~0.7MPa	0.01~1.0MPa	0.01~1.6MPa	0.01~2.0MPa	0.01~0.3MPa	0.01~0.7MPa	0.01~1.0MPa	0.01~1.6MPa	0.01~2.0MPa		
端接続材	JIS Rcねじ					JIS 10K・20K (共用) FFフランジ							
	本体 (FCD)、弁体・弁座 (SUS)、バケット (SUS)												
呼び径	ねじ込形				寸法L×H (mm)	梱包質量 (kg)	フランジ形				寸法L×H (mm)	梱包質量 (kg)	
価格(円)	15	28,400				100×126	2.1	40,600				175×128	4
	20	28,400				100×126	2.1	43,100				195×128	4.4
	25	30,200				105×126	2.1	48,200				215×128	6
記事	★流体温度220℃以下はお問い合わせください。  梱包数 (質量kg) : 10 (23)					★流体温度220℃以下はお問い合わせください。 							

8	製品記号	AK16-DL	AK16-DM	AK16-DH	AK16-DS		
		標準品					
スチームトラップ		0.3MPa (蒸気) 0.7MPa 1.0MPa 1.6MPa					
							
		型式：AK-16型					
POINT	ステンレス鋼製、小型、バケット式、MAX.1.6MPa						
標準仕様	種類	0.3MPa用	0.7MPa用	1.0MPa用	1.6MPa用		
	形式	メカニカル式 (下向バケット式)					
	適用流体	蒸気					
	流体温度	220℃以下					
	適用圧力範囲	0.01~0.3MPa	0.01~0.7MPa	0.01~1.0MPa	0.01~1.6MPa		
端接続材	JIS Rcねじ						
	本体 (SCS)、弁体・弁座 (SUS)、バケット (SUS)						
呼び径	ねじ込形				寸法L×H (mm)	梱包質量 (kg)	
価格(円)	15	48,600				102×139	1.7
	20	50,500				102×139	1.7
	25	52,200				102×139	1.7
記事							

スチームトラップ

蒸気

8 製品記号		AD19-M	AD19F-M	AD22-D	AD22F-D				
8		標準品	標準品	標準品	標準品				
蒸気		1.6MPa FCD製 ストレーナ内蔵*	1.6MPa FCD製 ストレーナ内蔵*	1.6MPa SCS製 ストレーナ内蔵*	1.6MPa SCS製 ストレーナ内蔵*				
スチームトラップ									
		型式：AD-19型	型式：AD-19F型	型式：AD-22型	型式：AD-22F型				
POINT		サーモダイナミック式		ステンレス製 スチームトラップ					
標準仕様		サーモダイナミック式 (ディスク式)							
適用流体		蒸気							
流体温度		220℃以下							
適用圧力		0.03~1.6MPa							
端接続		JIS Rcねじ	JIS 10K・16K・20K(共用) FFフランジ	JIS Rcねじ	JIS 20K RFフランジ 注1.				
材質		FCD		SCS					
主要部		ディスク・弁座 (SUS)		SUS					
背圧許容度		入口側圧力の50%以下 (最小差圧0.03MPa)							
呼び径	ねじ込形	寸法L×H (mm)	フランジ形	寸法L×H (mm)	ねじ込形	フランジ形	寸法L (mm)		
		梱包質量 (kg)	梱包質量 (kg)	梱包質量 (kg)			梱包質量 (kg)		
価格(円)	15	30,600	98×132 2.3	42,400	175×132 4	75,200	2.1	129,000	175 4.4
	20	31,600	104×132 2.4	44,800	195×132 4.4	78,300	2.1	153,000	195 4.7
	25	33,000	112×140 2.7	48,200	215×140 5.8	81,300	2.1	180,000	215 5.4
記事		<p>●不凍結弁内蔵のAD-19B型 (ねじ込形)、AD-19FB型 (フランジ形) も製作しています。 (適用圧力は0.07~1.6MPaとなります。) ※ストレーナの網目は80メッシュです。</p>		<p>注1. JIS 10K FF・RF、16K RFフランジも製作しています。 注2. 一次側不凍結弁付のAD-22B型(ねじ込形)、AD-22FB型(フランジ形)も製作しています。(適用圧力は0.07~1.6MPaとなります。) ※ストレーナの網目は80メッシュです。</p>					

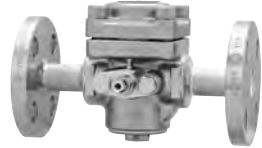
<div style="text-align: center; font-size: 2em; font-weight: bold;">8</div> 製品記号	ADB20-G	ADB20F-G	ADB21-D	ADB21F-D
	標準品	標準品	標準品	標準品
スチームトラップ	1.0MPa FC製 蒸気 三役 パイパス⊕ストップ⊕トラップ	1.0MPa FC製 蒸気 三役 パイパス⊕ストップ⊕トラップ	1.0MPa SCS製 蒸気 三役 トラップ⊕パイパス⊕ストップ	1.0MPa SCS製 蒸気 三役 トラップ⊕パイパス⊕ストップ
				
	型式：ADB-20型	型式：ADB-20F型	型式：ADB-21型	型式：ADB-21F型

POINT **パイパス付スチームトラップ、サーモダイナミック式** **ステンレス製 パイパス付スチームトラップ**

標準仕様	形式	サーモダイナミック式 (ディスク式)			
	適用流体	蒸気			
	流体温度	184℃以下			
	適用圧力	0.03~1.0MPa			
	端接統	JIS Rcねじ	JIS 10K FFフランジ	JIS Rcねじ	JIS 10K FFフランジ
材質	本体	FC		SCS	
	要部	ディスク・弁座 (SUS)、コック (CAC)		ディスク・弁座・ボール (SUS)	
背圧許容度	入口側圧力の50%以下 (最小差圧0.03MPa)				

呼び径	ねじ込形		フランジ形		ねじ込形		フランジ形	
	寸法L×H (mm)	梱包質量 (kg)	寸法L×H (mm)	梱包質量 (kg)	寸法L×H (mm)	梱包数 (質量 (kg))	寸法L×H (mm)	梱包質量 (kg)
15	60,200	130×140 3.5	78,200	170×140 4.9	157,000	80×106 2 (10.5)	205,000	175×106 3.4
20	60,200	130×140 3.5	78,200	170×140 5	157,000	80×106 2 (10.5)	214,000	195×106 3.7
25	60,200	130×140 3.5	81,600	170×140 6.3	157,000	80×106 2 (10.5)	230,000	215×106 4.7

■価格加算

記号	仕様	加算額
4-3	切換レバー固定式	3,200



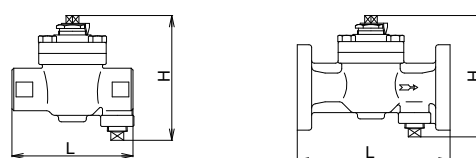

切換レバー固定式

記事

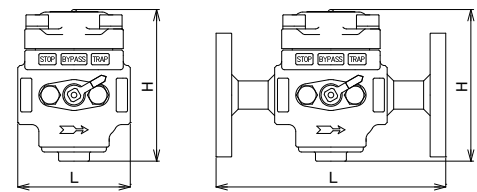





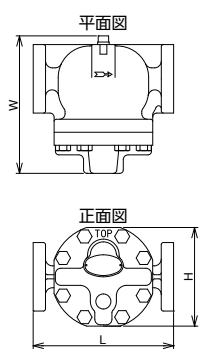
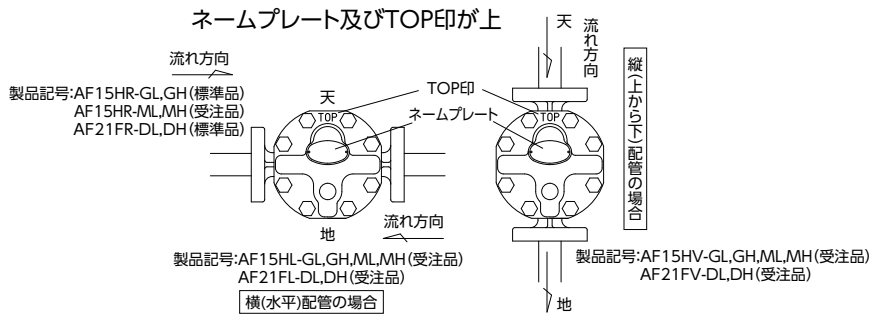



8 スチームトラップ 蒸気

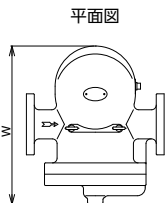
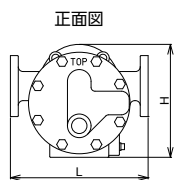
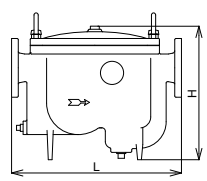



8	製品記号	AF15HR-GL	AF15HR-GH	AF15H□-ML	AF15H□-MH	AF21FR-DL	AF21FR-DH
	□内には流れ方向及びカバー位置変更の記号が入ります。(下図参照)						
蒸気	標準品	標準品	受注品	受注品	標準品	標準品	
	0.4MPa 蒸気	0.9MPa FC製	0.4MPa	0.9MPa FCD製	0.4MPa 蒸気	0.9MPa SCS製	
スチームトラップ							
	型式: AF-15H型			型式: AF-21F型			
POINT	水平・垂直配管に対応			水平・垂直配管に対応、ステンレス鋼製			
標準仕様	形式	メカニカル式 (フロート式)					
	適用流体	蒸気					
	流体温度	180℃以下					
	適用圧力	0.4MPa以下	0.9MPa以下	0.4MPa以下	0.9MPa以下	0.4MPa以下	0.9MPa以下
	端接続	JIS 10K FFフランジ					
	材質	FC		FCD		SCS	
価格	呼び径	本体FC		本体FCD		ALL SUS	
		寸法L×H×W (mm)	梱包質量 (kg)	寸法L×H×W (mm)	梱包質量 (kg)	寸法L×H×W (mm)	梱包質量 (kg)
	20	82,400	205×144×205 8.5	88,200	327,000	205×144×200 9.5	
	25	89,700	215×144×205 10.2	96,100	345,000	215×144×200 11.2	
	32	93,000	245×144×205 11.2	99,600	379,000	245×144×200 12.2	
	40	144,000	280×204×340 21.5	153,000	614,000	280×204×318 23	
50	163,000	290×204×340 23.5	175,000	645,000	290×204×318 25		
記事	<p>ワンポイント</p> <p>「縦配管への取付けも可能」(流れ方向:上から下) 蓋に鑄出してある TOP 印を正面から見て上に組替える事により、縦配管にも対応できます。</p>  <p>ネームプレート及びTOP印が上</p>  <p>製品記号: AF15HR-GL, GH (標準品) AF15HR-ML, MH (受注品) AF21FR-DL, DH (標準品)</p> <p>製品記号: AF15HL-GL, GH, ML, MH (受注品) AF21FL-DL, DH (受注品)</p> <p>製品記号: AF15HV-GL, GH, ML, MH (受注品) AF21FV-DL, DH (受注品)</p>						

8 スチームトラップ 蒸気

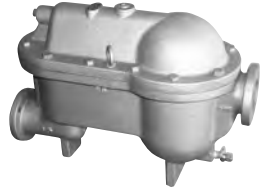
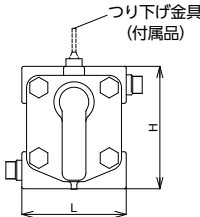
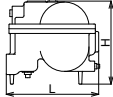
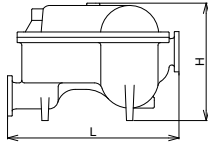
<div style="font-size: 2em; font-weight: bold;">8</div> <div style="font-size: 0.8em;">製品記号</div>	AF16H-G		AF20F-M	
	標準品		受注品	
<div style="font-size: 1.5em; font-weight: bold;">スチームトラップ</div>	0.9MPa	FC製	1.0MPa	FCD製
	<div style="border: 1px solid black; border-radius: 50%; padding: 2px;">蒸気</div> 	型式：AF-16H型	<div style="border: 1px solid black; border-radius: 50%; padding: 2px;">蒸気</div> 	型式：AF-20F型
POINT	高圧・多量トラップ		高圧・多量トラップ	
標準仕様	形式	メカニカル式（フロート式）		メカニカル式（フロート式）
	適用流体	蒸気		蒸気
	流体温度	180℃以下		184℃以下
	適用圧力	0.9MPa以下		1.0MPa以下
	端接統	JIS 10K FFフランジ		JIS 10K FFフランジ
材質	本体	FC		FCD
	弁体・弁座	SUS		SUS
	フロート	SUS		SUS
呼び径	0.9MPa用	寸法L×H×W (mm) 梱包質量 (kg)	1.0MPa用	寸法L×H (mm) 梱包質量 (kg)
価格 (円)	25		427,000	450×370 40
	32		427,000	450×370 41
	40		440,000	450×370 41
	50	226,000	350×287×410 48	440,000
記事	<div style="text-align: center;">平面図</div>  <div style="text-align: center;">正面図</div> 			

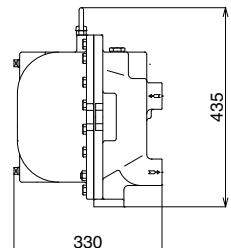
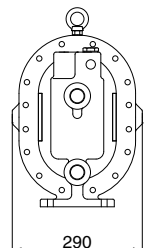

8 スチームトラップ 蒸気

8 製品記号		AF12-G		AF11H-B		AF11HF-B			
標準品		標準品		標準品		標準品			
0.4MPa		FC製		0.5MPa		FC製			
0.35MPa		FC製							
 スチームトラップ		 型式：AF-12型		 型式：AF-11H型		 型式：AF-11HF型			
		POINT 小型・ねじ込形 入口・出口配管接続の選択可能		POINT 多量トラップ ドレン発生量の多い所に最適					
標準仕様	形式	メカニカル式（フロート式）		メカニカル式（フロート式）					
	適用流体	蒸気		蒸気					
	流体温度	150℃以下		160℃以下		150℃以下			
	適用圧力	0.4MPa以下		0.5MPa以下		0.35MPa以下			
端接続	JIS Rcねじ		JIS Rcねじ		JIS 5K FFフランジ*				
材質	本体	FC		FC					
	弁体・弁座	SUS		SUS					
	フロート	SUS		SUS					
呼び径	小型・ねじ込形		寸法×H (mm)	梱包数 (質量 kg)	多量トラップ ねじ込形		寸法×H (mm)	梱包数 (質量 kg)	
価格 (円)	15	59,200		110×129	5 (32)	81,000		285×252	
	20	59,200		110×129	5 (32)	81,000		285×252	
	25	61,300		120×145	5 (42)	94,000		290×261	
	32			6		94,000		17	
	40			6		125,000		370×336	
	50			8		125,000		33	
	65							370×336	
	80							33	
記事									
						※相フランジ、ボルト、ナット、ガスケット付属			

<div style="text-align: center; font-size: 2em; font-weight: bold;">8</div> 製品記号	AFP1H-M	AFP2H-M			
	受注品	受注品			
<div style="text-align: center;">  </div> <div style="text-align: center; font-size: 1.5em; font-weight: bold;">ポンピング トラップ</div>	0.5MPa 	0.5MPa 			
	FCD製 クローズドシステム※	FCD製 オープンシステム			
					
	型式：AFP-1H型	型式：AFP-2H型			
POINT	蒸気使用機器のストール対策に	ドレンを高所へ圧送 (ポンプ機能)注.			
標準仕様	形式	メカニカル式 (フロート式)			
	適用流体	蒸気・ドレン			
	流体温度	160℃以下			
	適用圧力	0.5MPa以下			
	加圧(駆動用)流体	蒸気 又は 空気			
	加圧流体圧力	0.03~0.5MPa			
	背圧許容度	加圧流体蒸気の場合：加圧流体圧力×50%以下 加圧流体空気の場合：加圧流体圧力×80%以下			
	端接続	JIS Rc1ねじ			
	材質	本体・フロートケース	FCD		
		弁体・弁座	SUS		
フロート		SUS			
その他	入口側スイング式逆止弁 (本体内蔵)、加圧孔ストレーナ内蔵 (80メッシュ)				
呼び径	トラップ機能有り(クローズドシステム)※	トラップ機能無し(オープンシステム)注.			
価格(円)	25	348,000	43	329,000	42
記事	●レシーバータンク(単体) も販売しています。 ※クローズドシステム時にポンピングトラップ一次側のドレン滞留防止のため、レシーバー(2L以上の配管容量)が必要となります。詳細はお問い合わせください。 注. AFP-2H型は通常のスチームトラップ機能(開閉弁)が無く、ドレン圧送のみの用途に使用されます。				
	 				

8 ポンピングトラップ

 蒸気

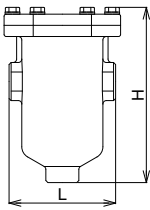
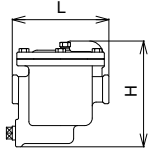
8 製品記号		BA5-M	AK21-G	
標準品		標準品	標準品	
 ドレンセパレーター エアートラップ	蒸気：2.0MPa 空気：0.98MPa (蒸気) (空気)	FCD製  型式：BA-5型	0.98MPa (空気)  FC製 型式：AK-21型	
	POINT	安定した熱量を供給 (省エネ対策品)	エアートラップ、メカニカル式	
標準仕様	形式	バッフル式	メカニカル式 (下向バケット式)	
	適用流体	蒸気・空気	空気	
	流体温度	220℃以下	5~100℃	
	適用圧力	蒸気：2.0MPa以下、空気：0.98MPa以下	0.01~0.98MPa	
	端接続	JIS Rcねじ	JIS Rcねじ	
	ドレン排出口	呼び径25以下：JIS Rc $\frac{3}{4}$ 呼び径32・40：JIS Rc1 呼び径50：JIS Rc1 $\frac{1}{4}$	—	
材質	本体・フタ・バッフル (FCD)	本体 (FC)、弁体・弁座 (SUS)、バケット (SUS)		
価格 (円)	呼び径	ドレンセパレーター	エアートラップ	
		寸法L×H (mm)	寸法L×H (mm)	
		梱包質量 (kg)	梱包質量 (kg)	
	15		130×196	130×141
			8	3
	20		130×196	148×162
			8	4.7
25		155×256	184×179	
		12	6.2	
32		186×360		
		27		
40		186×360		
		27		
50		218×464		
		46		
価格 (円)		29,100	30,800	
		29,100	33,600	
		40,100	38,900	
		77,500		
		77,500		
		120,000		
記事	<ul style="list-style-type: none"> ●専用の保温ジャケットも製作しています。お問い合わせください。 ※その他蒸気関連製品 <ul style="list-style-type: none"> パイロット式減圧弁：1.0MPa以下 (RP-6型 8頁) ：2.0MPa以下 (RP-9型 11頁) 直動式減圧弁：1.6MPa以下 (RD-40型 12頁) スチームトラップ：1.0MPa以下 (AK-1H型 105頁) ：2.0MPa以下 (AK-20型 105頁) エアートラップ：0.98MPa以下 (AK-21型) 	注.本製品は、内部にドレン流入をスムーズにするよう、通常時バケットの上下動による空気排出 (5L/min程度)がありますので、ご注意ください。		
				

8

ドレンセパレーター、エアートラップ

(蒸気)

(空気)

<div style="text-align: center; font-size: 2em; font-weight: bold;">8</div> 製品記号	HB1A-F			HB1S-F			
	標準品			標準品			
<div style="text-align: center;"> </div> ラジエータ バルブ	0.4MPa <small>蒸気</small>	 グローブ式 CAC製	0.4MPa <small>蒸気</small>	 グローブ式 CAC製			
	型式：HB-1A型			型式：HB-1S型			
POINT	蒸気用ラジエータバルブ						
標準仕様 形 式 適用流体 流体温度 適用圧力 端 接 続 材 本 体 質 弁 体	アングル形		ストレート形				
	蒸気						
	160℃以下						
	0.4MPa以下						
	入口側：JIS Rcねじ×出口側：JIS Rねじ（ユニオン継手）						
	CACニッケルクロムメッキ C3604						
呼び径	アングル形	寸法L×H (mm) 梱包質量 (kg)	梱包数 (質量) (kg)	ストレート形	寸法L (mm) 梱包質量 (kg)	梱包数 (質量) (kg)	
価 格 (円)	15	11,600	65×28 0.5	30 (14)	13,400	100 0.6	30 (16)
	20	15,000	75×33 0.6	30 (18)	15,200	113 0.7	30 (20)
	25	20,900	86×38 0.9	20 (18)	21,200	128 1	20 (19.5)
	32	29,000	102×44 1.4	10 (14)	30,900	154 1.5	10 (15)
記 事							

<div style="text-align: center; font-size: 2em; font-weight: bold;">8</div> 製品記号	HG3A-F			HG3S-F			
	標準品			標準品			
<div style="text-align: center;"> </div> ラジエータ バルブ	0.35MPa <small>水 温水</small>	 コック式 CAC製	0.35MPa <small>水 温水</small>	 コック式 CAC製			
	型式：HG-3A型			型式：HG-3S型			
POINT	冷温水バルブ						
標準仕様 形 式 適用流体 流体温度 適用圧力 端 接 続 材 本 体 質 弁 体	アングル形		ストレート形				
	冷温水						
	5～90℃						
	0.35MPa以下						
	JIS Rcねじ×JIS Rねじ（ユニオン継手）						
	CACニッケルクロムメッキ CAC						
呼び径	アングル形	寸法L×H (mm) 梱包質量 (kg)	梱包数 (質量) (kg)	ストレート形	寸法L (mm) 梱包質量 (kg)	梱包数 (質量) (kg)	
価 格 (円)	15	9,900	65×32 0.4	30 (12.5)	12,800	97 0.5	30 (14)
	20	13,400	75×38 0.6	30 (19)	15,000	113 0.7	30 (21)
記 事							









8

ラジエータバルブ

蒸気

水

温水

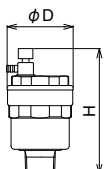
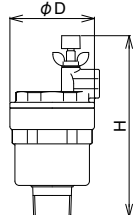
9 製品記号		AF6N-F	AF17N-FU	AF17N-FT	AF17N-FS																	
標準品		標準品	標準品	標準品	標準品																	
 空気抜弁		1.0MPa C3771製 水道法性能基準適合品   型式：AF-6N型	1.0MPa 水道法性能基準適合品    		CAC製  型式：AF-17N型																	
		POINT 小型黄銅製	小型青銅製																			
標準仕様	形式	フロート式		フロート式																		
	適用流体	水・温水		水・温水																		
	流体温度	5~100℃		5~100℃																		
	適用圧力	1.0MPa以下		1.0MPa以下																		
	端接続	JIS Rねじ 注1.		JIS Rねじ 注.																		
	材質	本体	C3771ニッケルクロムメッキ		CAC																	
		弁体・弁座	CAC・EPDM		CAC・EPDM																	
フロート		PP樹脂		PP樹脂																		
付属品 (排出口端接続)	(内径φ5ビニルチューブ用) 注2.		ユニオン継手 (外径φ8銅管用)	チューブ継手	(JIS Rc 1/4ねじ)																	
その他	—		—	ホースバンド 内径φ6ビニルチューブ500mm付属	—																	
呼び径	1.0MPa用	寸法D×H (mm) 梱包質量 (kg)	梱包数 (質量) (kg)	ユニオン継手付属	チューブ継手付属	(JIS Rc 1/4ねじ)																
価格 (円)	15	17,200	59×112 0.7	20 (14)	20,300	20,100	19,300															
	20	17,200	59×112 0.7	20 (14)	20,300	20,100	19,300															
	25	17,200	59×112 0.7	20 (14)	20,300	20,100	19,300															
記 事	注1.管端コア (P・V兼用コア) に対応しています。 注2.ビニルチューブは付属していません。 注3.国土交通省仕様の場合は、AF-5N、10、10H、17N、22N型をご使用ください。(115,116,118,120頁参照)		注.管端コア (P・V兼用コア) に対応しています。 ■寸法、梱包質量、梱包数量 <table border="1"> <thead> <tr> <th>呼び径</th> <th>寸法D×H (mm)</th> <th>梱包質量 (kg)</th> <th>梱包数 (質量) (kg)</th> </tr> </thead> <tbody> <tr> <td>15</td> <td>59×128</td> <td>0.7</td> <td>20 (14)</td> </tr> <tr> <td>20</td> <td>59×128</td> <td>0.75</td> <td>20 (15)</td> </tr> <tr> <td>25</td> <td>59×128</td> <td>0.75</td> <td>20 (15)</td> </tr> </tbody> </table>				呼び径	寸法D×H (mm)	梱包質量 (kg)	梱包数 (質量) (kg)	15	59×128	0.7	20 (14)	20	59×128	0.75	20 (15)	25	59×128	0.75	20 (15)
	呼び径	寸法D×H (mm)	梱包質量 (kg)	梱包数 (質量) (kg)																		
15	59×128	0.7	20 (14)																			
20	59×128	0.75	20 (15)																			
25	59×128	0.75	20 (15)																			
																						

<div style="text-align: center; font-size: 2em; font-weight: bold;">9</div> 製品記号	AF22N-JU	AF22N-JT	AF22N-J
	標準品	標準品	標準品

0.5MPa
水道法性能基準適合品

温水
水

CAC製

型式：AF-22N型

POINT 温水用、カルキ・ゴミ噛み対策品

標準仕様	形式	フロート式			
	適用流体	温水・水			
	流体温度	5~100℃			
	適用圧力	0.5MPa以下★			
	端接統	JIS Rねじ 注.			
	材質	本体	CAC		
		弁体・弁座	SUS・FKM		
フロート		合成樹脂			
付属品(排出口接続)	ユニオン継手 (外径φ8銅管用)	チューブ継手	(JIS Rc $\frac{1}{4}$ ねじ)		
その他	—	ホースバンド 内径φ6シリコンチューブ500mm付属	—		





呼び径	ユニオン継手付属	チューブ継手付属	(JIS Rc $\frac{1}{4}$ ねじ)
15	26,200	27,100	25,100
20	26,200	27,100	25,100
25	26,200	27,100	25,100



★適用圧力1.0MPa以下はお問い合わせください。
注.管端コア (P・V兼用コア) に対応しています。

記事

梱包質量1.1kg

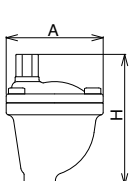
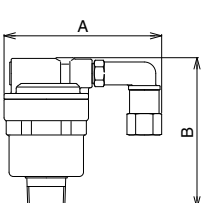
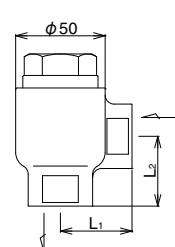
<div style="text-align: center; font-size: 2em; font-weight: bold;">9</div> 製品記号	AF9-D	AF9H-D	AF9-DL	AF9H-DL	AF9-DT	AF9-DLT																	
	標準品	標準品	標準品	標準品	標準品	標準品																	
 空気抜弁 (逆止機能付)	1.0MPa ステンレス鋼製 水道法性能基準適合品 水 温水	ステンレス鋼製 ストレーナ内蔵※	0.3MPa ステンレス鋼製 水道法性能基準適合品 水 温水	ステンレス鋼製 ストレーナ内蔵※	1.0MPa ステンレス鋼製 水道法性能基準適合品 水 温水	0.3MPa ステンレス鋼製 ストレーナ内蔵※																	
	型式: AF-9型	型式: AF-9H型	型式: AF-9型L	型式: AF-9H型L	型式: AF-9型	型式: AF-9型L																	
POINT	吸気側逆止機能付		吸気側逆止機能付・排出量大		吸気側逆止機能・チューブ継手付																		
標準仕様	形式	フロート式																					
	適用流体	水・温水																					
	流体温度	5~90℃	5~150℃	5~90℃	5~150℃	5~90℃																	
	適用圧力	1.0MPa以下		0.3MPa以下		1.0MPa以下 0.3MPa以下																	
	端接続	入口側	JIS Rねじ																				
		排出口	JIS Rc $\frac{3}{8}$ ねじ★																				
	材質	本体	ステンレス鋼製																				
弁体・弁座		SUS・FKM																					
フロート		SUS																					
その他	逆止弁、ストレーナ内蔵※																						
付属品						ホースバンド、内径φ6ビニルチューブ500mm付属																	
価格(円)	呼び径	ステンレス鋼	高温用	ステンレス鋼	高温用	チューブ継手付	ステンレス鋼	高温用	チューブ継手付														
	15	27,700	32,900	28,800	33,600	29,800	30,800	30,800															
	20	27,700	32,900	28,800	33,600	29,800	30,800	30,800															
	25	27,700	32,900	28,800	33,600	29,800	30,800	30,800															
記事	★ユニオン継手付 (φ8SUS管用) も製作しています。																						
	■ユニオン継手付 (φ8SUS管用) <table border="1" style="margin-top: 10px;"> <thead> <tr> <th>製品記号</th> <th>仕様</th> <th>価格(円)</th> </tr> </thead> <tbody> <tr> <td>AF9-DU</td> <td>逆止弁内蔵、5~90℃、1.0MPa以下</td> <td>32,000</td> </tr> <tr> <td>AF9H-DU</td> <td>逆止弁内蔵、5~150℃、1.0MPa以下</td> <td>37,200</td> </tr> <tr> <td>AF9-DLU</td> <td>逆止弁内蔵、5~90℃、0.3MPa以下</td> <td>33,100</td> </tr> <tr> <td>AF9H-DLU</td> <td>逆止弁内蔵、5~150℃、0.3MPa以下</td> <td>37,900</td> </tr> </tbody> </table> <p>※ストレーナの網目は20メッシュです。</p> <div style="text-align: center; margin-top: 20px;"> <p>φ80 163 梱包質量0.85kg</p> </div>									製品記号	仕様	価格(円)	AF9-DU	逆止弁内蔵、5~90℃、1.0MPa以下	32,000	AF9H-DU	逆止弁内蔵、5~150℃、1.0MPa以下	37,200	AF9-DLU	逆止弁内蔵、5~90℃、0.3MPa以下	33,100	AF9H-DLU	逆止弁内蔵、5~150℃、0.3MPa以下
製品記号	仕様	価格(円)																					
AF9-DU	逆止弁内蔵、5~90℃、1.0MPa以下	32,000																					
AF9H-DU	逆止弁内蔵、5~150℃、1.0MPa以下	37,200																					
AF9-DLU	逆止弁内蔵、5~90℃、0.3MPa以下	33,100																					
AF9H-DLU	逆止弁内蔵、5~150℃、0.3MPa以下	37,900																					

9 製品記号		AF5N-J		AFV1N-F		AT7-F							
標準品		標準品		標準品		標準品							
空気抜弁 		1.6MPa CAC製 高压用  水道法性能基準適合品 型式：AF-5N型		1.0MPa CAC製  吸排気継手 (付属品) 水道法性能基準適合品 型式：AFV-1N型		0.7MPa CAC製  型式：AT-7型							
		POINT		高圧用、青銅製		吸気機構付空気抜弁^{注1}		蒸気用					
		標準仕様	形式	フロート式		フロート式		サーモワックス式					
			適用流体	水・温水・油 (比重0.85以上)		水・温水		蒸気					
流体温度	5~90℃★ ¹		5~80℃		171℃以下								
適用圧力	1.6MPa以下★ ²		1.0MPa以下		0.7MPa以下								
端接続	入口側		JIS Rcねじ		JIS Rねじ 注2.		JIS Rcねじ						
出口側	JIS Rc½ねじ		本体：JIS Rc¼ねじ 吸排気継手：JIS Rc⅜ねじ		JIS Rcねじ								
材質	本体	CAC		CAC		CAC (キャップSUS)							
	弁体・弁座	SUS		CAC・EPDM		サーモユニット (SUS・C3604B)							
	フロート	SUS		PP樹脂		—							
その他	—		吸排気継手付属		—								
価格(円)	呼び径	1.6MPa用		本体 CAC		蒸気用							
	15	寸法A×H (mm)	130×175	梱包数 (質量 kg)	2 (9)	寸法A×B (mm)	113×105	梱包数 (質量 kg)	20 (20)				
		梱包質量 (kg)	4.4			1	1	1.2					
		価格 (円)	64,500		25,700		36,700						
20	寸法A×H (mm)	130×175	梱包数 (質量 kg)	2 (9)	寸法A×B (mm)	113×105	梱包数 (質量 kg)	20 (20)					
	梱包質量 (kg)	4.4			1	1	1.5						
25	寸法A×H (mm)	130×175	梱包数 (質量 kg)	2 (9)	寸法A×B (mm)	113×105	梱包数 (質量 kg)	20 (20)					
	梱包質量 (kg)	4.4			1	1							
記事		★ ¹ 高温用 (AF5H-J) も製作しています。 ■高温用 <table border="1"> <tr> <th>製品記号</th> <th>仕様</th> <th>価格 (円)</th> </tr> <tr> <td>AF5H-J</td> <td>MAX.150℃</td> <td>68,500</td> </tr> </table> ★ ² 適用圧力2.0MPa以下も製作しています。 (水道法性能基準には適合しません。なお、 本体耐圧試験は2.4MPaとなります。)		製品記号	仕様	価格 (円)	AF5H-J	MAX.150℃	68,500	注1. 吸排気弁はAFV-4N、5型をご使用ください。 (121頁参照) 注2. 管端コア (P・V兼用コア) に対応して います。 ※吸気量：0.38L/s [弁差圧2.9kPa (参考 値)]		注. 横配管に取り付ける場合、出口側の向き は水平から下方の範囲内としてください。	
製品記号	仕様	価格 (円)											
AF5H-J	MAX.150℃	68,500											
													

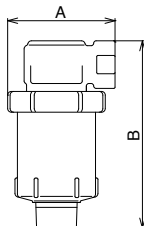
<div style="font-size: 2em; font-weight: bold; border: 2px solid black; border-radius: 50%; padding: 5px; display: inline-block;">9</div> 製品記号	AFV4N-F			AFV5-D													
	標準品			標準品													
 <div style="font-size: 2em; font-weight: bold; color: white;">吸排気弁</div>	1.0MPa	CAC製 水道法性能基準適合品		1.0MPa	SCS製 水道法性能基準適合品												
	 型式：AFV-4N型	 型式：AFV-5型															
POINT	急速吸気機能・压力下排気機能・初期排気機能																
標準仕様	形式	フロート式															
	適用流体	水道水															
	流体温度	5~40℃															
	適用圧力	0.01~1.0MPa (弁の入口側圧力は、常時0.01MPa以上確保してください。)															
	端接続	入口側	JIS Rねじ 注.														
		出口側	吸排気口：JIS Rc1ねじ														
材質	本体	CAC		SCS													
	弁体・弁座	PP樹脂・CAC・EPDM		PP樹脂・SUS・FKM・EPDM													
	フロート	PP樹脂															
呼び径	本体 CAC		寸法A×B (mm)	本体 SCS		寸法A×B (mm)											
価格 (円)	20	27,000		梱包数 (質量) (kg)	43,000		梱包数 (質量) (kg)										
		88×154	10 (13.5)	88×154			10 (12.5)										
	25	27,000		1.4	43,000		1.3										
		88×154	10 (13.5)	1.4	88×154	10 (12.5)	1.3										
注. 管端コア (P・V兼用コア) に対応しています。																	
■吸気量 (製品単体) (弁差圧2.9kPa時)																	
<table border="1" style="width: 100%; border-collapse: collapse;"> <thead> <tr> <th rowspan="2">呼び径</th> <th colspan="2">吸気量 [L/s (標準状態)]</th> </tr> <tr> <th>管端コア未使用時</th> <th>管端コア使用時*</th> </tr> </thead> <tbody> <tr> <td style="text-align: center;">20</td> <td style="text-align: center;">13</td> <td style="text-align: center;">8</td> </tr> <tr> <td style="text-align: center;">25</td> <td style="text-align: center;">16</td> <td style="text-align: center;">15</td> </tr> </tbody> </table>							呼び径	吸気量 [L/s (標準状態)]		管端コア未使用時	管端コア使用時*	20	13	8	25	16	15
呼び径	吸気量 [L/s (標準状態)]																
	管端コア未使用時	管端コア使用時*															
20	13	8															
25	16	15															
*管端コアは付属していません。																	
記事																	





9 製品記号		AV1C-P		AV2C-P		AV4C-P				
イギリス スチュールド社製 通気弁		標準品 Mini-Vent™		標準品 Maxi-Vent™		標準品 戸建住宅用通気弁 REDI-VENT™				
POINT		排水管設備を簡略化・設備費削減・低位設置可能				戸建住宅用通気弁・低位設置可能				
標準仕様	形式	ミニベント		マキシベント		レジベント				
	適用管	硬質塩化ビニル管 (VP管・VU管)								
	適用管径	40、50共用		65 注、75、100共用		40、50共用				
	適用周囲温度	-20~60℃								
	取付姿勢	直立取付								
	端接続	差し込み接着								
材質	本体 (ABS樹脂)・弁体 (ABS樹脂・合成ゴム)									
付属品	接続用コネクタ (40・50A共用)		接続用コネクタ (75・100A共用)		接続用コネクタ (40・50A共用)					
呼び径	接着接続		梱包数 (質量 kg)	接着接続		梱包数 (質量 kg)	接着接続			
価格 (円)	40	40A/50A	11,200	12 (2.4)	75/100A	15,800	6 (2.6)	40A/50A	6,700	20 (2.5)
	50									
記事	75									※吸気量：2.7L/s (弁差圧250Pa時) ※吸気量：7.5L/s (弁差圧250Pa時) ※吸気量：3.2L/s (弁差圧250Pa時)
	100									
記事		●屋外用カバー付も製作しています。(製品記号：AV1C-PB) 屋外用カバーは、現場での後取り付けはできません。 ※吸気量：7.5L/s (弁差圧250Pa時)		●屋外用カバー付も製作しています。(製品記号：AV2C-PB) 屋外用カバーは、現場での後取り付けはできません。 注. 管径65の場合には、市販のインクリーザを使用してください。 ※吸気量：3.2L/s (弁差圧250Pa時)		※吸気量：2.7L/s (弁差圧250Pa時)				

イギリス スチュールド社製 排水用正圧緩和器		製品記号 DHA1-P		アメリカPPP社製		製品記号 (型式) PO-500	
P.A.P.A.™		POINT 受注品 正圧変動を緩和		トラップ プライマーバルブ		POINT 受注品 排水トラップ補給水装置	
標準仕様	形式	P.A.P.A.		0.52MPa オレゴンNo.1 [OREGON#1]		形式 ダイヤフラム式 適用流体 水 流体温度 5~43℃ 適用圧力 0.25~0.52MPa 許容衝撃圧力 1.0MPa 取付姿勢 ねじ部を上にした垂直取付 端接続 入口：NPT½ねじ 出口：NPT½ユニオンねじ 材質 本体 (合成樹脂)	排水トラップ用 質量 (kg) 0.31
	適用管	硬質塩化ビニル管 (VP管・VU管)					
	適用管径	75					
	取付姿勢	直立又は水平 注.					
	端接続	差し込み接着					
	材質	合成樹脂・合成ゴム					
呼び径	正圧変動緩和用		梱包数 (kg)	15	20,400	0.31	
価格 (円)	75	166,000	4.4	記事	SHASE-S206記載の給水圧力変動感知連動形補給水装置 		
記事	注. マキシベントと組み合わせる場合は、鉛直から5°以内の直立取付としてください。 		マキシベントとの組み合わせにより、排水管内の正圧と負圧を解消できます。				

9 通気弁、排水用正圧緩和器、トラッププライマーバルブ

<div style="font-size: 2em; font-weight: bold; border: 2px solid black; border-radius: 50%; padding: 10px; display: inline-block;">10</div> 製品記号	JB13-N		JB14-N		JB17-N		JB18-N		
	標準品		標準品		受注品		受注品		
 ベローズ形伸縮管継手	JIS準拠品 単式 鋼管用 1.0MPa		JIS準拠品 複式 鋼管用 1.0MPa		2.0MPa 単式 鋼管用		2.0MPa 複式 鋼管用		
	 型式：JB-13型		 型式：JB-14型		 型式：JB-17型		 型式：JB-18型		
POINT	ベローズ形、JIS準拠品				ベローズ形、高圧用				
標準仕様	形式	ベローズ形				ベローズ形			
	形状	単式内圧形		複式内圧形		単式内圧形		複式内圧形	
	伸び	10mm		20mm		10mm		20mm	
	縮み	25mm		50mm		35mm		70mm	
	適用流体	蒸気・空気・不活性ガス・水・温水・油				蒸気・空気・不活性ガス・水・温水・油			
	流体温度	220℃以下				250℃以下			
	適用圧力	1.0MPa以下				2.0MPa以下			
	端接続	JIS 10K フランジ注.				JIS 20K フランジ★注.			
	継手部	圧延鋼材(鋼) フランジ				S25C(鋼) フランジ注.			
	材質	圧延鋼材(鋼管) SUS316L※1.				圧延鋼材(鋼管) SUS316L※2.			
価格(円)	呼び径	単式		複式		単式		複式	
			面間寸法 (mm)		面間寸法 (mm)		面間寸法 (mm)		面間寸法 (mm)
			梱包質量 (kg)		梱包質量 (kg)		梱包質量 (kg)		梱包質量 (kg)
	20	40,000	365 4.5	72,400	680 6.5	95,300	365 7.5	148,000	680 12.5
	25	43,100	365 4.5	75,100	680 6.5	99,700	365 8.5	150,000	680 13.5
	32	48,000	365 6	85,100	680 9.5	108,000	365 10.5	159,000	680 17.5
	40	54,700	365 6	97,600	680 10	116,000	365 10.5	165,000	680 19
	50	62,200	365 8	110,000	680 13	143,000	365 12.5	205,000	680 19
	65	69,300	415 11	133,000	780 19	166,000	415 17.5	248,000	780 28
	80	96,100	415 13	168,000	780 22	205,000	415 24	304,000	780 35
	100	129,000	415 17	229,000	880 33	259,000	415 34	377,000	880 52
	125	153,000	440 23	279,000	880 38	374,000	440 51	590,000	880 77
	150	212,000	440 30	394,000	930 72	452,000	440 63	702,000	930 102
	200	338,000	440 56	587,000	930 105	692,000	440 73	861,000	930 135
	250	433,000	465 68	783,000	980 121	952,000	465 91	1,530,000	980 183
300	別途お見積り 致します。 (受注品)		別途お見積り 致します。 (受注品)		別途お見積り 致します。 (受注品)		別途お見積り 致します。 (受注品)		
350	別途お見積り 致します。 (受注品)		別途お見積り 致します。 (受注品)		別途お見積り 致します。 (受注品)		別途お見積り 致します。 (受注品)		
記事	注. フランジのガスケット座はRFですが、平面座(座板)の寸法はJIS B 2220 と異なります。 ※1. 接液部SUS316L ※2. 2.0MPa用は同頁、124頁をご参照ください。 ※3. ALLステンレス鋼製は124頁をご参照ください。				★JIS 5、10、16K フランジ、ASME・JPIクラス150、300フランジはお問い合わせください。 注. フランジのガスケット座はRFですが、平面座(座板)の寸法はJIS B 2220 と異なります。 ※1. 面間寸法はJIS準拠品と同じです。 ※2. 接液部SUS316L ※3. 1.0MPa用、JIS準拠品は同頁、124頁をご参照ください。 ※4. ALLステンレス鋼製は124頁をご参照ください。				

10 ベローズ形伸縮管継手

<div style="font-size: 2em; font-weight: bold; border: 2px solid black; border-radius: 50%; padding: 10px; display: inline-block;">10</div> 製品記号	JB21-N	JB22-N	JB23-N	JB24-N
	標準品	標準品	標準品	標準品
ベローズ形 伸縮管継手	JIS準拠品 1.0MPa 単式	複式 鋼管用	2.0MPa 単式	複式 鋼管用
	 JB21-N	 JB22-N	 JB23-N	 JB24-N
	型式：JB-21型	型式：JB-22型	型式：JB-23型	型式：JB-24型

POINT	二層ベローズ形、JIS準拠品	二層ベローズ形、2.0MPa用
-------	----------------	-----------------

標準仕様	形式	ベローズ形		ベローズ形		
	形状	単式内圧形	複式内圧形	単式内圧形	複式内圧形	
	伸縮量	伸び	10mm	20mm	10mm	20mm
		縮み	25mm	50mm	25mm	50mm
	適用流体	蒸気・空気・不活性ガス・水・温水・油				
	流体温度	220℃以下		250℃以下		
	適用圧力	1.0MPa以下		2.0MPa以下		
	端接続	JIS 10K ルーズフランジ*1.		JIS 20K ルーズフランジ		
材質	継手部	圧延鋼材（鋼）フランジ★		炭素鋼（鋼）フランジ★		
	外筒	ステンレス鋼				
内筒・ベローズ	A240-316L (SUS316L相当) *3.					

呼び径	単式		面間寸法 (mm)	複式		面間寸法 (mm)	単式		面間寸法 (mm)	複式		面間寸法 (mm)
	単式	複式		単式	複式		単式	複式				
20	40,000	72,400	365	680	95,300	365	148,000	680				
			3					5	5.5			
25	43,100	75,100	365	680	99,700	365	150,000	680				
			4	6.5		7						
32	48,000	85,100	365	680	108,000	365	159,000	680				
			5	8		8.5						
40	54,700	97,600	365	680	116,000	365	165,000	680				
			5.5	8.5		9						
50	62,200	110,000	365	680	143,000	365	205,000	680				
			6.5	10.5		11						
65	69,300	133,000	415	780	166,000	415	248,000	780				
			9	14.5		15						
80	96,100	168,000	415	780	205,000	415	304,000	780				
			11	19		21.5						
100	129,000	229,000	415	880	259,000	415	377,000	880				
			13.5	24		27.5						
125	153,000	279,000	440	880	374,000	440	590,000	880				
			20	33		39						
150	212,000	394,000	440	930	452,000	440	702,000	930				
			23	42		49.5						
200	338,000	587,000	440	930	692,000	440	861,000	930				
			43	75		85						
250	433,000	783,000	465	980	受注品	465	受注品	980				
			61	102	952,000	81	1,530,000	122				
300	別途見積り 致します。 (受注品)	別途見積り 致します。 (受注品)	465	980								
			79	129								
350			465	1030								
			107	179								
400			490	1030								
			146	238								

記事	●呼び径450以上も製作しています。お問い合わせください。 ※1. 呼び径350以上は、JIS 10K RFフランジとなります。	●呼び径300以上も製作しています。お問い合わせください。 ※2. 面間寸法はJIS準拠品と同じです。
	★ステンレス鋼フランジ=ALLステンレス鋼製も製作しています。(製品記号：JB21-K, JB22-K, JB23-K, JB24-K)	
	※3. A240-316LはASTM規格品です。	

10 ベローズ形伸縮管継手

10 製品記号



ベローズ形伸縮管継手

	JB19-N	JB20-N
	受注品	受注品
1.0MPa	単式	複式 外圧二重シール形
	 <p>JB20-N</p>	
	型式：JB-19型	型式：JB-20型

POINT **二重シール形、大伸縮用**

標準仕様	形式	ベローズ形		
	形状	単式外圧二重シール形	複式外圧二重シール形	
	伸縮量	伸び	10mm	20mm
		縮み	60mm	120mm
	適用流体	蒸気・空気・不活性ガス・水・温水・油		
	流体温度	220℃以下		
	適用圧力	1.0MPa以下		
	端接続	JIS 10K FFフランジ★		
	材質	継手部	圧延鋼材（鋼）フランジ	
		外筒	圧延鋼材（鋼管）	
内筒・ベローズ		SUS316L		

呼び径	単式		複式	
	面間寸法 (mm)	梱包質量 (kg)	面間寸法 (mm)	梱包質量 (kg)
20				
25				
32	142,000	650 19	207,000	1100 32
40	145,000	650 21	217,000	1100 35
50	154,000	650 26	248,000	1100 41
65	174,000	670 36	290,000	1200 58
80	217,000	700 41	354,000	1250 64
100	277,000	700 52	432,000	1250 80
125	374,000	700 75	631,000	1250 112
150	468,000	700 104	761,000	1250 159
200	652,000	750 135	1,000,000	1300 201
250	899,000	770 171	1,367,000	1350 260
300	別途見積り致します。	770 206	別途見積り致します。	1400 322

記事

★JIS 5K FF・RFフランジ、10K RFフランジ、ASME・JPIクラス150フランジはお問い合わせください。

10 ベローズ形伸縮管継手

<div style="font-size: 2em; font-weight: bold; border: 2px solid black; border-radius: 50%; padding: 10px; display: inline-block;">10</div> 製品記号	JS5HF-N	JS6HF-N	JS7HF-N	JS8HF-N
	標準品	標準品	受注品	受注品
スリーブ形 伸縮管継手	1.0MPa 100mm伸縮	1.0MPa 200mm伸縮	2.0MPa 100mm伸縮	2.0MPa 200mm伸縮
	 SHASE標準品			
	型式：JS-5HF型	型式：JS-6HF型	型式：JS-7HF型	型式：JS-8HF型

POINT スリーブジョイント・SHASE標準品、フランジ形

標準仕様	形式	スリーブ形			
	形状	単式			
	伸縮量	伸び 20mm	縮み 40mm	伸び 20mm	縮み 40mm
	適用流体	蒸気・空気・気体・水・温水・油			
	流体温度	220℃以下			
	適用圧力	1.0MPa以下		2.0MPa以下	
	端接続	JIS 10K FFフランジ☆ ¹		JIS 20K RFフランジ☆ ²	
	材質	継手部 SS (鋼) フランジ★		S25C (鋼) フランジ★	
		スリーブ SUS304			
		パッキン グラファイト			

呼び径	SHASE標準品 1.0MPa、100mm		SHASE標準品 1.0MPa、200mm		SHASE標準品 2.0MPa、100mm		SHASE標準品 2.0MPa、200mm	
	面間寸法 (mm)	梱包質量 (kg)	面間寸法 (mm)	梱包質量 (kg)	面間寸法 (mm)	梱包質量 (kg)	面間寸法 (mm)	梱包質量 (kg)
20	380	116,000	560	145,000	380	138,000	380	177,000
	5		6		5.5		6.5	
25	380	116,000	560	145,000	380	138,000	380	177,000
	7		7.5		7.5		8	
32	380	132,000	560	166,000	380	143,000	380	183,000
	8		10		8.5		10.5	
40	380	148,000	560	193,000	380	168,000	380	212,000
	9		10.5		9.5		11	
50	380	168,000	560	260,000	380	224,000	380	289,000
	11		13		11.5		13.5	
65	430	253,000	600	319,000	430	277,000	430	349,000
	15		19		15.5		19.5	
80	430	280,000	600	355,000	430	344,000	430	394,000
	16		26		17		27	
100	430	380,000	640	477,000	430	410,000	430	507,000
	25		30		26		31	
125	500	449,000	640	573,000	500	482,000	500	599,000
	35		39		37		41	
150	500	592,000	690	746,000	500	629,000	500	789,000
	45		52		47		54	
200	500	775,000	690	953,000	500	941,000	500	1,176,000
	65		76		69		80	
250	580	1,005,000	740	1,284,000	580	1,192,000	580	1,489,000
	95		114		100		119	
300	受注品	1,230,000	740	1,561,000	580	1,578,000	580	1,962,000
	130		149		140		159	

☆¹JIS 10K RFフランジ、ASME・JPIクラス150フランジも製作しています。
 ☆²JIS 16K FF・RFフランジ、20K FFフランジ、ASME・JPIクラス150、300フランジも製作しています。
 ★SUS製も製作しています。

10 スリーブ形伸縮管継手

<div style="display: flex; align-items: center;"> <div style="background-color: black; color: white; border-radius: 50%; width: 40px; height: 40px; display: flex; align-items: center; justify-content: center; margin-right: 10px;">10</div> <div>製品記号</div> </div>	JS5HW-N	JS6HW-N	JS7HW-N	JS8HW-N	
	受注品	受注品	受注品	受注品	
	1.0MPa 100mm伸縮	1.0MPa 200mm伸縮	2.0MPa 100mm伸縮	2.0MPa 200mm伸縮	
	SHASE準拠品				
型式：JS-5HW型		型式：JS-6HW型		型式：JS-7HW型	



POINT **スリーブジョイント・SHASE準拠品、溶接形**

標準仕様	形式	スリーブ形				
	形状	単式				
	伸縮量	伸び	20mm	40mm	20mm	40mm
		縮み	80mm	160mm	80mm	160mm
	適用流体	蒸気・空気・気体・水・温水・油				
	流体温度	220℃以下				
	適用圧力	1.0MPa以下		2.0MPa以下		
	端接続	突き合せ溶接				
	材質	継手部	STPG★			
		スリーブ	SUS304			
パッキン		グラファイト				

呼び径	SHASE準拠品 1.0MPa、100mm		SHASE準拠品 1.0MPa、200mm		SHASE準拠品 2.0MPa、100mm		SHASE準拠品 2.0MPa、200mm	
	面間寸法 (mm)	梱包質量 (kg)	面間寸法 (mm)	梱包質量 (kg)	面間寸法 (mm)	梱包質量 (kg)	面間寸法 (mm)	梱包質量 (kg)
20	410	106,000	410	137,000	590	117,000	410	153,000
	5		5.5		5.5		6	
25	410	110,000	410	137,000	590	123,000	410	160,000
	5		5.5		5.5		6	
32	410	126,000	410	160,000	590	126,000	410	166,000
	5.5		7.5		6		8	
40	410	143,000	410	185,000	590	148,000	410	193,000
	6		7.5		6.5		8	
50	410	156,000	410	250,000	590	204,000	410	265,000
	9.5		11.5		10		12	
65	460	230,000	460	299,000	630	244,000	460	314,000
	10.5		14.5		11		15	
80	470	254,000	470	334,000	640	293,000	470	349,000
	11		21		12		22	
100	470	352,000	470	443,000	680	386,000	470	455,000
	19		24		20		25	
125	540	412,000	540	536,000	680	433,000	540	564,000
	25		29		27		31	
150	540	546,000	540	699,000	730	594,000	540	699,000
	33		40		35		42	
200	540	729,000	540	904,000	730	830,000	540	1,061,000
	49		60		53		64	
250	620	930,000	620	1,207,000	780	1,032,000	620	1,333,000
	75		94		80		99	
300	620	1,170,000	620	1,516,000	780	1,294,000	620	1,674,000
	110		129		120		140	









★SUS製も製作しています。

記事

10

スリーブ形伸縮管継手

<div style="font-size: 2em; font-weight: bold; text-align: center;">10</div> 製品記号 <div style="font-size: 2em; font-weight: bold; text-align: center;">ボール ジョイント</div>	JU1-M	JU3F-N	JU4F-N	JU3W-N	JU4W-N	
	標準品	標準品	受注品	受注品	受注品	
	1.0MPa SHASE準拠品	1.0MPa SHASE準拠品	2.0MPa	1.0MPa SHASE準拠品	2.0MPa	
	型式：JU-1型	型式：JU-3F型	型式：JU-4F型	型式：JU-3W型	型式：JU-4W型	
POINT	ダクタイル鋳鉄製・ねじ込形		鋼製・フランジ形		鋼製・溶接形	
標準仕様	形式	ボール形				
	端接続	JIS Rcねじ	JIS 10K FFフランジ	JIS 20K RFフランジ☆	突き合せ溶接	
	適用流体	蒸気・空気・気体・水・温水・油				
	流体温度	220℃以下				
	適用圧力	1.0MPa以下	1.0MPa以下	2.0MPa以下	1.0MPa以下	2.0MPa以下
	最大変位角	30°	20° (呼び径125以上は15°)			
	材質	FCD	SS (鋼) フランジ★	S25Cフランジ★	STPG★	
	継手部	FCD硬質ニッケルクロムメッキ				
	ボール	SUS304				
価格(円)	呼び径	ねじ込形 1.0MPa	フランジ形 1.0MPa	フランジ形 2.0MPa	溶接形 1.0MPa	溶接形 2.0MPa
		面間寸法 (mm)	面間寸法 (mm)	面間寸法 (mm)	面間寸法 (mm)	面間寸法 (mm)
		梱包質量 (kg)	梱包質量 (kg)	梱包質量 (kg)	梱包質量 (kg)	梱包質量 (kg)
	20	82,900	150			
	25	82,900	4			
	32	100,000	150			
	40	115,000	4			
	50	132,000	160			
	65		6	162,000	220	159,000
	80		170	9.5	10	210
	100		7.5	220	12.5	6
	125		185	240	13	230
	150		10.5	12.5	17	8
200			270	18	216,000	
250			315,000	25	281,000	
300			289,000	295	260	
			399,000	25	12	
			550,000	315	280	
			702,000	36	18	
			1,075,000	325	372,000	
			1,479,000	78	521,000	
			1,909,000	78	660,000	
			1,997,000	375	310	
			1,997,000	95	64	
			1,997,000	95	360	
			1,997,000	181	75	
			1,997,000	181	1,052,000	
			1,997,000	181	1,425,000	
			1,997,000	181	1,855,000	
			1,997,000	181	1,855,000	
			1,997,000	181	1,855,000	
記事	★SUS製 (ガードリング (CAC製)) も製作しています。 ☆JIS 16K FF・RFフランジ、20K FFフランジ、ASME・JPIクラス150、300フランジも製作しています。					

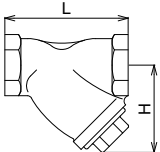
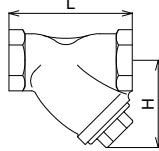
<div style="text-align: center; font-size: 2em; font-weight: bold;">11</div> 製品記号  <div style="font-size: 2em; font-weight: bold;">ストレーナ (Y形)</div>	KY4-G	KY4N-J																			
	□内には網目の記号が入ります。																				
	標準品	標準品																			
	1.0MPa  蒸気  気体  液体 	1.0MPa  液体  蒸気  気体 																			
	FC製	CAC製																			
	型式：KY-4型	型式：KY-4N型																			
POINT	ねじ込形																				
	鑄鉄製	青銅製・水道法性能基準適合品																			
標準仕様	形式	Y形																			
	適用流体	蒸気・気体・液体 注1.																			
	流体温度	184℃以下☆	220℃以下																		
	適用圧力	1.0MPa以下																			
	端接続	JIS Rcねじ	JIS Rcねじ★																		
	材質	FC	CAC																		
	ネット	SUS																			
網目	1:40、2:60、3:80、4:100メッシュ																				
許容差圧	0.1MPa以下注2.																				
価格 (円)	呼び径	40、60、80、100メッシュ	40、60、80、100メッシュ																		
		寸法L×H (mm) 網包質量 (kg)	寸法L×H (mm) 網包質量 (kg)																		
	15	5,800	6,900																		
	20	6,800	9,500																		
	25	9,100	12,200																		
	32	10,900	18,100																		
	40	14,600	21,400																		
	50	20,400	32,400																		
65	30,200																				
記事	☆流体温度220℃以下も製作しています。 注1.給水装置に使用する場合は、水道法性能基準適合品のKY-4N型をご使用ください。		★管端コア内蔵品 (流体温度5~40℃) も製作しています。 ■価格加算 <table border="1" style="font-size: 0.8em;"> <tr> <th>記号</th> <th>仕様</th> <th>呼び径</th> <th>加算額</th> </tr> <tr> <td rowspan="5" style="text-align: center;">1-F</td> <td rowspan="5" style="text-align: center;">管端コア</td> <td style="text-align: center;">15</td> <td style="text-align: center;">800</td> </tr> <tr> <td style="text-align: center;">20</td> <td style="text-align: center;">1,000</td> </tr> <tr> <td style="text-align: center;">25</td> <td style="text-align: center;">1,200</td> </tr> <tr> <td style="text-align: center;">32</td> <td style="text-align: center;">1,400</td> </tr> <tr> <td style="text-align: center;">40</td> <td style="text-align: center;">1,600</td> </tr> <tr> <td style="text-align: center;">50</td> <td style="text-align: center;">2,000</td> </tr> </table>	記号	仕様	呼び径	加算額	1-F	管端コア	15	800	20	1,000	25	1,200	32	1,400	40	1,600	50	2,000
	記号	仕様	呼び径	加算額																	
	1-F	管端コア	15	800																	
20			1,000																		
25			1,200																		
32			1,400																		
40			1,600																		
50	2,000																				
																					
○網目はメッシュ内張りなしのパンチ穴 (打抜板) のみも製作しています。詳細はお問い合わせください。 注2.差圧が0.1MPaを超えますと、ネットが破損する恐れがあります。0.1MPaを超えないようネットを清掃してください。 注3.国土交通省仕様の網目は、水用は40メッシュ以上、蒸気用及び電磁弁の前には80メッシュ以上。 (気体用は80メッシュを推奨。)																					

11 製品記号  ストレーナ (Y形)	KY7-D2	KY7-D	KY7N-D
	標準品	受注品	受注品
	1.0MPa   	SCS製	1.0MPa   SCS製
			
	型式: KY-7型 水道法性能基準適合品		型式: KY-7N型

POINT	ねじ込形		
	ステンレス鋼製		ステンレス鋼製・水道法性能基準適合品
標準仕様	形式	Y形	
	適用流体	蒸気・気体・液体 注1.	水・温水
	流体温度	220℃以下	100℃以下
	適用圧力	1.0MPa以下	
	端接続	JIS Rcねじ	
	材質	SCS13	
	本体ネット	SUS304	
網目	60メッシュ	40、80、100メッシュ	40、60、80、100メッシュ
許容差圧	0.1MPa以下 注2.		

呼び径	60メッシュ	寸法L×H (mm)		40、80、100メッシュ	40、60、80、100メッシュ	寸法L×H (mm)	
		網目質量 (kg)	梱包数 (質量) (kg)			網目質量 (kg)	梱包数 (質量) (kg)
15	16,000	78×50.5 0.4	10 (4)	16,000	17,800	78×50.5 0.4	10 (4)
20	17,800	93×60.5 0.55	10 (5.5)	17,800	20,000	93×60.5 0.55	10 (5.5)
25	21,600	108×71 0.9	10 (9)	21,600	23,700	108×71 0.9	10 (9)
32	25,400	128×82 1.2	5 (6)	25,400	28,300	128×82 1.2	5 (6)
40	38,700	143×93 1.6	5 (8)	38,700	41,700	143×93 1.6	5 (8)
50	53,600	173×119 2.7	5 (14)	53,600	56,700	173×119 2.7	5 (14)

注1.給水装置に使用する場合は水道法性能基準適合品のKY-7N型をご使用ください。
 注2.差圧が0.1MPaを超えますと、ネットが破損する恐れがあります。0.1MPaを超えないようネットを清掃してください。
 注3.食品関連でのサニタリーラインなどには使用できません。
 注4.国土交通省仕様の網目は、水用は40メッシュ以上、蒸気用及び電磁弁の前には80メッシュ以上。
 (気体用は80メッシュを推奨。)







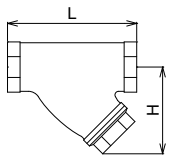

11
ストレーナ





記事

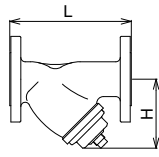
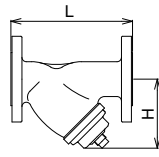

<div style="text-align: center; font-size: 2em; font-weight: bold;">11</div> 製品記号  <div style="font-size: 1.5em; font-weight: bold;">ストレーナ (Y形)</div>	KY6-G2	KY6-G1 KY6-G3 KY6-G4	KY6CN-G2	KY6CN-G							
	標準品	標準品	標準品	受注品							
	1.0MPa FC製   	呼び径100以上 製品記号: KY6-G 	1.0MPa   	FC製 ナイロンコーティング 							
	型式: KY-6型		水道法性能基準適合品	型式: KY-6CN型							
POINT	1.0MPa以下、フランジ形										
	鑄鉄製		ナイロンコーティング・水道法性能基準適合品								
標準仕様	形式	Y形									
	適用流体	蒸気・気体・液体 注1.		水・温水・気体							
	流体温度	184℃以下☆		5~60℃							
	適用圧力	1.0MPa以下									
	端接続	JIS 10K RFフランジ									
	材質	FC		FC (内外面ナイロン11コーティング)							
	本体	SUS									
	ネット	60メッシュ									
	網目	60メッシュ	1:40、3:80、4:100メッシュ	60メッシュ	40、80、100メッシュ						
	許容差圧	0.1MPa以下注3.									
価格(円)	呼び径	60メッシュ	寸法L×H (mm) 梱包質量 (kg)	梱包数 (質量 kg)	40、80、100メッシュ	寸法L×H (mm) 梱包質量 (kg)	梱包数 (質量 kg)	60メッシュ	寸法L×H (mm) 梱包質量 (kg)	梱包数 (質量 kg)	40、80、100メッシュ
	15	10,800	125×55 2	5 (12)	10,800	28,700	125×55 2	5 (12)	28,700		
	20	13,400	140×67 3	5 (14)	13,400	32,300	140×67 3	5 (14)	32,300		
	25	18,300	160×78 4	4 (16.5)	18,300	39,800	160×78 4	4 (16.5)	39,800		
	32	22,100	180×97 5.5	4 (23)	22,100	49,300	180×97 5.5	4 (23)	49,300		
	40	25,600	190×112 6.5	4 (26)	25,600	53,600	190×112 6.5	4 (26)	53,600		
	50	30,600	220×125 9	2 (19)	30,600	71,700	220×125 9	2 (19)	71,700		
	65	41,100	270×155 13	2 (28)	41,100	91,700	270×155 13	2 (28)	91,700		
	80	50,100	315×200 21		50,100	107,000	315×200 21		107,000		
	100	76,900	370×245 33		受注品 76,900	150,000	370×245 33		150,000		
	125	109,000	450×300 57		受注品 109,000	205,000	450×300 57		205,000		
150	169,000	510×340 82		受注品 169,000	265,000	510×340 82		265,000			
200	388,000	620×450 174		受注品 388,000							
250	718,000	760×510 248		受注品 718,000							
記事	☆流体温度220℃以下も製作しています。 ●専用の保温ジャケットも製作しています。お問い合わせください。 注1.給水装置に使用する場合は水道法性能基準適合品のKY-6CN型をご使用ください。 					※コーティング塗膜は、本体・フタ内外面共ナイロン11 (白色) 0.3mm以上。 					
	○網目はメッシュ内張りなしのパンチ穴 (打抜板) のみも製作しています。詳細はお問い合わせください。 注2.呼び径80以上はネット取出口がカバー形状となります。 注3.差圧が0.1MPaを超えると、ネットが破損する恐れがあります。0.1MPaを超えないようネットを清掃してください。 注4.国土交通省仕様の網目は、水用は40メッシュ以上、蒸気用及び電磁弁の前には80メッシュ以上。 (気体用は80メッシュを推奨。)										

11 製品記号  ストレーナ (Y形)	KY8-D2 標準品	KY8-D 受注品	KY3-C 受注品
	1.0MPa     型式: KY-8型	SCS製     型式: KY-3型	

POINT	ステンレス鋼製	高圧用
--------------	----------------	------------

標準仕様	形式	Y形	
	適用流体	蒸気・気体・液体	
	流体温度	200℃以下	300℃以下
	適用圧力	1.0MPa以下	3.0MPa以下
	端接続	JIS 10K FFフランジ	JIS 30K RFフランジ☆
	材質	SCS13★	SCPH
	ネット	SUS316	SUS
	網目	60メッシュ	40、80、100メッシュ
許容差圧	0.1MPa以下 注3.		

呼び径	60メッシュ		40、80、100メッシュ	40、60、80、100メッシュ	
	価格	寸法L×H (mm) 梱包質量 (kg)		価格	寸法L×H (mm) 梱包質量 (kg)
15	58,600	120×57 2.5	58,600	別途お見積り致します。	
20	68,600	130×65 3	68,600		
25	97,800	150×76 4	97,800		
32	110,000	170×92 5.5	110,000		
40	119,000	190×105 6	119,000		
50	152,000	220×122 8	152,000		
65	273,000	270×162 13.5	273,000		
80	305,000	290×195 16.5	305,000		
100	446,000	350×228 24.5	446,000		
125	受注品 668,000	390×260 44.5	668,000		
150	受注品 949,000	440×310 59.5	949,000		

★本体SCS14製も製作しています。
 注1.食品関連でのサニタリーラインなどには使用できません。

☆JIS 10、16、20K FF・RFフランジも製作しています。
 ●呼び径100～250も製作しています。
 ○網目はメッシュ内張りなしのパンチ穴 (打抜板) のみも製作しています。詳細はお問い合わせください。

記事

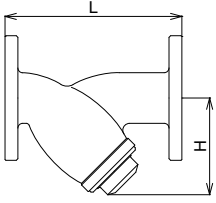
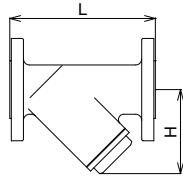
注2.呼び径65以上はネット取出し口がカバー形状となります。(KY3-Cは呼び径50以上)
 注3.差圧が0.1MPaを超えますと、ネットが破損する恐れがあります。0.1MPaを超えないようネットを清掃してください。
 注4.国土交通省仕様の網目は、水用は40メッシュ以上、蒸気用及び電磁弁の前には80メッシュ以上。
 (気体用は80メッシュを推奨)

11 ストレーナ

蒸気
気体
液体

<div style="background-color: #0056b3; color: white; padding: 5px; text-align: center;"> 11 </div> <div style="background-color: #0056b3; color: white; padding: 10px;"> <p style="font-size: 18px; font-weight: bold;">ストレーナ (Y形)</p> </div>	<p>製品記号</p> <p>KY9-N</p> <p>受注品</p>	<p>KY10-D</p> <p>受注品</p>		
	<p>1.0MPa</p> <p>炭素鋼製</p>	<p>SUS製</p>		
				
型式: KY-9型		型式: KY-10型		
POINT	大口径・炭素鋼製	大口径・ステンレス鋼製		
標準仕様	形式	Y形		
	適用流体	蒸気・気体・液体		
	流体温度	184℃以下		
	適用圧力	1.0MPa以下		
	端接続	JIS 10K FFフランジ		
	材質	本体	呼び径350以下: STPG、呼び径400以上: STPY	SUS
	ネット	SUS		
網目	5、10、20、30、40、50、60メッシュ、パンチ穴 (打抜板)			
許容差圧	0.1MPa以下注2.			
価格	呼び径	5~60メッシュ	5~60メッシュ	
	150	別途お見積り致します。	別途お見積り致します。	
200				
250				
300				
350				
400				
400				
		寸法L×H (mm)	寸法L×H (mm)	
		梱包質量 (kg)	梱包質量 (kg)	
		480×430	480×430	
		72	59	
		580×520	580×520	
		104	80	
		680×620	680×620	
		169	146	
		800×690	800×690	
		229	186	
		900×780	900×780	
		311	266	
		1000×860	1000×860	
		349	350	
記事	<p>●運送費は実費にて申し受け致します。</p> <p>注1.呼び径により構造が多少異なります。</p> <p>注2.差圧が0.1MPaを超えると、ネットが破損する恐れがあります。0.1MPaを超えないようネットを清掃してください。</p>			
				

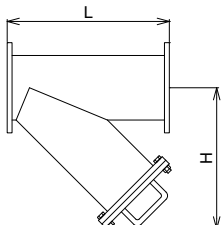
11

ストレーナ

蒸気

気体

液体

<div style="font-size: 2em; font-weight: bold; border: 2px solid black; border-radius: 50%; padding: 10px; display: inline-block;">11</div> 製品記号	KT1-G		KT1-M		KT1D-G
	受注品	受注品	受注品	受注品	受注品
ストレーナ (ストレート形)	1.0MPa	FC製	1.0MPa	FCD製	1.0MPa FC製
			型式：KT-1型		

POINT	コンパクト・軽量	上フタつり上げダビット式
--------------	-----------------	---------------------

標準仕様	形式	ストレート形		ストレート形、ダビット式		
	適用流体	蒸気・気体・液体				
	流体温度	184℃以下★ ¹				
	適用圧力	1.0MPa以下				
	端接統	JIS 10K FFフランジ				
	材質	FC		FCD		FC★ ²
	網目	60メッシュ	20, 40, 80, 100メッシュ	60メッシュ	20, 40, 80, 100メッシュ	20, 40, 60, 80, 100メッシュ
許容差圧	0.1MPa以下注4.					



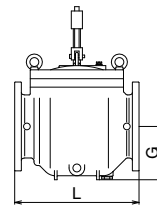
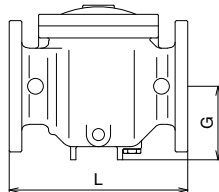
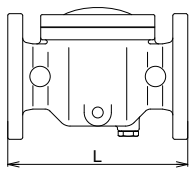

呼び径	60メッシュ		20, 40, 80, 100メッシュ		60メッシュ		20, 40, 80, 100メッシュ		20, 40, 60, 80, 100メッシュ	
	寸法L×G (mm)	梱包質量 (kg)	寸法L×G (mm)	梱包質量 (kg)	寸法L×G (mm)	梱包質量 (kg)	寸法L×G (mm)	梱包質量 (kg)	寸法L×G (mm)	梱包質量 (kg)
50	39,000	200	別途お見積り致します。	42,400	200	別途お見積り致します。	別途お見積り致します。	別途お見積り致します。	別途お見積り致します。	別途お見積り致します。
65	50,700	10.5		42,400	10					
80	62,000	240		65,200	15.5					
100	82,400	15.5		80,300	261					
125	108,000	20		107,000	282×130					
150	147,000	32		147,000	32					
200	269,000	290×130		198,000	336×140					
250	別途お見積り致します。	32	300,000	50						
300		560×240	442×200	123						
		205		552×240						
		680×280		205						
		315		668×280						
				315						

★¹ 流体温度220℃以下も製作しています。
 ★² FCD製も製作しています。
 ○網目はメッシュ内張りなしのパンチ穴（打抜板）のみも製作しています。詳細はお問い合わせください。
 ※次のオプション付も製作しています。
 ●目詰り検知器（現場形回転表示器）付（気体・液体、1.0MPa以下、77℃以下（凍結不可））※屋内専用
 ●目詰り検知器（遠隔形発信器）付（気体・液体、86℃以下（凍結不可））※屋内専用
 ●内部点検窓付（気体・液体、1.0MPa以下、77℃以下）
 ●磁気吸着器付（気体・液体、1.0MPa以下）

注1. 内部点検窓は、流体の汚濁状況が確認できます。
 注2. 遠隔形発信器を油で使用する場合はご相談ください。
 注3. 初期通水時、本体内に空気が滞留し空気障害をもたらす場合があります。ポンプサクシオン側などに取り付ける際には空気抜きを実施してください。カバー部に空気抜き用のプラグ付又はコック付も製作していますのでお問い合わせください。
 注4. 差圧が0.1MPaを超えますと、ネットが破損する恐れがあります。0.1MPaを超えないようネットを清掃してください。
 注5. 水道施設用にはKT-4P、8PN型をご使用ください。（138・139頁参照）
 注6. 国土交通省仕様の網目は、水用は40メッシュ以上。蒸気用及び電磁弁の前には80メッシュ以上。（気体用は80メッシュを推奨。）



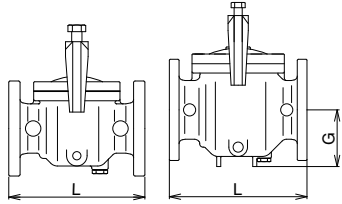
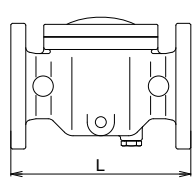
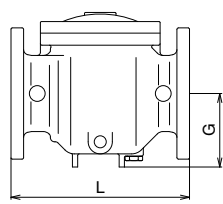

11 ストレーナ



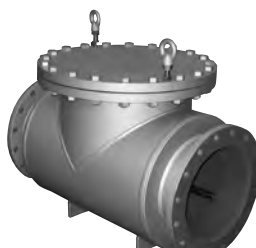
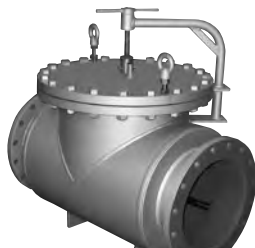
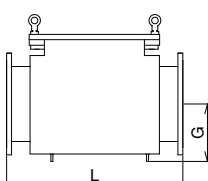
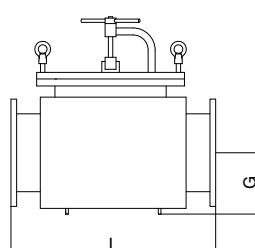

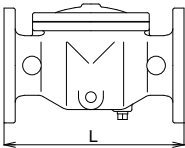
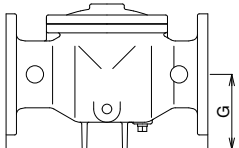
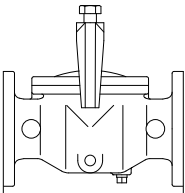
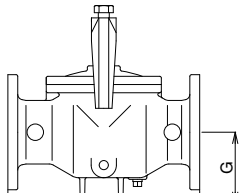

11 製品記号	KT1A-G		KT1PN-G		KT1CN-G									
	受注品	受注品	受注品	受注品	受注品	受注品								
 ストレーナ (ストレート形)	1.0MPa (呼び径50~100) 0.75MPa (呼び径125) 0.5MPa (呼び径150)	FC製	1.0MPa エポキシ樹脂粉末塗装	FC製	1.0MPa ナイロンコーティング	FC製								
														
	型式: KT-1A型		水道法性能基準適合品 型式: KT-1PN型		水道法性能基準適合品 型式: KT-1CN型									
POINT	ガット式			水道法性能基準適合品										
標準仕様	形式	ストレート形、ガット式			ストレート形									
	適用流体	気体・液体			水・温水									
	流体温度	5~90℃			5~60℃									
	適用圧力	下表参照			1.0MPa以下									
	端接続	JIS 10K FFフランジ			JIS 10K FFフランジ									
	材質	FC★			FC★ (内外面エポキシ樹脂粉末塗装) FC★ (内外面ナイロン11コーティング)									
	ネット	SUS			SUS									
網目	60メッシュ	20,40,80,100メッシュ	60メッシュ	20,40,80,100メッシュ	60メッシュ	20,40,80,100メッシュ								
許容差圧	0.1MPa以下注4.													
価格 (円)	呼び径	60メッシュ	20,40,80,100メッシュ	60メッシュ	20,40,80,100メッシュ	60メッシュ	20,40,80,100メッシュ							
	50 65 80 100 125 150 200	53,700	別途お見積り 致します。	72,000	別途お見積り 致します。	72,000	別途お見積り 致します。							
		67,000		95,300		95,300								
		80,600		115,000		115,000								
		101,000		150,000		150,000								
		134,000		211,000		211,000								
		177,000		289,000		289,000								
		491,000		491,000										
記事	<p>★FCD製も製作しています。 ○網目はメッシュ内張りなしのパンチ穴 (打抜板) のみも製作しています。詳細はお問い合わせください。 ※次のオプション付も製作しています。(水道法性能基準には適合しません。)</p> <ul style="list-style-type: none"> ●目詰り検知器 (現場形回転表示器) 付 (1.0MPa以下、77℃以下 (凍結不可)) ※屋内専用 ●目詰り検知器 (遠隔形発信器) 付 (86℃以下 (凍結不可)) ※屋内専用 ●内部点検窓付 (KT1PN-G、KT1CN-G:1.0MPa以下) ●磁気吸着器付 (1.0MPa以下) <p>注1. 内部点検窓は流体の汚濁状況が確認できます。 注2. 遠隔形発信器を油で使用の場合はご相談ください。 注3. 初期通水時、本体内に空気が滞留し空気障害をもたらす場合があります。ポンプサクシオン側などに取り付ける際には空気抜きを実施してください。カバー部に空気抜き用のプラグ付又はコック付 (KT-1A型は除く) も製作していますのでお問い合わせください。 注4. 差圧が0.1MPaを超えすと、ネットが破損する恐れがあります。0.1MPaを超えないようネットを清掃してください。 注5. 水道施設用にはKT-4P、8PN型をご使用ください。(138・139頁参照) 注6. 国土交通省仕様の網目は、水用は40メッシュ以上、電磁弁の前には80メッシュ以上。(気体用は80メッシュを推奨。)</p> <p>■適用圧力 (MPa)</p> <table border="1"> <tr> <td>呼び径</td> <td>50~100</td> <td>125</td> <td>150</td> </tr> <tr> <td>適用圧力</td> <td>1.0</td> <td>0.75</td> <td>0.5</td> </tr> </table> <p>●呼び径250、300も製作しています。(水道法性能基準には適合しません。) ※コーティング塗膜は、本体・フタ内外面共0.3mm以上。</p>						呼び径	50~100	125	150	適用圧力	1.0	0.75	0.5
呼び径	50~100	125	150											
適用圧力	1.0	0.75	0.5											
	 <p>呼び径50~80 呼び径100~150</p>		 <p>呼び径50~80</p>		 <p>呼び径100~200</p>									

11
ストレーナ
気体
液体
水
温水

<div style="text-align: center; font-size: 2em; font-weight: bold;">11</div> 製品記号  ストレーナ (ストレート形)	KT2-N 受注品 1.0MPa 炭素鋼製  型式：KT-2型	KT2D-N 受注品 1.0MPa 炭素鋼製  型式：KT-2D型		
	POINT 大口徑 ストレート形	大口徑・上フタつり上げダビット式 ストレート形、ダビット式		
標準仕様	形式	水・温水★ ¹		
	適用流体	5~60℃★ ¹		
	適用圧力	1.0MPa以下 注1.		
	端接続	JIS 10K FFフランジ★ ² ☆		
	材質	SGP又はSTPY (内面水道用エポキシ樹脂塗装)		
本体	SUS			
ネット	20、40、60、80、100メッシュ	20、40、60、80、100メッシュ		
網目	0.1MPa以下 注3.			
許容差圧				
呼び径	20、40、60、80、100メッシュ	寸法L×G (mm) 梱包質量 (kg) 935×280 420 1035×320 470 1145×350 525 1200×400 730	20、40、60、80、100メッシュ	寸法L×G (mm) 梱包質量 (kg) 935×280 430 1035×320 480 1145×350 535 1200×400 740
価格	350	別途お見積り致します。		別途お見積り致します。
	400			
	450			
	500			
	(円)			
記事	<p>★¹ 蒸気・気体用 (流体温度220℃以下) も製作しています。 ★² ASME・JPIクラス 150フランジも製作しています。 ☆ JIS 5K FF・RFフランジも製作しています。 ○ 網目はメッシュ内張りなしのパンチ穴 (打抜板) のみも製作しています。詳細はお問い合わせください。 ● 呼び径550~600はお問い合わせください。</p> <p>注1. 2.0MPa以下はお問い合わせください。 注2. 初期通水時、本体内に空気が滞留し空気障害をもたらす場合があります。ポンプサクシオン側などに取り付ける際には空気抜きを実施してください。カバー部に空気抜き用コック付も製作していますのでお問い合わせください。 注3. 差圧が0.1MPaを超えますと、ネットが破損する恐れがあります。0.1MPaを超えないようネットを清掃してください。 注4. 国土交通省仕様の網目は、水用は40メッシュ以上、蒸気用及び電磁弁の前に設ける場合は80メッシュ以上。 (気体用は80メッシュを推奨。)</p> <div style="display: flex; justify-content: space-around; align-items: center;">   </div>			

11
ストレーナ
水
温水

<div style="font-size: 2em; font-weight: bold;">11</div> <div style="font-size: 1.2em;">製品記号</div>	KT3-D		KT3A-D														
	受注品	受注品	受注品	受注品													
<div style="font-size: 1.5em; font-weight: bold;">ストレーナ (ストレート形)</div>	1.0MPa	SCS製	1.0MPa (呼び径50~100) 0.75MPa (呼び径125) 0.5MPa (呼び径150)	SCS製													
	<div style="border: 1px solid black; border-radius: 50%; padding: 2px;">蒸気</div> <div style="border: 1px solid black; border-radius: 50%; padding: 2px;">気体</div> <div style="border: 1px solid black; border-radius: 50%; padding: 2px;">液体</div>		<div style="border: 1px solid black; border-radius: 50%; padding: 2px;">気体</div> <div style="border: 1px solid black; border-radius: 50%; padding: 2px;">液体</div>														
		型式: KT-3型		型式: KT-3A型													
POINT	ステンレス鋼製		ガット式・ステンレス鋼製														
標準仕様	形式	ストレート形		ストレート形、ガット式													
	適用流体	蒸気・気体・液体		気体・液体													
	流体温度	150℃以下★		5~90℃													
	適用圧力	1.0MPa以下		下表参照													
	端接続	JIS 10K FFフランジ															
	材質	SCS		本体 (SCS)、ガット (FCD)													
	ネット	SUS															
	網目	60メッシュ	20、40、80、100メッシュ	60メッシュ	20、40、80、100メッシュ												
	許容差圧	0.1MPa以下注4.															
	価格 (円)	呼び径	60メッシュ	20、40、80、100メッシュ	60メッシュ	20、40、80、100メッシュ											
価		50	158,000	別途見積り 致します。	50	158,000											
		65	194,000		65	194,000											
		80	241,000		80	241,000											
		100	332,000		100	332,000											
		125	582,000		125	582,000											
		150	743,000		150	743,000											
	(円)																
記事	<p>★流体温度220℃以下も製作しています。</p> <p>○網目はメッシュ内張りなしのパンチ穴 (打抜板) のみも製作しています。詳細はお問い合わせください。</p> <p>●KT3-Dは、呼び径200~300も製作しています。(呼び径250,300はヒンジ式)</p> <p>※次のオプション付も製作しています。</p> <ul style="list-style-type: none"> ●目詰り検知器 (現場形回転表示器) 付 (気体・液体、77℃以下 (凍結不可)) ※屋内専用 ●目詰り検知器 (遠隔形発信器) 付 (気体・液体、86℃以下 (凍結不可)) ※屋内専用 ●内部点検窓付 (KT3-D: 気体・液体、77℃以下、呼び径100~300) ●磁気吸着器付 (気体・液体) <p>注1. 内部点検窓は、流体の汚濁状況が確認できます。</p> <p>注2. 遠隔形発信器を油で使用する場合はご相談ください。</p> <p>注3. 初期通水時、本体内に空気が滞留し空気障害をもたらす場合があります。ポンプサクシオン側などに取り付ける際には空気抜きを実施してください。カバー部に空気抜き用のプラグ付又はコック付も製作していますのでお問い合わせください。</p> <p>注4. 差圧が0.1MPaを超えすと、ネットが破損する恐れがあります。0.1MPaを超えないようネットを清掃してください。</p> <p>注5. 水道施設用にはKT-4P、8PN型をご使用ください。(138・139頁参照)</p> <p>注6. 国土交通省仕様の網目は、水用は40メッシュ以上、蒸気用及び電磁弁の前には80メッシュ以上。(気体用は80メッシュを推奨。)</p>																
	<table border="1" style="font-size: 0.8em;"> <tr> <td colspan="2" style="text-align: center;">■適用圧力 (KT3A-D)</td> <td colspan="2" style="text-align: center;">(MPa)</td> </tr> <tr> <td style="text-align: center;">呼び径</td> <td style="text-align: center;">50~100</td> <td style="text-align: center;">125</td> <td style="text-align: center;">150</td> </tr> <tr> <td style="text-align: center;">適用圧力</td> <td style="text-align: center;">1.0</td> <td style="text-align: center;">0.75</td> <td style="text-align: center;">0.5</td> </tr> </table>					■適用圧力 (KT3A-D)		(MPa)		呼び径	50~100	125	150	適用圧力	1.0	0.75	0.5
	■適用圧力 (KT3A-D)		(MPa)														
	呼び径	50~100	125	150													
	適用圧力	1.0	0.75	0.5													
	   																
	呼び径50~80		呼び径100~150		呼び径50~80												
	呼び径50~80		呼び径100~150		呼び径100~150												

11 製品記号  ストレナー (ストレート形)	KT4W-M	KT4H-M
	受注品	受注品
2.0MPa  	FCD製	2.0MPa   
		FCD製
型式：KT-4W型		型式：KT-4H型

POINT **適用圧力2.0MPa・ダクタイル鋳鉄製**

標準仕様	形式	ストレート形			
	適用流体	水・温水		蒸気・気体・油	
	流体温度	5~60℃		220℃以下	
	適用圧力	2.0MPa以下			
	端接統	JIS 20K RFフランジ☆☆注1.			
	材質	FCD (内面水道用エポキシ樹脂塗装)		FCD	
	ネット	SUS			
	網目	60メッシュ	20、40、80、100メッシュ	60メッシュ	20、40、80、100メッシュ
許容差圧	0.1MPa以下注3.				

呼び径	60メッシュ		20、40、80、100メッシュ	60メッシュ		20、40、80、100メッシュ
	価格	寸法L×G (mm) 梱包質量 (kg)		価格	寸法L×G (mm) 梱包質量 (kg)	
50	57,300	210 13.5	別途お見積り 致します。	57,300	210 13.5	別途お見積り 致します。
65	77,900	240 19.5		77,900	240 19.5	
80	106,000	290 27		106,000	290 27	
100	126,000	320×130 38.8		126,000	320×130 38.8	
125	175,000	380×140 60		175,000	380×140 60	
150	236,000	420×165 85		236,000	420×165 85	
200	463,000	530×200 145		463,000	530×200 145	
250	932,000	660×240 250		932,000	660×240 250	
300	1,192,000	740×280 360	1,192,000	740×280 360		

☆JIS 16K RFフランジも製作しています。
 ★ASME・JPIクラス 150フランジも製作しています。
 ●本体内外面ナイロンコーティング品 (KT-4C型)、内外面エポキシ樹脂粉体塗装品 (KT-4P型) も製作しています。
 ○網目はメッシュ内張りなしのパンチ穴 (打抜板) のみも製作しています。詳細はお問い合わせください。
 ●目詰り検知器 (現場形回転表示器) 付 (気体・液体、1.0MPa以下、77℃以下 (凍結不可)) ※屋内専用
 ●目詰り検知器 (遠隔形発信器) 付 (気体・液体、86℃以下 (凍結不可)) ※屋内専用
 ●内部点検窓付 (気体・液体、1.0MPa以下、77℃以下)
 ●磁気吸着器付 (気体・液体、1.0MPa以下)

注1. 水道用仕切弁フランジ (呼び径80以上) はお問い合わせください。
 注2. 初期通水時、本体内に空気が滞留し空気障害をもたらす場合があります。ポンプサクシオン側などに取り付ける際には空気抜きを実施してください。カバー部に空気抜き用のプラグ付又はコック付も製作していますのでお問い合わせください。
 注3. 差圧が0.1MPaを超えると、ネットが破損する恐れがあります。0.1MPaを超えないようネットを清掃してください。
 注4. 水道施設用にはKT-4P型 (本体・フタ：内外面エポキシ樹脂粉体塗装品) 又はKT-8PN型 (139頁参照) をご使用ください。
 注5. 国土交通省仕様の網目は、水用は40メッシュ以上、蒸気用及び電磁弁の前には80メッシュ以上。
 (気体用は80メッシュを推奨。)

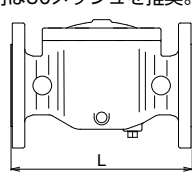

呼び径50~80

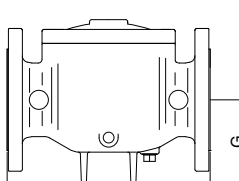

呼び径100~150

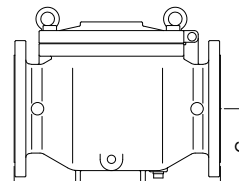

呼び径200~300

11 ストレナー





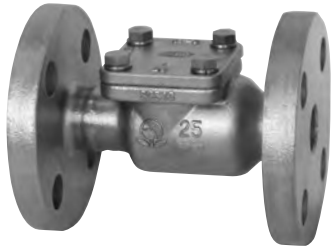

<div style="font-size: 2em; font-weight: bold; border: 2px solid black; border-radius: 50%; padding: 10px; display: inline-block;">11</div> 製品記号	KT5-D	KT5W-D	KT5F-D	KT5FW-D
	受注品	受注品	受注品	受注品
ストレーナ (ストレート形)	2.0MPa 		SCS製 1.0MPa 	
	水道法性能基準適合品 型式：KT-5型		SCS製 水道法性能基準適合品 型式：KT-5FW型	

POINT	2.0MPa仕様・ステンレス鋼製・ねじ込形				小口径・ステンレス鋼製・フランジ形				
標準仕様	形式	ストレート形							
	適用流体	蒸気・気体・液体		液体・気体		蒸気・気体・液体		液体・気体	
	流体温度	150℃以下★		90℃以下		150℃以下★		90℃以下	
	適用圧力	2.0MPa以下				1.0MPa以下☆			
	端接系統	JIS Rcねじ				JIS 10K FFフランジ☆			
	材質	SCS SUS							
網目	60メッシュ	20、40、80、100メッシュ	60メッシュ	20、40、80、100メッシュ	60メッシュ	20、40、80、100メッシュ	60メッシュ	20、40、80、100メッシュ	
許容差圧	0.1MPa以下注1.								

呼び径	ねじ込み		ねじ込み		ねじ込み		フランジ		フランジ		フランジ	
	水道法性能基準適合品	寸法L×G (mm) 梱包質量 (kg)	水道法性能基準適合品	寸法L×G (mm) 梱包質量 (kg)	水道法性能基準適合品	寸法L×G (mm) 梱包質量 (kg)	水道法性能基準適合品	寸法L×G (mm) 梱包質量 (kg)	水道法性能基準適合品	寸法L×G (mm) 梱包質量 (kg)	水道法性能基準適合品	寸法L×G (mm) 梱包質量 (kg)
15	15,000	85×17 0.5	15,000	85×17 0.5	39,000	120×17 2	39,000	120×17 2	39,000	120×17 2	39,000	120×17 2
20	17,900	100×22 0.8	17,900	100×22 0.8	46,500	130×22 2.7	46,500	130×22 2.7	46,500	130×22 2.7	46,500	130×22 2.7
25	24,400	115×26 1.1	24,400	115×26 1.1	61,900	150×26 4	61,900	150×26 4	61,900	150×26 4	61,900	150×26 4
32	27,600	135×32 1.8	27,600	135×32 1.8	80,000	170×32 5.5	80,000	170×32 5.5	80,000	170×32 5.5	80,000	170×32 5.5
40	45,100	150×38 2.5	45,100	150×38 2.5	89,200	190×38 6.3	89,200	190×38 6.3	89,200	190×38 6.3	89,200	190×38 6.3
50	58,800	180×45 3.6	58,800	180×45 3.6	109,000	220×45 8.5	109,000	220×45 8.5	109,000	220×45 8.5	109,000	220×45 8.5

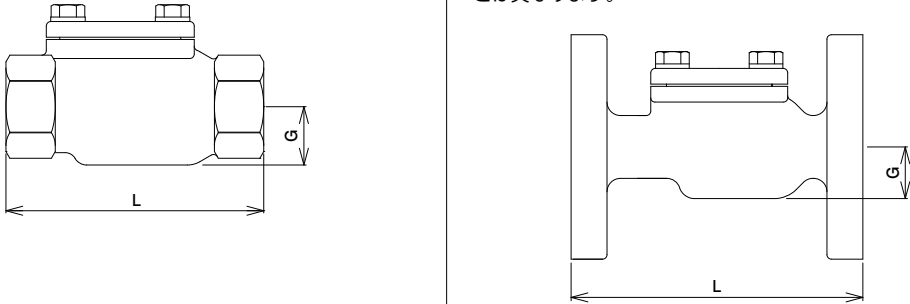
価格(円)	☆JIS 10K RFフランジ (水道法性能基準には適合しません。)、 JIS 20K FFフランジ (適用圧力2.0MPa以下、耐圧3.0MPa以下)も 製作しています。 注1. 差圧が0.1MPaを超えると、ネットが破損する恐れがあります。0.1MPaを超えないようネットを清掃してください。 注2. 国土交通省仕様の網目は、水用は40メッシュ以上、電磁弁の前には80メッシュ以上。(気体用は80メッシュを推奨)											
												

★流体温度220℃以下も製作しています。
 ○網目はメッシュ内張りなしのパンチ穴 (打抜板) のみも製作しています。詳細はお問い合わせください。
 ●内部点検窓付、チョウナット方式についてはお問い合わせください。
 注1. 差圧が0.1MPaを超えると、ネットが破損する恐れがあります。0.1MPaを超えないようネットを清掃してください。
 注2. 国土交通省仕様の網目は、水用は40メッシュ以上、電磁弁の前には80メッシュ以上。(気体用は80メッシュを推奨)

11 ストレーナ



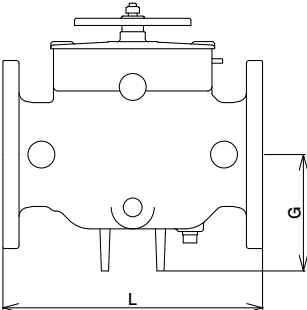

蒸気
気体
液体

<div style="text-align: center; font-size: 2em; font-weight: bold;">11</div> 製品記号	KT7-M		
	受注品		
ストレーナ (ストレート形)	1.0MPa	FCD製	
	水 温水 液体 気体		
	型式：KT-7型		
	工具レス ストレーナ		
POINT			
標準仕様	形式	ストレート形	
	適用流体	水・温水・液体・気体	
	流体温度	5~90℃	
	適用圧力	1.0MPa以下	
	設置場所	屋内用 (屋外設置の場合、防雨カバーをご使用ください。★)	
	端接続	JIS 10K FFフランジ	
	材質	FCD	
	ネット	SUS	
	網目	60メッシュ	20、40、80、100メッシュ
	許容差圧	0.1MPa以下注2.	
呼び径	60メッシュ	20、40、80、100メッシュ	
価格(円)	80	別途お見積り致します。	
	100		
	125		
	150		
	200		
	200		
記事	★防雨カバー (製品記号：BKT7A-P) も製作しています。 ○網目はメッシュ内張りなしのパンチ穴 (打抜板) のみも製作しています。詳細はお問い合わせください。 ※次のオプション付も製作しています。 ●目詰り検知器 (現場形回転表示器) 付 (気体・液体、77℃以下) ※屋内専用 ●目詰り検知器 (遠隔形発信器) 付 (気体・液体、86℃以下) ※屋内専用 ●磁気吸着器付 (気体・液体)		
	注1.初期通水時、本体内に空気が滞留し空気障害をもたらす場合があります。ポンプサクシオン側などに取り付けの際には本体に付属のニップル・ボールバルブを取付け空気抜きを実施してください。		
	注2.差圧が0.1MPaを超えると、ネットが破損する恐れがあります。0.1MPaを超えないようネットを清掃してください。		
	注3.国土交通省仕様の網目は、水用は40メッシュ以上、電磁弁の前には80メッシュ以上。(気体用は80メッシュを推奨。)		
	注4.水道施設用にはKT-4P、8PN型をご使用ください。(138・139頁参照)		
	注5.屋外で使用する場合は、お問い合わせください。		
			

11

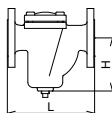
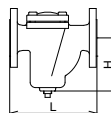

ストレーナ

水
温水
液体
気体

<div style="text-align: center;"> 11 製品記号 </div>	KU1-G2 標準品	KU1-G 受注品	KU1CN-G2 標準品	KU1CN-G 受注品			
	1.0MPa  	FC製	1.0MPa  	FC製 ナイロンコーティング			
型式：KU-1型 水道法性能基準適合品 型式：KU-1CN型							
<div style="text-align: center;"> POINT </div>	1.0MPa以下、フランジ形						
	鋳鉄製		ナイロンコーティング・水道法性能基準適合品				
標準仕様	形式	U形					
	適用流体	水注1・油・空気☆		水・温水			
	流体温度	90℃以下☆		5~60℃			
	適用圧力	1.0MPa以下					
	端接続	JIS 10K RFフランジ★					
	材質	FC		FC (内外面ナイロン11コーティング)			
	本体ネット	SUS					
	網目	60メッシュ	40、80、100メッシュ	60メッシュ	40、80、100メッシュ		
許容差圧	0.1MPa以下注2.						
価格(円)	呼び径	60メッシュ	40、80、100メッシュ	60メッシュ	40、80、100メッシュ		
		寸法L×H (mm)	梱包質量 (kg)	寸法L×H (mm)	梱包質量 (kg)		
	25	44,300	185×110 7	44,300	92,800	185×110 7	92,800
	32	55,300	210×119 10	55,300	106,000	210×119 10	106,000
	40	56,600	210×119 11	56,600	107,000	210×119 11	107,000
	50	70,400	230×140 13	70,400	135,000	230×140 13	135,000
	65	101,000	270×160 21	101,000	194,000	270×160 21	194,000
	80	105,000	300×197 26	105,000	210,000	300×197 26	210,000
	100	188,000	385×245 52	188,000	366,000	385×245 52	366,000
	125	267,000	425×325 84	267,000	509,000	425×325 84	509,000
	150	374,000	520×385 115	374,000	別途お見積り致します。		
200	926,000	696×556 310					
250	別途お見積り致します。 (受注品)	850×786 546					
		☆蒸気用 (流体温度184℃以下) も製作しています。 注1.給水装置に使用する場合は、水道法性能基準適合品のKU-1CN型をご使用ください。		●呼び径150,200も製作しています。 (水道法性能基準には適合しません) ※コーティング塗膜は、本体・フタ内外面共ナイロン11 (白色) 0.3mm以上。			
							
		★水道用仕切弁フランジ (呼び径80以上) も製作しています。 ●水道法性能基準適合品 (呼び径50~125、本体内外面工ポキシ樹脂粉体塗装) のKU-1PN型も製作しています。 ○網目はメッシュ内張りなしのパンチ穴 (打抜板) のみも製作しています。詳細はお問い合わせください。 注2.差圧が0.1MPaを超えますと、ネットが破損する恐れがあります。0.1MPaを超えないようネットを清掃してください。 注3.国土交通省仕様の網目は、水用は40メッシュ以上、電磁弁の前に設ける場合は80メッシュ以上。(気体用は80メッシュを推奨。)					

11 ストレーナ

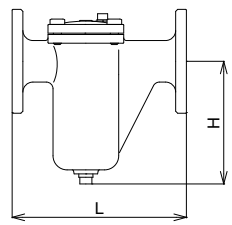
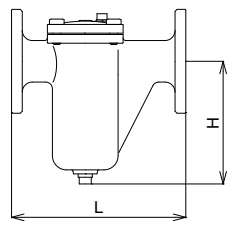
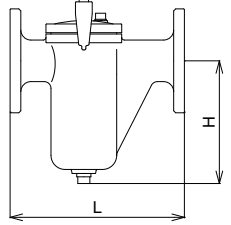

<div style="font-size: 2em; font-weight: bold; border: 2px solid black; border-radius: 50%; padding: 10px; display: inline-block;">11</div>	製品記号	KU2-D2	KU2-D	KU2N-D	KU2A-D			
	標準品	受注品	受注品	受注品	受注品			
 ストレーナ (U形・バケット形)	1.0MPa	SCS製	1.0MPa	SCS製	1.0MPa	SCS製		
		型式：KU-2型		水道法性能基準適合品 型式：KU-2N型	型式：KU-2A型			
POINT	ステンレス鋼製		水道法性能基準適合品・ステンレス鋼製		ガット式・ステンレス鋼製			
標準仕様	形式	U形			U形、ガット式			
	適用流体	水注1・油・気体			水・温水			
	流体温度	150℃以下			100℃以下			
	適用圧力	1.0MPa以下						
	端接続	JIS 10K FFフランジ						
	材質	SCS13★ SUS316						
網目	60メッシュ		20,40,80,100メッシュ	20,40,60,80,100メッシュ	20,40,60,80,100メッシュ			
	許容差圧 0.1MPa以下 注2.							
価格(円)	呼び径	60メッシュ	寸法L×H (mm) 梱包質量 (kg)	20,40,80,100メッシュ	20,40,60,80,100メッシュ	寸法L×H (mm) 梱包質量 (kg)	20,40,60,80,100メッシュ	寸法L×H (mm) 梱包質量 (kg)
	15	135,000	156×116 4	135,000	138,000	156×116 4	158,000	156×116 4.5
	20	135,000	160×116 4	135,000	138,000	160×116 4	158,000	160×116 4.5
	25	160,000	180×129 6	160,000	165,000	180×129 6	186,000	180×129 6
	32	238,000	230×164 9	238,000	243,000	230×164 9	284,000	230×164 9.5
	40	251,000	230×164 9	251,000	255,000	230×164 9	295,000	230×164 9.5
	50	289,000	260×183 11.5	289,000	291,000	260×183 11.5	331,000	260×183 12
	65	459,000	300×229 17.5	459,000	461,000	300×229 17.5	533,000	300×229 18.5
	80	501,000	350×253 23.5	501,000	507,000	350×253 23.5	582,000	350×253 25
	100	831,000	400×274 46	831,000	834,000	400×274 46		
記事	★本体SCS14製も製作しています。							
								
注1.給水装置に使用する場合は水道法性能基準適合品のKU-2N型をご使用ください。 注2.差圧が0.1MPaを超えますと、ネットが破損する恐れがあります。0.1MPaを超えないようネットを清掃してください。 注3.国土交通省仕様の網目は、水用は40メッシュ以上、電磁弁の前には80メッシュ以上。(気体用は80メッシュを推奨。)								

11

ストレーナ

水
油
気体
温水

11 製品記号  ストレーナ (U形・バケット形)	KU3-N 受注品	KU4-D 受注品
	1.0MPa   炭素鋼製	
型式：KU-3型		型式：KU-4型

POINT	大口径・炭素鋼製	大口径・ステンレス鋼製	
標準仕様	形式	U形	
	適用流体	気体・液体	
	流体温度	184℃以下	
	適用圧力	1.0MPa以下	
	端接統	JIS 10K FFフランジ	
	材質	呼び径350以下：STPG、呼び径400：STPY	SUS
	ネット	SUS	
網目	5、10、20、30、40、50、60メッシュ、パンチ穴（打抜板）		
許容差圧	0.1MPa以下 注2.		

呼び径	5～60メッシュ	寸法L×H (mm)	5～60メッシュ	寸法L×H (mm)
		梱包質量 (kg)		梱包質量 (kg)
価格 (円)	別途お見積り致します。	420×295	別途お見積り致します。	420×295
		77		65
		490×345		94
		115		570×415
		570×415		124
		154		640×525
		640×525		188
		219		710×665
710×665	315	770×755		
315	770×755	431	770×755	
770×755	431	840×865	337	
840×865	538			
400		538		

●運送費は実費にて申し受け致します。

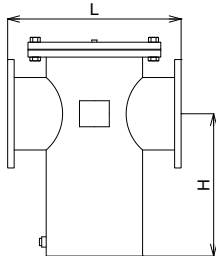

注1.呼び径により構造が多少異なります。
 注2.差圧が0.1MPaを超えますと、ネットが破損する恐れがあります。0.1MPaを超えないようネットを清掃してください。

記事



11
ストレーナ

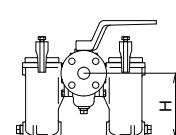
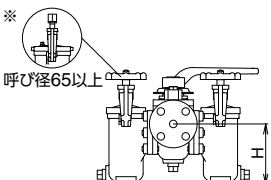
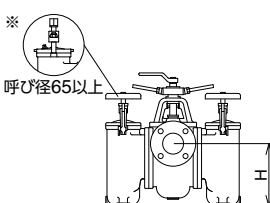

<div style="font-size: 2em; font-weight: bold; border: 2px solid black; border-radius: 50%; padding: 5px; display: inline-block;">11</div> 製品記号	KW1-G2	KW2-G2	KW2-G	KW3-D				
	標準品	標準品	受注品	受注品				
ストレーナ (複式)	1.0MPa 油	FC製 0.7MPa 水 油	FC製 0.7MPa 水 油	SCS製 0.7MPa 水 油				
	 型式: KW-1型	 型式: KW-2型	 型式: KW-3型					
POINT	複式・油用		複式・水・油用		複式・ステンレス鋼製			
標準仕様	形式	W形 (複式)		W形 (複式)				
	適用流体	油		水・油				
	流体温度	90℃以下		110℃以下	150℃以下			
	適用圧力	1.0MPa以下		0.7MPa以下				
	端接続	JIS 10K FFフランジ		JIS 10K FFフランジ				
	材質	FC ネット SUS		FC	SCS SUS			
網目	60メッシュ★		60メッシュ	15~50A: 20~200メッシュ・打抜板 65~100A: 5~200メッシュ・打抜板				
許容差圧	0.1MPa以下 注3.							
価格(円)	呼び径	60メッシュ	寸法L×H (mm) 梱包質量 (kg)	60メッシュ	寸法L×H (mm) 梱包質量 (kg)	5~200メッシュ	5 ~ 200メッシュ	寸法L×H (mm) 梱包質量 (kg)
	15				170×120 15	別途 お見積り 致します。	別途お見積り 致します。	170×120 14.5
	20	173,000	190×145 18		170×120 15			170×120 15.5
	25	174,000	190×145 19		170×120 16			170×120 16
	32	259,000	218×195 28.5		220×150 26			220×150 27
	40	283,000	250×220 38		220×150 27			220×150 27
	50	327,000	285×200 46		240×180 40			240×180 40
	65	337,000	285×200 47		330×255 95			330×255 93
	80			936,000	330×255 100			330×255 100
	100			1,269,000	380×305 150			380×305 150
記事	★網目は20、40、80、100、120、150、200メッシュも製作しています。 		 ※呼び径65以上		 ※呼び径65以上			
※カバー部形状は呼び径50以下はハンドル、呼び径65以上はボルトとなります。								
注1.呼び径により構造が多少異なります。 注2.L: 面間寸法。 注3.差圧が0.1MPaを超えますと、ネットが破損する恐れがあります。0.1MPaを超えないようネットを清掃してください。 注4.国土交通省仕様の網目は、水用は40メッシュ以上、電磁弁の前には80メッシュ以上。								

11 ストレーナ 油 水

<div style="font-size: 2em; font-weight: bold;">12</div> 製品記号  <div style="font-size: 1.5em; font-weight: bold;">電磁弁</div> (ダイヤフラム式)	WS22-F	WS22N-F	WS22C-F	WS22CN-F
	標準品	受注品	標準品	受注品
	1.0MPa  水道法性能基準適合品 型式: WS-22型	通電開 CAC製 桃太郎 II  水道法性能基準適合品 型式: WS-22N型	1.0MPa  水道法性能基準適合品 型式: WS-22C型	通電閉 CAC製 桃太郎 II  水道法性能基準適合品 型式: WS-22CN型

POINT ダイヤフラム式桃太郎 II RoHS対応 ウォータハンマ緩和機構付

標準仕様	動作	通電開	通電閉	
	適用流体	水・空気 注1.・不活性ガス 注2.・油 (灯油・軽油程度) 注3.		
	流体温度	5~60°C		
	適用圧力	0~1.0MPa		
	流体粘度	20cSt以下		
	定格電圧	AC100/200V 50/60Hz AC110/220V 60Hz共用★		
	保護構造	防塵・防沫 (IP54相当)・屋内用 (屋外で使用する場合、端子箱を併用してください※1)		
	端接続	JIS Rcねじ		
	材質	本体	CAC 注3.	
		ダイヤフラムウケ	呼び径10~25: SUS、呼び径32~50: C3604	
ダイヤフラム		NBR		

呼び径	通電開		水道法性能基準適合品	通電閉		水道法性能基準適合品
	寸法L×H (mm)	梱包数 (質量 kg)		寸法L×H (mm)	梱包数 (質量 kg)	
10	63×107	10 (12)	47,200	63×183	10 (16)	86,600
15	63×107	10 (13)	51,000	63×183	10 (18)	87,300
20	80×112	10 (14)	52,800	80×187	10 (19)	89,900
25	90×122	5 (11)	61,800	90×197	5 (13)	93,400
32	106×165	5 (16)	96,100	106×230	5 (19)	114,000
40	118×171	5 (21)	111,000	118×236	5 (22)	123,000
50	140×190	2 (13)	128,000	140×255	2 (14)	138,000

■WS22-F屋外用TB-03型端子箱付

製品記号	仕様	加算額
WS22-FT1	AC100V (50/60Hz)	7,400
WS22-FT2	AC200V (50/60Hz)	

*端子箱については167頁をご参照ください。

■価格加算

記号	仕様	加算額
2-9	AC24V 50Hz	11,600
2-A	AC24V 60Hz	
2-E	AC110V 50Hz	
2-G	AC220V 50Hz	
2-C	DC24V	21,400
2-D	DC100V	
3-1	屋外用TB-03型端子箱付 (WS22-Fは上記表による)	7,400

★他の特殊電圧はお問い合わせください。

注1. オイルフリーコンプレッサー (ターボ形圧縮機や容積形圧縮機 (ロータリー式無給油タイプ)) によるドライエアーの空気圧システムにて使用する場合、ゴム部品が短時間で著しく劣化することがあります (オゾンクラックの発生)。このような場所に設置する場合はお問い合わせください。

注2. 可燃性ガスには使用できません。

注3. 燃料油、軽油用の場合はご使用先 (国土交通省、防衛省など) によっては、本体材質の指定がある場合がありますので、ご確認の上、材質をご指示願います。

注4. 特殊電圧などの場合、コイル形状、仕様異なります。

注5. 呼び径65はWS-12,12N,12C,12CN型 (147頁) をご使用ください。

注6. 漏水遮断用途でご使用の場合はお問い合わせください。
 ※1. 端子箱付は専用電圧となり、TB-03型付の場合は防雨形 (IP03相当)、TB-03C型付の場合は防塵・防沫形 (IP54相当) となります。
 ※2. 定水位弁パイロット用電磁弁は87頁をご参照ください。

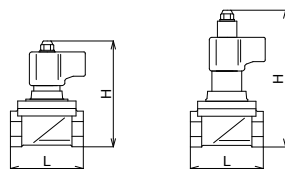

※3. 面間寸法は旧WS-12,12N,12C,12CN型と同じです。

共用電圧コイルの結線方法

コイルのリード線は4色に色分けしてありますので、使用電圧により下図のように結線してください。

AC100/110Vの場合

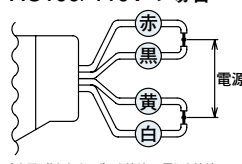

赤と黒、黄と白それぞれを接続し、電源と接続

AC200/220Vの場合

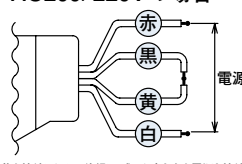

黒と黄を接続した上で絶縁し、残った赤と白を電源と接続

12 製品記号  電磁弁 (ダイヤフラム式)	WS12-F 標準品	WS12N-F 受注品	WS12C-F 標準品	WS12CN-F 受注品
	1.0MPa  水道法性能基準適合品 型式: WS-12型	通電開 CAC製 桃太郎  水道法性能基準適合品 型式: WS-12N型	1.0MPa  水道法性能基準適合品 型式: WS-12C型	通電閉 CAC製 桃太郎  水道法性能基準適合品 型式: WS-12CN型

POINT	ダイヤフラム式桃太郎 ウォータハンマ緩和機構付			
標準仕様	作動	通電開	通電閉	
	適用流体	水・空気 注1.・不活性ガス 注2.・油 (灯油・軽油程度) 注3.		
	流体温度	5~60℃		
	適用圧力	0~1.0MPa		
	流体粘度	20cSt以下		
	定格電圧	AC100/200V 50/60Hz AC110/220V 60Hz共用★		
	保護構造	防塵・防滴 (IP52相当)・屋内用 (屋外で使用する場合、端子箱を併用してください*1.)		
	端接続	JIS Rcねじ		
	材質	本体	CAC 注3.	
		ダイヤフラムウケ	C3604	
ダイヤフラム		NBR		

呼び径		通電開	寸法L×H (mm) 梱包質量 (kg)	梱包数 (質量) (kg)	水道法性能基準適合品	通電閉	寸法L×H (mm) 梱包質量 (kg)	梱包数 (質量) (kg)	水道法性能基準適合品
価格 (円)	65	162,000	160×246 8.7	2 (19)	176,000	172,000	160×297 9.2	2 (20)	186,000

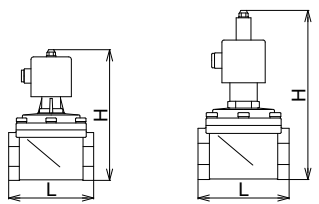
記事	■WS12-F屋外用TB-03型端子箱付 <table border="1"> <tr> <th>製品記号</th> <th>仕様</th> <th>加算額</th> </tr> <tr> <td>WS12-FT1</td> <td>AC100V (50/60Hz)</td> <td rowspan="2">7,400</td> </tr> <tr> <td>WS12-FT2</td> <td>AC200V (50/60Hz)</td> </tr> </table> <p>*端子箱については167頁をご参照ください。</p>	製品記号	仕様	加算額	WS12-FT1	AC100V (50/60Hz)	7,400	WS12-FT2	AC200V (50/60Hz)	● 雰囲気湿度85%を超える場合はWS-12Y、12CY型をご使用ください。 ※1. 端子箱付は専用電圧となり、TB-03型付の場合は防雨形 (IP03相当) となります。 ※2. 定水位弁パイロット用電磁弁は87頁をご参照ください。 ※3. 共用電圧コイルの結線方法は146頁をご参照ください。												
	製品記号	仕様	加算額																			
	WS12-FT1	AC100V (50/60Hz)	7,400																			
	WS12-FT2	AC200V (50/60Hz)																				
	■価格加算 <table border="1"> <tr> <th>記号</th> <th>仕様</th> <th>加算額</th> </tr> <tr> <td>2-9</td> <td>AC24V 50Hz</td> <td rowspan="4">11,600</td> </tr> <tr> <td>2-A</td> <td>AC24V 60Hz</td> </tr> <tr> <td>2-E</td> <td>AC110V 50Hz</td> </tr> <tr> <td>2-G</td> <td>AC220V 50Hz</td> </tr> <tr> <td>2-C</td> <td>DC24V</td> <td rowspan="2">21,400</td> </tr> <tr> <td>2-D</td> <td>DC100V</td> </tr> <tr> <td>3-1</td> <td>屋外用TB-03型端子箱付 (WS12-Fは上記表による)</td> <td>7,400</td> </tr> </table>	記号	仕様	加算額	2-9	AC24V 50Hz	11,600	2-A	AC24V 60Hz	2-E	AC110V 50Hz	2-G	AC220V 50Hz	2-C	DC24V	21,400	2-D	DC100V	3-1	屋外用TB-03型端子箱付 (WS12-Fは上記表による)	7,400	
	記号	仕様	加算額																			
	2-9	AC24V 50Hz	11,600																			
	2-A	AC24V 60Hz																				
	2-E	AC110V 50Hz																				
	2-G	AC220V 50Hz																				
2-C	DC24V	21,400																				
2-D	DC100V																					
3-1	屋外用TB-03型端子箱付 (WS12-Fは上記表による)	7,400																				
★ 他の特殊電圧はお問い合わせください。																						
注1. オイルフリーコンプレッサー (ターボ形圧縮機や容積形圧縮機 (ロータリー式無給油タイプ)) によるドライエアーの空気圧システムにて使用する場合、ゴム部品が短時間で著しく劣化することがあります (オゾンクラックの発生)。このような場所に設置する場合はお問い合わせください。 注2. 可燃性ガスには使用できません。 注3. 燃料油、軽油用の場合はご使用先 (国土交通省、防衛省など) によっては、本体材質の指定がある場合がありますので、ご確認願います。 注4. 漏水遮断用途でご使用の場合はお問い合わせください。																						

<div style="font-size: 2em; font-weight: bold;">12</div> 製品記号  <div style="font-size: 1.5em; font-weight: bold;">電磁弁</div> (ダイヤフラム式)	WF22-F	WF22N-F	WF22C-F	WF22CN-F
	標準品	受注品	標準品	受注品
	1.0MPa  水道法性能基準適合品 型式：WF-22型	通電開 CAC製 桃太郎Ⅱ  水道法性能基準適合品 型式：WF-22N型	1.0MPa  水道法性能基準適合品 型式：WF-22C型	通電閉 CAC製 桃太郎Ⅱ  水道法性能基準適合品 型式：WF-22CN型

POINT **ダイヤフラム式桃太郎Ⅱ RoHS対応 ウォータハンマ緩和機構付**

標準仕様	動作	通電開	通電閉
	適用流体	水・空気 注1.・不活性ガス 注2.・油 (灯油・軽油程度) 注3.	
	流体温度	5~60℃	
	適用圧力	0~1.0MPa	
	流体粘度	20cSt以下	
	定格電圧	AC100/200V 50/60Hz AC110/220V 60Hz共用★	
	保護構造	防塵・防沫 (IP54相当)・屋内用 (屋外で使用する場合、端子箱を併用してください※1.)	
	端接続	JIS 10K FFフランジ	
	材質	本体 CAC 注3. ダイヤフラムウケ 呼び径15~25 : SUS、呼び径32~50 : C3604 ダイヤフラム NBR	

呼び径	通電開		水道法性能基準適合品	通電閉		水道法性能基準適合品		
	価格	寸法L×H (mm) 梱包質量 (kg)		梱包数 (質量)	価格		寸法L×H (mm) 梱包質量 (kg)	梱包数 (質量)
15	108,000	112×113 2.6	2 (8)	114,000	117,000	112×189 3	2 (8)	123,000
20	111,000	118×118 3.2	2 (9)	116,000	119,000	118×193 3.6	2 (10)	125,000
25	116,000	140×127 5.1	2 (13)	120,000	132,000	140×202 5.8	2 (14)	136,000
32	138,000	150×170 6.9	2 (16)	146,000	158,000	150×235 7.4	2 (18)	164,000
40	143,000	160×176 8.2	2 (19)	152,000	169,000	160×241 8.7	2 (20)	180,000
50	152,000	190×194 10.9		163,000	196,000	190×259 11.5		203,000

■WF22-F屋外用TB-03型端子箱付

製品記号	仕様	加算額
WF22-FT1	AC100V (50/60Hz)	7,400
WF22-FT2	AC200V (50/60Hz)	

*端子箱については167頁をご参照ください。

※1.端子箱付は専用電圧となり、TB-03型付の場合は防雨形 (IP03相当)、TB-03C型付の場合は防塵・防沫形 (IP54相当) となります。
 ※2.定水位弁パイロット用電磁弁は87頁をご参照ください。
 ※3.共用電圧コイルの結線方法は146頁をご参照ください。

■価格加算

記号	仕様	加算額
2-9	AC24V 50Hz	11,600
2-A	AC24V 60Hz	
2-E	AC110V 50Hz	
2-G	AC220V 50Hz	
2-C	DC24V	
2-D	DC100V	21,400
3-1	屋外用TB-03型端子箱付 (WF22-Fは上記表による)	7,400

★他の特殊電圧はお問い合わせください。

※4.面間寸法は旧WF-12,12N,12C,12CN型と同じです。

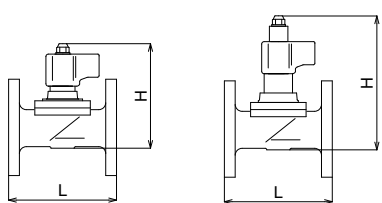

注1.オイルフリーコンプレッサー (ターボ形圧縮機や容積形圧縮機 (ロータリー式無給油タイプ)) によるドライエアーの空気圧システムにて使用する場合、ゴム部品が短時間で著しく劣化することがあります (オゾンクラックの発生)。このような場所に設置する場合はお問い合わせください。
 注2.可燃性ガスには使用できません。
 注3.燃料油、軽油用の場合はご使用先 (国土交通省、防衛省など) によっては、本体材質の指定がある場合がありますので、ご確認の上、材質をご指示願います。
 注4.特殊電圧の場合、コイル形状、仕様が異なります。
 注5.呼び径65はWF-12,12N,12C,12CN型 (149頁) をご使用ください。
 注6.漏水遮断用途でご使用の場合はお問い合わせください。

<div style="text-align: center;"> 12 製品記号 </div> <div style="text-align: center;"> <h2 style="margin: 0;">電磁弁</h2> <p>(ダイヤフラム式)</p> </div>	WF12-F	WF12N-F	WF12C-F	WF12CN-F
	標準品	受注品	標準品	受注品
	1.0MPa 水 空気 ガス 油	通電開 CAC製 桃太郎 	1.0MPa 水 空気 ガス 油	通電閉 CAC製 桃太郎
	型式：WF-12型	水道法性能基準適合品 型式：WF-12N型	型式：WF-12C型	水道法性能基準適合品 型式：WF-12CN型

POINT	ダイヤフラム式桃太郎 ウォータハンマ緩和機構付	
標準仕様	作 動	通電開
	適 用 流 体	通電閉
	流 体 温 度	水・空気 注1.・不活性ガス 注2.・油 (灯油・軽油程度) 注3.
	適 用 圧 力	5~60℃
	流 体 粘 度	0~1.0MPa
	定 格 電 圧	20cSt以下
	保 護 構 造	AC100/200V 50/60Hz AC110/220V 60Hz共用★
	端 接 続	防塵・防滴 (IP52相当)・屋内用 (屋外で使用する場合、端子箱を併用してください*1.)
	材 本 体	JIS 10K FFフランジ
	質 ダイヤフラム	CAC 注3. ダイヤフラムウケ C3604 ダイヤフラム NBR

呼び径	通電開	寸法L×H (mm) 梱包質量 (kg)	水道法性能基準適合品	通電閉	寸法L×H (mm) 梱包質量 (kg)	水道法性能基準適合品
価格 (円)	65	219,000	236,000	281,000	299,000	

記 事	■WF12-F屋外用TB-03型端子箱付 <table border="1" style="width: 100%;"> <tr> <th>製品記号</th> <th>仕様</th> <th>加算額</th> </tr> <tr> <td>WF12-FT1</td> <td>AC100V (50/60Hz)</td> <td rowspan="2" style="text-align: center;">7,400</td> </tr> <tr> <td>WF12-FT2</td> <td>AC200V (50/60Hz)</td> </tr> </table> * 端子箱については167頁をご参照ください。		製品記号	仕様	加算額	WF12-FT1	AC100V (50/60Hz)	7,400	WF12-FT2	AC200V (50/60Hz)	● 雰囲気湿度85%を超える場合はWF-12Y、12CY型をご使用ください。 ※1. 端子箱付は専用電圧となり、TB-03型付の場合は防雨形 (IP03相当) となります。 ※2. 定水位弁パイロット用電磁弁は87頁をご参照ください。 ※3. 共用電圧コイルの結線方法は146頁をご参照ください。													
	製品記号	仕様	加算額																					
	WF12-FT1	AC100V (50/60Hz)	7,400																					
	WF12-FT2	AC200V (50/60Hz)																						
	■価格加算 <table border="1" style="width: 100%;"> <tr> <th>記号</th> <th>仕様</th> <th>加算額</th> </tr> <tr> <td>2-9</td> <td>AC24V 50Hz</td> <td rowspan="5" style="text-align: center;">11,600</td> </tr> <tr> <td>2-A</td> <td>AC24V 60Hz</td> </tr> <tr> <td>2-E</td> <td>AC110V 50Hz</td> </tr> <tr> <td>2-G</td> <td>AC220V 50Hz</td> </tr> <tr> <td>2-C</td> <td>DC24V</td> </tr> <tr> <td>2-D</td> <td>DC100V</td> <td style="text-align: center;">21,400</td> </tr> <tr> <td>3-1</td> <td>屋外用TB-03型端子箱付 (WF12-Fは上記表による)</td> <td style="text-align: center;">7,400</td> </tr> </table> ★他の特殊電圧はお問い合わせください。		記号	仕様	加算額	2-9	AC24V 50Hz	11,600	2-A	AC24V 60Hz		2-E	AC110V 50Hz	2-G	AC220V 50Hz	2-C	DC24V	2-D	DC100V	21,400	3-1	屋外用TB-03型端子箱付 (WF12-Fは上記表による)	7,400	
	記号	仕様	加算額																					
	2-9	AC24V 50Hz	11,600																					
	2-A	AC24V 60Hz																						
	2-E	AC110V 50Hz																						
	2-G	AC220V 50Hz																						
2-C	DC24V																							
2-D	DC100V	21,400																						
3-1	屋外用TB-03型端子箱付 (WF12-Fは上記表による)	7,400																						
注1. オイルフリーコンプレッサー (ターボ形圧縮機や容積形圧縮機 (ロータリー式無給油タイプ)) によるドライエアーの空気圧システムにて使用する場合、ゴム部品が短時間で著しく劣化することがあります (オゾンクラックの発生)。このような場所に設置する場合はお問い合わせください。 注2. 可燃性ガスには使用できません。 注3. 燃料油、軽油用の場合はご使用先 (国土交通省、防衛省など) によっては、本体材質の指定がある場合がありますので、ご確認願います。 注4. 漏水遮断用途でご使用の場合はお問い合わせください。																								

水
空気
ガス
油
電磁弁

12

12 製品記号

電磁弁
(ピストン式)

PS22-W

標準品

1.0MPa

蒸気
水
空気
油

通電開
CAC製
桃太郎II

呼び径10~25 呼び径32~50

型式：PS-22型

PS22C-W

標準品

1.0MPa

蒸気
水
空気
油

通電閉
CAC製
桃太郎II

呼び径10~25 呼び径32~50

型式：PS-22C型

POINT **オールマイティ桃太郎II RoHS対応**

標準仕様	動作	通電開	通電閉	
	適用流体	蒸気・水・空気・油 (灯油・軽油程度) 注1.		
	流体温度	5~180℃ (温水の場合100℃以下)		
	適用圧力	0~1.0MPa		
	流体粘度	20cSt以下		
	定格電圧	AC100/200V 50/60Hz AC110/220V 60Hz共用★		
	保護構造	防塵・防沫 (IP54相当)・屋内用※1。(屋外で使用する場合、端子箱を併用してください※2)		
	端接続	JIS Rcねじ		
	材質	本体	CAC 注1.	
		要部	C3604	
ディスク		PTFE		

呼び径	通電開		通電閉	
	寸法L×H (mm) 梱包質量 (kg)	梱包数 (質量) (kg)	寸法L×H (mm) 梱包質量 (kg)	梱包数 (質量) (kg)
10	63×117 1.2	10 (13)	63×189 1.6	10 (17)
15	63×117 1.2	10 (13)	63×189 1.6	10 (17)
20	80×133 1.5	10 (16)	80×196 1.9	10 (21)
25	90×142 2	5 (12)	90×205 2.4	5 (15)
32	106×177 3.2	5 (18)	106×226 3.7	5 (21)
40	118×183 4.1	5 (23)	118×232 4.6	5 (26)
50	140×202 5.7	2 (13)	140×251 6.2	2 (15)

蒸気
水
空気
油
電磁弁

12

■PS22-W屋外用TB-03型端子箱付

製品記号	仕様	加算額
PS22-WT1	AC100V (50/60Hz)	7,400
PS22-WT2	AC200V (50/60Hz)	

*端子箱については167頁をご参照ください。

■価格加算

記号	仕様	加算額
2-9	AC24V 50Hz	11,600
2-A	AC24V 60Hz	
2-E	AC110V 50Hz	
2-G	AC220V 50Hz	
2-C	DC24V	21,400
2-D	DC100V	
3-1	屋外用TB-03型端子箱付 (PS22-Wは上記表による)	7,400

★他の特殊電圧はお問い合わせください。

- 呼び径32以上で雰囲気湿度85%を超える場合はPS-22Y、22CY型をご使用ください。(呼び径25以下はお問い合わせください。)
- 高粘度用 (100cSt以下) はお問い合わせください。
- 手動機構付も製作しています。(通電閉形の流体蒸気を除く)
- ※1.呼び径32以上は防塵・防滴形 (IP52相当) となります。
- ※2.端子箱付は専用電圧となり、TB-03型付は防雨形 (IP03相当)、TB-03C型付は呼び径25以下の場合、防塵・防沫形 (IP54相当)、呼び径32以上の場合、防塵・防雨形 (IP53相当) となります。
- ※3.定水位弁パイロット用電磁弁は87頁をご参照ください。
- ※4.共用電圧コイルの結線方法は146頁をご参照ください。

※5.面間寸法は旧PS-12,12C型と同じです。

注1.燃料油、軽油用の場合はご使用先 (国土交通省、防衛省など) によっては、本体材質の指定がある場合がありますので、ご確認の上、材質をご指示願います。
 注2.呼び径32以上及び特殊電圧の場合、コイル形状、仕様が異なります。
 注3.呼び径65はPS-12,12C型 (151頁) をご使用ください。
 注4.空気で漏えい量なしを希望の場合や、水道法性能基準適合品、井水、河川水に使用する場合は、WS型シリーズをご使用ください。

<div style="text-align: center;"> 12 製品記号 </div> <div style="text-align: center;"> 電磁弁 (ピストン式) </div>	PS12-W	PS12C-W
	標準品	標準品
	1.0MPa 蒸気 水 空気 油	1.0MPa 蒸気 水 空気 油
	 通電開 CAC製 桃太郎	 通電閉 CAC製 桃太郎
	型式：PS-12型	型式：PS-12C型

POINT	オールマイティ桃太郎			
標準仕様	作 動	通電開		
	適 用 流 体	通電閉		
	流 体 温 度	蒸気・水・空気・油 (灯油・軽油程度) 注1. 5~180℃ (温水の場合100℃以下)		
	適 用 圧 力	0~1.0MPa		
	流 体 粘 度	20cSt以下		
	定 格 電 圧	AC100/200V 50/60Hz AC110/220V 60Hz共用★		
	保 護 構 造	防塵・防滴 (IP52相当)・屋内用 (屋外で使用する場合、端子箱を併用してください*1.)		
	端 接 続	JIS Rcねじ		
	材 質	本 体	CAC 注1.	
		要 部	SUS	
デ ィ ス ク		PTFE		

呼び径	65	通電開	寸法L×H (mm)	梱包数 (質量)	通電閉	寸法L×H (mm)	梱包数 (質量)
		170,000	160×245	2 (18.5)	196,000	160×297	2 (20)
価格 (円)			8.6			9.2	

記 事	■PS12-W屋外用TB-03型端子箱付		
	製品記号	仕様	加算額
	PS12-WT1	AC100V (50/60Hz)	7,400
	PS12-WT2	AC200V (50/60Hz)	
	* 端子箱については167頁をご参照ください。		
	■価格加算		
	記号	仕様	加算額
	2-9	AC24V 50Hz	11,600
	2-A	AC24V 60Hz	
	2-E	AC110V 50Hz	
2-G	AC220V 50Hz		
2-C	DC24V		
2-D	DC100V	21,400	
3-1	屋外用TB-03型端子箱付(PS12-Wは上記表による)	7,400	
★他の特殊電圧はお問い合わせください。			
●雰囲気湿度85%を超える場合はPS-12Y、12CY型をご使用ください。 ※1.端子箱付は専用電圧となり、TB-03型付の場合は防雨形 (IP03相当) となります。 ※2.定水位弁パイロット用電磁弁は87頁をご参照ください。 ※3.共用電圧コイルの結線方法は146頁をご参照ください。			

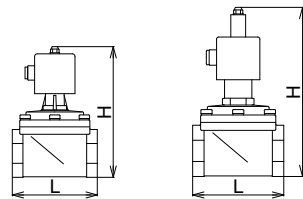

12 製品記号

電磁弁
(ピストン式)

蒸気
水
空気
油

PF22-W

標準品

1.0MPa

通電開
CAC製
桃太郎II

呼び径15~25 呼び径32~50

型式: PF-22型

PF22C-W

標準品

1.0MPa

通電閉
CAC製
桃太郎II

呼び径15~25 呼び径32~50

型式: PF-22C型

POINT **オールマイティ桃太郎II RoHS対応**

標準仕様	作動	通電開	通電閉	
	適用流体	蒸気・水・空気・油 (灯油・軽油程度) 注1.		
	流体温度	5~180℃ (温水の場合100℃以下)		
	適用圧力	0~1.0MPa		
	流体粘度	20cSt以下		
	定格電圧	AC100/200V 50/60Hz AC110/220V 60Hz共用★		
	保護構造	防塵・防沫 (IP54相当)・屋内用*1。(屋外で使用する場合、端子箱を併用してください*2)		
	端接続	JIS 10K FFフランジ		
	材質	本体	CAC 注1.	
		要部	C3604	
ディスク		PTFE		

呼び径	通電開		通電閉	
	寸法L×H (mm)	梱包質量 (kg)	寸法L×H (mm)	梱包質量 (kg)
15	112×123 2.7	2 (7)	112×195 3.1	2 (9)
20	118×139 3.5	2 (9)	118×202 3.9	2 (10)
25	140×147 5.3	2 (12)	140×210 5.8	2 (14)
32	150×182 7.3	2 (17)	150×231 7.9	2 (18)
40	160×188 8.6	2 (19)	160×237 9.2	2 (21)
50	190×206 11.2		190×255 11.8	

■PF22-W屋外用TB-03型端子箱付

製品記号	仕様	加算額
PF22-WT1	AC100V (50/60Hz)	7,400
PF22-WT2	AC200V (50/60Hz)	

*端子箱については167頁をご参照ください。

■価格加算

記号	仕様	加算額
2-9	AC24V 50Hz	11,600
2-A	AC24V 60Hz	
2-E	AC110V 50Hz	
2-G	AC220V 50Hz	
2-C	DC24V	21,400
2-D	DC100V	
3-1	屋外用TB-03型端子箱付 (PF22-Wは上記表による)	7,400

★他の特殊電圧はお問い合わせください。

- 呼び径32以上で雰囲気湿度85%を超える場合はPF-22Y、22CY型をご使用ください。(呼び径25以下はお問い合わせください。)
- 高粘度用 (100cSt以下) はお問い合わせください。
- 手動機構付も製作しています。(通電閉形の流体蒸気を除く)
- ※1.呼び径32以上は防塵・防滴形 (IP52相当) となります。
- ※2.端子箱付は専用電圧となり、TB-03型付は防雨形 (IP03相当)、TB-03C型付は呼び径25以下の場合、防塵・防沫形 (IP54相当)、呼び径32以上の場合、防塵・防雨形 (IP53相当) となります。
- ※3.定水位弁パイロット用電磁弁は87頁をご参照ください。
- ※4.共用電圧コイルの結線方法は146頁をご参照ください。

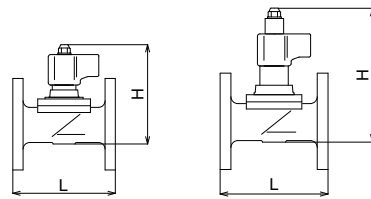

※5.面間寸法は旧PF-12,12C型と同じです。

注1.燃料油、軽油用の場合はご使用先 (国土交通省、防衛省など) によっては、本体材質の指定がある場合がありますので、ご確認の上、材質をご指示願います。
 注2.呼び径32以上及び特殊電圧の場合、コイル形状、仕様が異なります。
 注3.呼び径65以上はPF-12,12C型 (153頁) をご使用ください。
 注4.空気で漏えい量なしを希望の場合や、水道法性能基準適合品、井水、河川水に使用する場合は、WF型シリーズをご使用ください。

<div style="text-align: center;"> 12 製品記号 </div>	PF12-W	PF12C-W	
	標準品	標準品	
電磁弁 (ピストン式)	1.0MPa (蒸気) (水) (空気) (油)		1.0MPa (蒸気) (水) (空気) (油)
	通電開 CAC製 呼び径80:FC製 桃太郎	通電閉 CAC製 呼び径80:FC製 桃太郎	
	型式: PF-12型	型式: PF-12C型	

POINT **オールマイティ桃太郎**

標準仕様	作動	通電開	通電閉	
	適用流体	蒸気・水・空気・油 (灯油・軽油程度) 注1.		
	流体温度	5~180℃ (温水の場合100℃以下)		
	適用圧力	呼び径65: 0~1.0MPa、呼び径80: 0.05~1.0MPa		
	流体粘度	20cSt以下		
	定格電圧	AC100/200V 50/60Hz AC110/220V 60Hz共用★		
	保護構造	防塵・防滴 (IP52相当)・屋内用 (屋外で使用する場合、端子箱を併用してください※1.)		
	端接続	JIS 10K FFフランジ		
	材質	本体	呼び径65: CAC 注1.、呼び径80: FC 注1.	
		要部	SUS	
	ディスク	PTFE		

呼び径	通電開		通電閉	
	寸法L×H (mm)	梱包質量 (kg)	寸法L×H (mm)	梱包質量 (kg)
65	212×250	16.2	212×302	16.8
	232,000		299,000	
80	290×270	27.2	290×322	27.7
	253,000		302,000	

記事	■PF12-W屋外用TB-03型端子箱付 <table border="1"> <tr> <th>製品記号</th> <th>仕様</th> <th>加算額</th> </tr> <tr> <td>PF12-WT1</td> <td>AC100V (50/60Hz)</td> <td rowspan="2">7,400</td> </tr> <tr> <td>PF12-WT2</td> <td>AC200V (50/60Hz)</td> </tr> </table> ※端子箱については167頁をご参照ください。	製品記号	仕様	加算額	PF12-WT1	AC100V (50/60Hz)	7,400	PF12-WT2	AC200V (50/60Hz)	●雰囲気湿度85%を超える場合はPF-12Y、12CY型をご使用ください。 ※1.端子箱付は専用電圧となり、TB-03型付の場合は防雨形 (IP03相当) となります。 ※2.定水位弁パイロット用電磁弁は87頁をご参照ください。 ※3.共用電圧コイルの結線方法は146頁をご参照ください。													
	製品記号	仕様	加算額																				
	PF12-WT1	AC100V (50/60Hz)	7,400																				
	PF12-WT2	AC200V (50/60Hz)																					
	■価格加算 <table border="1"> <tr> <th>記号</th> <th>仕様</th> <th>加算額</th> </tr> <tr> <td>2-9</td> <td>AC24V 50Hz</td> <td rowspan="4">11,600</td> </tr> <tr> <td>2-A</td> <td>AC24V 60Hz</td> </tr> <tr> <td>2-E</td> <td>AC110V 50Hz</td> </tr> <tr> <td>2-G</td> <td>AC220V 50Hz</td> </tr> <tr> <td>2-C</td> <td>DC24V</td> <td rowspan="2">21,400</td> </tr> <tr> <td>2-D</td> <td>DC100V</td> </tr> <tr> <td>3-1</td> <td>屋外用TB-03型端子箱付 (PF12-Wは上記表による)</td> <td>7,400</td> </tr> </table> ★他の特殊電圧はお問い合わせください。	記号	仕様	加算額	2-9	AC24V 50Hz	11,600	2-A	AC24V 60Hz		2-E	AC110V 50Hz	2-G	AC220V 50Hz	2-C	DC24V	21,400	2-D	DC100V	3-1	屋外用TB-03型端子箱付 (PF12-Wは上記表による)	7,400	
	記号	仕様	加算額																				
	2-9	AC24V 50Hz	11,600																				
	2-A	AC24V 60Hz																					
	2-E	AC110V 50Hz																					
	2-G	AC220V 50Hz																					
2-C	DC24V	21,400																					
2-D	DC100V																						
3-1	屋外用TB-03型端子箱付 (PF12-Wは上記表による)	7,400																					

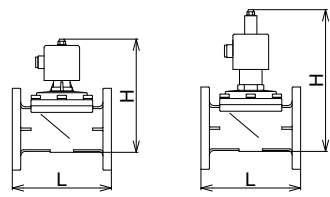

注1.燃料油、軽油用の場合はご使用先 (国土交通省、防衛省など) によっては、本体材質の指定がある場合がありますので、ご確認願います。
 注2.空気で漏えい量なしを希望の場合や、水道法性能基準適合品、井水、河川水に使用する場合は、WF型シリーズをご使用ください。

蒸気
 水
 空気
 油
 電磁弁
 12

<div style="font-size: 2em; font-weight: bold;">12</div> 製品記号  <div style="font-size: 1.5em; font-weight: bold;">電磁弁</div> (ダイヤフラム式)	WS43-F	WS43N-F	WS43C-F	WS43CN-F
	標準品	受注品	標準品	受注品
	1.0MPa  水道法性能基準適合品 型式：WS-43型	通電開 CAC製 桃太郎II ストレーナ内蔵 ^{注5} 水道法性能基準適合品 型式：WS-43N型	1.0MPa  水道法性能基準適合品 型式：WS-43C型	通電閉 CAC製 桃太郎II ストレーナ内蔵 ^{注5} 水道法性能基準適合品 型式：WS-43CN型

POINT ストレーナ付桃太郎II RoHS対応 ウォータハンマ緩和機構付

標準仕様	動作	通電開	通電閉	
	適用流体	水・空気 注1.・不活性ガス 注2.・油 (灯油・軽油程度) 注3.		
	流体温度	5~60℃		
	適用圧力	0~1.0MPa		
	流体粘度	20cSt以下		
	定格電圧	AC100/200V 50/60Hz AC110/220V 60Hz共用★ ¹		
	保護構造	防塵・防沫 (IP54相当)・屋内用 (屋外で使用する場合、端子箱を併用してください※ ¹)		
	端接続	JIS Rcねじ		
	材質	本体	CAC 注3.	
		ダイヤフラムウケ	呼び径15~25 : SUS、呼び径32~50 : C3604	
ダイヤフラム		NBR		
網目	60メッシュ内張り★ ² 注5.			

呼び径	通電開		水道法性能基準適合品	通電閉		水道法性能基準適合品
	価格	寸法L×H (mm) 梱包質量 (kg)		価格	寸法L×H (mm) 梱包質量 (kg)	
15	50,100	95×113 1.5	55,700	86,800	95×189 1.9	92,300
20	53,200	110×121 1.8	58,500	90,800	110×196 2.2	96,000
25	64,000	125×131 2.6	69,400	96,400	125×206 3.1	102,000
32	99,300	150×176 4.3		131,000	150×241 4.7	
40	116,000	175×184 5.9		143,000	175×249 6.3	
50	141,000	205×201 8.8		166,000	205×266 9.2	

■価格加算

記号	仕様	加算額
2-9	AC24V 50Hz	11,600
2-A	AC24V 60Hz	
2-E	AC110V 50Hz	
2-G	AC220V 50Hz	
2-C	DC24V	21,400
2-D	DC100V	
3-1	屋外用TB-03型端子箱付	7,400

★¹他の特殊電圧はお問い合わせください。
*端子箱については167頁をご参照ください。

★²網目は40、80、100メッシュ内張りも製作しています。
※1.端子箱付は専用電圧となり、TB-03型付の場合は防雨形 (IP03相当)、TB-03C型付の場合は防塵・防沫形 (IP54相当) となります。
※2.定水位弁パイロット用電磁弁は87頁をご参照ください。
※3.共用電圧コイルの結線方法は146頁をご参照ください。

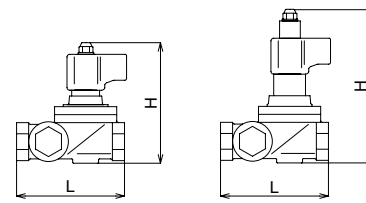

※4.面間寸法は旧WS-23,23N,23C,23CN型と同じです。

注1.オイルフリーコンプレッサー (ターボ形圧縮機や容積形圧縮機 (ロータリー式無給油タイプ)) によるドライエアーの空気圧システムにて使用する場合、ゴム部品が短時間で著しく劣化することがあります (オゾンクラックの発生)。このような場所に設置する場合はお問い合わせください。
注2.可燃性ガスには使用できません。
注3.燃料油、軽油用の場合はご使用先 (国土交通省、防衛省など) によっては、本体材質の指定がある場合がありますので、ご確認の上、材質をご指示願います。
注4.特殊電圧の場合、コイル形状、仕様が異なります。
注5.国土交通省仕様の場合のストレーナの網目は80メッシュ以上となりますので、WS-22型シリーズとKY型ストレーナの組み合わせとしてください。
注6.漏水遮断用途でご使用の場合はお問い合わせください。

記事

12 製品記号

電磁弁
(ピストン式)

PS43-W

標準品

1.0MPa

蒸気
水
空気
油

通電開
CAC製
桃太郎 II
ストレーナ内蔵^{注3}

呼び径15~25 呼び径32~50

型式：PS-43型

PS43C-W

標準品

1.0MPa

蒸気
水
空気
油

通電閉
CAC製
桃太郎 II
ストレーナ内蔵^{注3}

呼び径15~25 呼び径32~50

型式：PS-43C型

POINT **オールマイティ ストレーナ付桃太郎 II RoHS対応**

標準仕様	作動	通電開	通電閉	
	適用流体	蒸気・水・空気・油 (灯油・軽油程度) 注1.		
	流体温度	5~180℃ (温水の場合100℃以下)		
	適用圧力	0~1.0MPa		
	流体粘度	20cSt以下		
	定格電圧	AC100/200V 50/60Hz AC110/220V 60Hz共用★ ¹		
	保護構造	防塵・防沫 (IP54相当)・屋内用 ^{*1} 。(屋外で使用する場合、端子箱を併用してください ^{*2})		
	端接続	JIS Rcねじ		
	材質	本体	CAC 注1.	
	要部	ディスク	C3604	
網目	PTFE			
60メッシュ内張り★ ² 注3.				

呼び径	通電開		通電閉	
	寸法L×H (mm)	梱包質量 (kg)	寸法L×H (mm)	梱包質量 (kg)
15	95×123	5 (11)	95×195	5 (10)
	1.6			2.1
20	110×142	5 (14)	110×205	5 (13)
	2.1			2.6
25	125×151	5 (18)	125×214	5 (20)
	2.9			3.6
32	150×188		150×237	
	4.7			5.4
40	175×196		175×245	
	6.3			7.1
50	205×213		205×262	
	9			9.6

記号	仕様	加算額
2-9	AC24V 50Hz	11,600
2-A	AC24V 60Hz	
2-E	AC110V 50Hz	
2-G	AC220V 50Hz	
2-C	DC24V	21,400
2-D	DC100V	
3-1	屋外用TB-03型端子箱付	7,400

★²網目は40、80、100メッシュ内張りも製作しています。

●呼び径32以上で雰囲気湿度85%を超える場合はPS-23Y、23CY型をご使用ください。(呼び径25以下はお問い合わせください。)

●手動機構付も製作しています。(通電閉形の流体蒸気を除く)

※1.呼び径32以上は防塵・防滴形 (IP52相当) となります。

※2.端子箱付は専用電圧となり、TB-03型付は防雨形 (IP03相当)、TB-03C型付は呼び径25以下の場合、防塵・防沫形 (IP54相当)、呼び径32以上の場合、防塵・防雨形 (IP53相当) となります。

※3.定水位弁パイロット用電磁弁は87頁をご参照ください。

※4.共用電圧コイルの結線方法は146頁をご参照ください。

※5.面間寸法は旧PS-23,23C型と同じです。

注1.燃料油、軽油用の場合はご使用先 (国土交通省、防衛省など) によっては、本体材質の指定がある場合がありますので、ご確認の上、材質をご指示願います。

注2.呼び径32以上及び特殊電圧の場合、コイル形状、仕様が異なります。

注3.国土交通省仕様の場合のストレーナの網目は80メッシュ以上となりますので、PS-22型シリーズとKY型ストレーナの組み合わせとさせていただきます。

注4.空気で漏えい量なしを希望の場合や、水道法性能基準適合品、井水、河川水に使用する場合は、WS型シリーズをご使用ください。

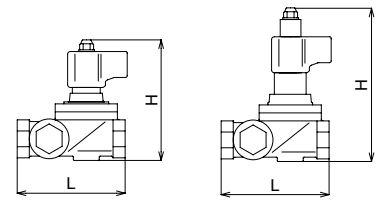

<div style="font-size: 2em; font-weight: bold;">12</div> 製品記号  <div style="font-size: 1.5em; font-weight: bold;">電磁弁</div> (ダイヤフラム式)	WS25-D 標準品	WS25N-D 受注品	WS25C-D 受注品	WS25CN-D 受注品
	1.0MPa  水道法性能基準適合品 型式：WS-25型	通電開 SCS製 桃太郎Ⅱ  水道法性能基準適合品 型式：WS-25CN型		

POINT ステンレス桃太郎Ⅱ RoHS対応 ウォータハンマ緩和機構付

標準仕様	動作	通電開	通電閉	
	適用流体	水・空気 注1.・不活性ガス 注2.・油 (灯油・軽油程度) 注3.		
	流体温度	5~60℃		
	適用圧力	0~1.0MPa		
	流体粘度	20cSt以下		
	定格電圧	AC100/200V 50/60Hz AC110/220V 60Hz共用★		
	保護構造	防塵・防沫 (IP54相当)・屋内用 (屋外で使用する場合、端子箱を併用してください※1)		
	端接続	JIS Rcねじ		
	材質	本体	SCS 注3.	
		ダイヤフラムウケ	SUS	
ダイヤフラム		NBR		

呼び径	通電開	寸法L×H (mm)		梱包数 (質量) (kg)	水道法性能基準適合品	通電閉	寸法L×H (mm)		梱包数 (質量) (kg)	水道法性能基準適合品
		幅	高さ				幅	高さ		
10	50,900	63	116	10 (13)		115,000	63	186	10 (20)	
15	54,700	63	116	10 (13)	58,000	115,000	63	186	10 (20)	118,000
20	57,200	80	121	10 (17)	60,600	123,000	63	191	10 (22)	126,000
25	67,300	90	130	5 (12)	70,700	125,000	80	200	5 (15)	128,000
32	103,000	106	172	5 (20)	107,000	172,000	90	233	5 (22)	175,000
40	123,000	118	178	5 (24)	126,000	192,000	106	239	5 (27)	195,000
50	146,000	140	197	2 (14)	149,000	246,000	140	258	2 (15)	249,000

■価格加算

記号	仕様	加算額
2-9	AC24V 50Hz	11,600
2-A	AC24V 60Hz	
2-E	AC110V 50Hz	
2-G	AC220V 50Hz	
2-C	DC24V	21,400
2-D	DC100V	
3-1	屋外用TB-03型端子箱付	7,400

※1.端子箱付は専用電圧となり、TB-03型付の場合は防雨形 (IP03相当)、TB-03C型付の場合は防塵・防沫形 (IP54相当) となります。
 ※2.定水位弁パイロット用電磁弁は88頁をご参照ください。
 ※3.共用電圧コイルの結線方法は146頁をご参照ください。

★他の特殊電圧はお問い合わせください。
 *端子箱については167頁をご参照ください。

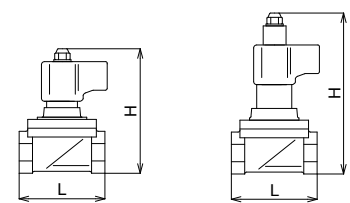

※4.面間寸法は旧WS-15,15C型と同じです。

記事

注1.オイルフリーコンプレッサー (ターボ形圧縮機や容積形圧縮機 (ロータリー式無給油タイプ)) によるドライエアーの空気圧システムにて使用する場合、ゴム部品が短時間で著しく劣化することがあります (オゾンクラックの発生)。このような場所に設置する場合はお問い合わせください。
 注2.可燃性ガスには使用できません。
 注3.燃料油、軽油用の場合はご使用先 (国土交通省、防衛省など) によっては、本体材質の指定がある場合がありますので、ご確認の上、材質をご指示願います。
 注4.特殊電圧の場合、コイル形状、仕様が異なります。
 注5.純水に使用する場合は、お問い合わせください。

12 製品記号  電磁弁 (ダイヤフラム式)	WF25-D	WF25N-D	WF25C-D	WF25CN-D
	標準品	受注品	受注品	受注品
	1.0MPa    	通電開 SCS製 桃太郎Ⅱ 	1.0MPa    	通電閉 SCS製 桃太郎Ⅱ 
	水道法性能基準適合品 型式：WF-25型	水道法性能基準適合品 型式：WF-25N型	水道法性能基準適合品 型式：WF-25C型	水道法性能基準適合品 型式：WF-25CN型

POINT **ステンレス桃太郎Ⅱ RoHS対応 ウォータハンマ緩和機構付**

標準仕様	作動	通電開	通電閉	
	適用流体	水・空気 注1・不活性ガス 注2・油 (灯油・軽油程度) 注3.		
	流体温度	5~60℃		
	適用圧力	0~1.0MPa		
	流体粘度	20cSt以下		
	定格電圧	AC100/200V 50/60Hz AC110/220V 60Hz共用★		
	保護構造	防塵・防沫 (IP54相当)・屋内用 (屋外で使用する場合、端子箱を併用してください*1.)		
	端接続	JIS 10K FFフランジ		
	材質	本体	SCS 注3.	
		ダイヤフラムウケ	SUS	
ダイヤフラム		NBR		

呼び径	通電開	寸法L×H (mm)		梱包数 (質量 kg)	水道法性能基準適合品	通電閉	寸法L×H (mm)		梱包数 (質量 kg)	水道法性能基準適合品
		梱包質量 (kg)	高さ (mm)				梱包質量 (kg)	高さ (mm)		
15	126,000	112×116 2.3	2 (8)	129,000	205,000	112×186 2.7	2 (8)	208,000		
20	132,000	118×121 3.1	2 (10)	135,000	219,000	118×191 3.5	2 (10)	223,000		
25	144,000	140×130 4.5	2 (13)	147,000	229,000	140×200 5	2 (13)	233,000		
32	168,000	150×172 6.6	2 (17)	172,000	296,000	150×233 6.9	2 (16)	299,000		
40	177,000	160×178 7.8	2 (19)	180,000	306,000	160×239 8	2 (19)	309,000		
50	195,000	190×197 9.7		198,000	338,000	190×258 10.1		341,000		

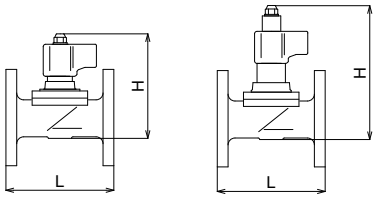
価格 (円)	■価格加算 <table border="1"> <thead> <tr> <th>記号</th> <th>仕様</th> <th>加算額</th> </tr> </thead> <tbody> <tr> <td>2-9</td> <td>AC24V 50Hz</td> <td rowspan="4">11,600</td> </tr> <tr> <td>2-A</td> <td>AC24V 60Hz</td> </tr> <tr> <td>2-E</td> <td>AC110V 50Hz</td> </tr> <tr> <td>2-G</td> <td>AC220V 50Hz</td> </tr> <tr> <td></td> <td>2-C</td> <td>DC24V</td> <td rowspan="2">21,400</td> </tr> <tr> <td></td> <td>2-D</td> <td>DC100V</td> </tr> <tr> <td></td> <td>3-1</td> <td>屋外用TB-03型端子箱付</td> <td>7,400</td> </tr> </tbody> </table>			記号	仕様	加算額	2-9	AC24V 50Hz	11,600	2-A	AC24V 60Hz	2-E	AC110V 50Hz	2-G	AC220V 50Hz		2-C	DC24V	21,400		2-D	DC100V		3-1	屋外用TB-03型端子箱付	7,400	※1.端子箱付は専用電圧となり、TB-03型付の場合は防雨形 (IP03相当)、TB-03C型付の場合は防塵・防沫形 (IP54相当) となります。 ※2.定水位弁パイロット用電磁弁は88頁をご参照ください。 ※3.共用電圧コイルの結線方法は146頁をご参照ください。		
	記号	仕様	加算額																										
2-9	AC24V 50Hz	11,600																											
2-A	AC24V 60Hz																												
2-E	AC110V 50Hz																												
2-G	AC220V 50Hz																												
	2-C	DC24V	21,400																										
	2-D	DC100V																											
	3-1	屋外用TB-03型端子箱付	7,400																										
記事	★他の特殊電圧はお問い合わせください。 *端子箱については167頁をご参照ください。			 <p>※4.面間寸法は旧WF-15,15C型と同じです。</p>																									
	注1.オイルフリーコンプレッサー (ターボ形圧縮機や容積形圧縮機 (ロータリー式無給油タイプ)) によるドライエアーの空気圧システムにて使用する場合、ゴム部品が短時間で著しく劣化することがあります (オゾンクラックの発生)。このような場所に設置する場合はお問い合わせください。 注2.可燃性ガスには使用できません。 注3.燃料油、軽油用の場合はご使用先 (国土交通省、防衛省など) によっては、本体材質の指定がある場合がありますので、ご確認の上、材質をご指示願います。 注4.特殊電圧の場合、コイル形状、仕様が異なります。 注5.純水に使用する場合は、お問い合わせください。																												

水
空気
ガス
油
電磁弁
12

<div style="text-align: center;"> 12 製品記号 </div> <div style="text-align: center;"> </div> <div style="text-align: center; font-size: 1.5em; font-weight: bold;">電磁弁</div> <div style="text-align: center;">(ピストン式)</div>	PS25-V	PS25C-V
	標準品	受注品
<div style="display: flex; justify-content: space-around;"> <div style="text-align: center;"> <p>1.0MPa</p> <p>蒸気</p> <p>水</p> <p>空気</p> <p>油</p> </div> <div style="text-align: center;"> <p>通電開</p> <p>SCS製</p> <p>桃太郎II</p> </div> </div> <div style="display: flex; justify-content: space-around; margin-top: 10px;"> </div> <p style="text-align: center;">呼び径10~25 呼び径32~50</p> <p style="text-align: center;">型式：PS-25型</p>	<div style="display: flex; justify-content: space-around;"> <div style="text-align: center;"> <p>1.0MPa</p> <p>蒸気</p> <p>水</p> <p>空気</p> <p>油</p> </div> <div style="text-align: center;"> <p>通電閉</p> <p>SCS製</p> <p>桃太郎II</p> </div> </div> <div style="display: flex; justify-content: space-around; margin-top: 10px;"> </div> <p style="text-align: center;">呼び径10~25 呼び径32~50</p> <p style="text-align: center;">型式：PS-25C型</p>	

POINT オールマイティ ステンレス桃太郎II RoHS対応

標準仕様	作動	通電開	通電閉	
	適用流体	蒸気・水・空気・油 (灯油・軽油程度) 注1.		
	流体温度	5~180℃ (温水の場合100℃以下)		
	適用圧力	0~1.0MPa		
	流体粘度	20cSt以下		
	定格電圧	AC100/200V 50/60Hz AC110/220V 60Hz共用★		
	保護構造	防塵・防沫 (IP54相当)・屋内用*1. (屋外で使用する場合、端子箱を併用してください*2.)		
	端接続	JIS Rcねじ		
	材質	本体	SCS 注1.	
		要部	SUS	
ディスク		PTFE		

呼び径	通電開		通電閉	
	寸法L×H (mm)	梱包数 (質量 (kg))	寸法L×H (mm)	梱包数 (質量 (kg))
10	63×126	10 (17)	63×192	10 (21)
	1.5			1.9
15	63×126	10 (17)	63×192	10 (21)
	1.5			1.9
20	80×142	10 (21)	80×199	10 (24)
	1.9			2.2
25	90×150	5 (15)	90×207	5 (16)
	2.4			2.7
32	106×184	5 (22)	106×229	5 (22)
	3.9			4
40	118×190	5 (24)	118×235	5 (27)
	4.8			4.9
50	140×209	2 (18)	140×254	2 (15)
	6.2			6.5

<p>■価格加算</p> <table border="1" style="width: 100%;"> <thead> <tr> <th>記号</th> <th>仕様</th> <th>加算額</th> </tr> </thead> <tbody> <tr> <td>2-9</td> <td>AC24V 50Hz</td> <td rowspan="4" style="text-align: center;">11,600</td> </tr> <tr> <td>2-A</td> <td>AC24V 60Hz</td> </tr> <tr> <td>2-E</td> <td>AC110V 50Hz</td> </tr> <tr> <td>2-G</td> <td>AC220V 50Hz</td> </tr> <tr> <td>2-C</td> <td>DC24V</td> <td rowspan="2" style="text-align: center;">21,400</td> </tr> <tr> <td>2-D</td> <td>DC100V</td> </tr> <tr> <td>3-1</td> <td>屋外用TB-03型端子箱付</td> <td style="text-align: center;">7,400</td> </tr> </tbody> </table>			記号	仕様	加算額	2-9	AC24V 50Hz	11,600	2-A	AC24V 60Hz	2-E	AC110V 50Hz	2-G	AC220V 50Hz	2-C	DC24V	21,400	2-D	DC100V	3-1	屋外用TB-03型端子箱付	7,400
記号	仕様	加算額																				
2-9	AC24V 50Hz	11,600																				
2-A	AC24V 60Hz																					
2-E	AC110V 50Hz																					
2-G	AC220V 50Hz																					
2-C	DC24V	21,400																				
2-D	DC100V																					
3-1	屋外用TB-03型端子箱付	7,400																				

★他の特殊電圧はお問い合わせください。
 *端子箱については167頁をご参照ください。



注1. 燃料油、軽油用の場合はご使用先 (国土交通省、防衛省など) によっては、本体材質の指定がある場合がありますので、ご確認の上、材質をご指示願います。
 注2. 呼び径32以上及び特殊電圧の場合、コイル形状、仕様が異なります。
 注3. 空気で漏えい量なしを希望の場合や、水道法性能基準適合品、井水、河川水に使用する場合は、WS型シリーズをご使用ください。
 注4. 純水に使用する場合は、お問い合わせください。

12

製品記号

PF25-V

標準品

PF25C-V

受注品

1.0MPa

蒸気

水

空気

油

電磁弁

(ピストン式)

通電開
SCS製
桃太郎 II

呼び径15~25 呼び径32~50

型式：PF-25型

1.0MPa

蒸気

水

空気

油

通電閉
SCS製
桃太郎 II

呼び径15~25 呼び径32~50

型式：PF-25C型

POINT

オールマイティ ステンレス桃太郎 II RoHS対応

標準仕様	作動	通電開	通電閉	
	適用流体	蒸気・水・空気・油 (灯油・軽油程度) 注1.		
	流体温度	5~180℃ (温水の場合100℃以下)		
	適用圧力	0~1.0MPa		
	流体粘度	20cSt以下		
	定格電圧	AC100/200V 50/60Hz AC110/220V 60Hz共用★		
	保護構造	防塵・防沫 (IP54相当)・屋内用*1. (屋外で使用する場合、端子箱を併用してください*2.)		
	端接続	JIS 10K FFフランジ		
	材質	本体	SCS 注1.	
		要部	SUS	
ディスク		PTFE		

呼び径	通電開		通電閉		
	寸法L×H (mm)	梱包数 (質量 (kg))	寸法L×H (mm)	梱包数 (質量 (kg))	
15	112×126	2 (8)	205,000	112×192	2 (8)
	2.6			3	
20	118×142	2 (10)	219,000	118×199	2 (10)
	3.5			3.8	
25	140×150	2 (13)	229,000	140×207	2 (14)
	5.2			5.5	
32	150×184	2 (17)	296,000	150×229	2 (17)
	6.8			7.2	
40	160×190	2 (20)	306,000	160×235	2 (19)
	8			8.4	
50	190×209		338,000	190×254	
	10.4			11	

■価格加算

記号	仕様	加算額
2-9	AC24V 50Hz	11,600
2-A	AC24V 60Hz	
2-E	AC110V 50Hz	
2-G	AC220V 50Hz	
2-C	DC24V	21,400
2-D	DC100V	
3-1	屋外用TB-03型端子箱付	7,400

★他の特殊電圧はお問い合わせください。
* 端子箱については167頁をご参照ください。

- 呼び径32以上で雰囲気湿度85%を超える場合はPF-25Y、25CY型をご使用ください。(呼び径25以下はお問い合わせください。)
- 手動機構付も製作しています。(通電閉形の流体蒸気を除く)
- ※1.呼び径32以上は防塵・防滴形 (IP52相当) となります。
- ※2.端子箱付は専用電圧となり、TB-03型付は防雨形 (IP03相当)、TB-03C型付は呼び径25以下の場合、防塵・防沫形 (IP54相当)、呼び径32以上の場合、防塵・防雨形 (IP53相当) となります。
- ※3.定水位弁パイロット用電磁弁は88頁をご参照ください。
- ※4.共用電圧コイルの結線方法は146頁をご参照ください。

※5.面間寸法は旧PF-15,15C型と同じです。

記事

注1. 燃料油、軽油用の場合はご使用先 (国土交通省、防衛省など) によっては、本体材質の指定がある場合がありますので、ご確認の上、材質をご指示願います。

注2. 呼び径32以上及び特殊電圧の場合、コイル形状、仕様が異なります。

注3. 空気で漏えい量なしを希望の場合や、水道法性能基準適合品、井水、河川水に使用する場合は、WF型シリーズをご使用ください。

注4. 純水に使用する場合は、お問い合わせください。

2024年4月版

記事欄内 (●・★: 価格が変わります。)

159

<div style="font-size: 2em; font-weight: bold;">12</div> 製品記号 <div style="font-size: 1.5em; font-weight: bold;">電磁弁</div> (ピストン式)	PS16-V	PF16-V	PS17-V	PF17-V
	標準品	受注品	標準品	受注品
	2.0MPa 通電開 型式：PS-16型	通電開 SCS製 桃太郎 型式：PF-16型	1.6MPa 通電開 型式：PS-17型	通電開 SCS製 桃太郎 型式：PF-17型

POINT	2.0MPa 水用 ステンレス桃太郎	1.6MPa 蒸気用 ステンレス桃太郎
-------	--------------------	---------------------

標準仕様	作動	通電開				
	適用流体	水		蒸気		
	流体温度	5~100℃		5~200℃		
	適用圧力	0.05~2.0MPa		0.05~1.6MPa		
	定格電圧	AC100/200V 50/60Hz AC110/220V 60Hz共用★				
	保護構造	防塵・防滴 (IP52相当)・屋内用 (屋外で使用する場合、端子箱を併用してください※1)				
	端接続	JIS Rcねじ	JIS 16K FFフランジ	JIS Rcねじ	JIS 16K FFフランジ	
	材質	本体	SCS			
		要部	SUS			
		ディスク	PTFE			

呼び径	ねじ込形		フランジ形		ねじ込形		フランジ形	
	寸法L×H (mm)	梱包質量 (kg)	寸法L×H (mm)	梱包質量 (kg)	寸法L×H (mm)	梱包質量 (kg)	寸法L×H (mm)	梱包質量 (kg)
10	110,000	63×144 1.8			113,000	63×144 1.8		
15	110,000	63×144 1.8	198,000	112×144 3.0	114,000	63×144 1.8	203,000	112×144 3
20	117,000	80×154 2.5	206,000	118×154 4.2	120,000	80×154 2.5	208,000	118×154 4.2
25	137,000	90×162 2.9	235,000	140×162 5.6	143,000	90×162 2.9	238,000	140×162 5.6
32	192,000	106×190 3.9	317,000	150×190 7.2	202,000	106×190 4.0	320,000	150×190 7.2
40	218,000	118×196 4.8	346,000	160×196 8.4	224,000	118×196 4.9	351,000	160×196 8.5
50	280,000	140×215 6.9	414,000	190×215 11.1	289,000	140×215 6.8	421,000	190×215 11.1

■価格加算

記号	仕様	加算額
2-9	AC24V 50Hz	11,600
2-A	AC24V 60Hz	
2-E	AC110V 50Hz	
2-G	AC220V 50Hz	
2-C	DC24V	21,400
2-D	DC100V	
3-1	屋外用TB-03型端子箱付	7,400

★他の特殊電圧はお問い合わせください。
 *端子箱については167頁をご参照ください。



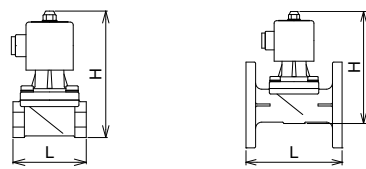



●PS-16型、PF-16型の手動機構付はお問い合わせください。
 ※1.端子箱付は専用電圧となり、TB-03型付の場合は防雨形 (IP03相当) となります。
 ※2.共用電圧コイルの結線方法は146頁をご参照ください。
 注1.取付姿勢：水平配管にコイルを上にした正立取付。
 注2.純水に使用する場合は、お問い合わせください。



記事

12 製品記号

 真空用
電磁弁

WS22V-F	WS22CV-F	WF22V-F	WF22CV-F	WS43V-F	WS43CV-F
受注品	受注品	受注品	受注品	受注品	受注品
 通電開	通電閉	通電開	通電閉	通電開	通電閉 CAC製
挑太郎 II				ストレーナ内蔵 (60メッシュ)	ストレーナ内蔵 (60メッシュ)
					
型式: WS-22V型	型式: WS-22CV型	型式: WF-22V型	型式: WF-22CV型	型式: WS-43V型	型式: WS-43CV型

POINT **真空領域3.4kPa・Aから使用可能 RoHS対応**

標準仕様	動作	通電開	通電閉	通電開	通電閉	通電開	通電閉
	適用流体	空気 注1.					
	流体温度	5~60℃					
	適用圧力	3.4kPa・A~0.3MPa (入口側圧力≧出口側圧力)					
	定格電圧	AC100/200V 50/60Hz AC110/220V 60Hz共用★					
	保護構造	防塵・防沫 (IP54相当)・屋内用 (屋外で使用する場合、端子箱を併用してください*1.)					
	端接続	JIS Rcねじ		JIS 10K FFフランジ		JIS Rcねじ	
材質	本体	CAC					
	ダイヤフラムウケ	呼び径10~25: SUS、呼び径32~50: C3604					
	ダイヤフラム	NBR					

呼び径	通電開		通電閉		通電開		通電閉		通電開		通電閉		
	寸法L×H (mm)	梱包質量 (kg)	寸法L×H (mm)	梱包質量 (kg)	寸法L×H (mm)	梱包質量 (kg)	寸法L×H (mm)	梱包質量 (kg)	寸法L×H (mm)	梱包質量 (kg)	寸法L×H (mm)	梱包質量 (kg)	
10	63×107	1.1	63×107	1.1									
15	63×107	1.1	63×183	1.5	112×113	2.6	112×189	3	95×113	1.5	92,600	95×189	1.9
20	80×112	1.2	80×187	1.6	118×118	3.2	118×193	3.6	110×121	1.8	96,100	110×196	2.2
25	90×122	1.7	90×197	2.1	140×127	5.1	140×202	5.5	125×131	2.6	102,000	125×206	3.1
32	106×165	2.8	106×230	3.2	150×170	6.9	150×235	7.4	150×176	4.3	135,000	150×241	4.7
40	118×171	3.7	118×236	4.1	160×176	8.2	160×241	8.7	175×184	5.9	148,000	175×249	6.3
50	140×190	5.5	140×255	5.9	190×194	10.9	190×259	11.5	205×201	8.8	169,000	205×266	9.2

価格加算

記号	仕様	加算額
3-1	屋外用TB-03型端子箱付	7,400

★他の特殊電圧はお問い合わせください。
*端子箱については167頁をご参照ください。





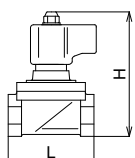
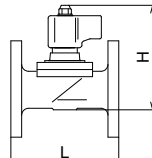

注1. オイルフリーコンプレッサー (ターボ形圧縮機や容積形圧縮機 (ロータリー式無給油タイプ)) によるドライエアーの空気圧システムにて使用する場合、ゴム部品が短時間で著しく劣化することがあります (オゾンクラックの発生)。このような場所に設置する場合はお問い合わせください。
注2. 特殊電圧の場合、コイル形状、仕様が異なります。
注3. 取付姿勢: 水平配管にコイルを上にした正立取付。
注4. 呼び径65はWS-12V,12CV型、WF-12V,12CV型 (162頁) をご使用ください。

※1. 端子箱付は専用電圧となり、TB-03型付の場合は防雨形 (IP03相当)、TB-03C型付の場合は防塵・防沫形 (IP54相当) となります。
※2. 共用電圧コイルの結線方法は146頁をご参照ください。

※4. 面間寸法は旧WS-12V,12CV型、WF-12V,12CV型、WS-23V,23CV型と同じです。

空気
電磁弁
12

<div style="font-size: 2em; font-weight: bold;">12</div> 製品記号  真空用 <div style="font-size: 1.5em; font-weight: bold;">電磁弁</div>	WS12V-F 受注品 通電開 	WS12CV-F 受注品 通電閉 CAC製 桃太郎	WF12V-F 受注品 通電開 	WF12CV-F 受注品 通電閉 CAC製 桃太郎
	 型式：WS-12V型	 型式：WS-12CV型	 型式：WF-12V型	 型式：WF-12CV型

POINT **真空領域3.4kPa・Aから使用可能**

標準仕様	作動	通電開	通電閉	通電開	通電閉
	適用流体	空気 注1.			
	流体温度	5~60℃			
	適用圧力	3.4kPa・A~0.3MPa (入口側圧力≧出口側圧力)			
	定格電圧	AC100/200V 50/60Hz AC110/220V 60Hz共用★			
	保護構造	防塵・防滴 (IP52相当)・屋内用 (屋外で使用する場合、端子箱を併用してください※1.)			
	端接続	JIS Rcねじ		JIS 10K FFフランジ	
材質	本体	CAC			
	ダイヤフラムウケ	C3604			
	ダイヤフラム	NBR			

呼び径	通電開		通電閉		通電開		通電閉		
	寸法L×H (mm)	梱包質量 (kg)	寸法L×H (mm)	梱包質量 (kg)	寸法L×H (mm)	梱包質量 (kg)	寸法L×H (mm)	梱包質量 (kg)	
価格 (円)	65	166,000	160×246 9.5	177,000	160×297 10	223,000	212×251 16	284,000	212×302 16.4

■価格加算

記号	仕様	加算額
3-1	屋外用TB-03型端子箱付	7,400

★他の特殊電圧はお問い合わせください。
*端子箱については167頁をご参照ください。

注1.オイルフリーコンプレッサー (ターボ形圧縮機や容積形圧縮機 (ロータリー式無給油タイプ)) によるドライエアーの空気圧システムにて使用する場合、ゴム部品が短時間で著しく劣化することがあります (オゾンクラックの発生)。このような場所に設置する場合はお問い合わせください。
注2.取付姿勢：水平配管にコイルを上にした正立取付。

※1.端子箱付は専用電圧となり、TB-03型付の場合は防雨形 (IP03相当) となります。
※2.共用電圧コイルの結線方法は146頁をご参照ください。

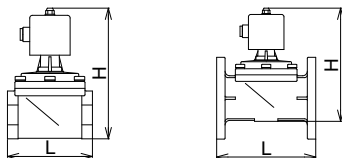

記事

空気
電磁弁
12

<div style="text-align: center;"> 12 製品記号 </div> <div style="text-align: center;"> 真空用 電磁弁 </div>	WS25V-D 受注品 空気 通電開 型式：WS-25V型	WS25CV-D 受注品 通電閉 SCS製 桃太郎Ⅱ 型式：WS-25CV型	WF25V-D 受注品 空気 通電開 型式：WF-25V型	WF25CV-D 受注品 通電閉 SCS製 桃太郎Ⅱ 型式：WF-25CV型
--	---	--	---	--

POINT 真空領域3.4kPa・Aから使用可能 ステンレス桃太郎Ⅱ RoHS対応

標準仕様	動作	通電開	通電閉	通電開	通電閉
	適用流体	空気 注1.			
	流体温度	5~60℃			
	適用圧力	3.4kPa・A~0.3MPa (入口側圧力≧出口側圧力)			
	定格電圧	AC100/200V 50/60Hz AC110/220V 60Hz共用★			
	保護構造	防塵・防沫 (IP54相当)・屋内用 (屋外で使用する場合、端子箱を併用してください*1.)			
	端接続	JIS Rcねじ		JIS 10K FFフランジ	
	材質	本体	SCS		
	ダイヤフラムウケ	SUS			
	ダイヤフラム	NBR			

呼び径	通電開	寸法L×H (mm)	通電閉	寸法L×H (mm)	通電開	寸法L×H (mm)	通電閉	寸法L×H (mm)
		梱包質量 (kg)		梱包質量 (kg)		梱包質量 (kg)		梱包質量 (kg)
10	57,800	63×116	122,000	63×186				
		1.6		1.8				
15	61,700	63×116	122,000	63×186	134,000	112×116	215,000	112×186
		1.6		1.8		2.3		2.7
20	64,300	80×121	130,000	80×191	138,000	118×121	227,000	118×191
		1.7		2		3.1		3.5
25	74,300	90×130	134,000	90×200	150,000	140×130	239,000	140×200
		2.4		2.5		4.5		5
32	110,000	106×172	182,000	106×233	173,000	150×177	305,000	150×238
		3.9		4		6.6		6.9
40	130,000	118×178	199,000	118×239	184,000	160×188	316,000	160×249
		4.8		4.9		7.8		8
50	156,000	140×197	256,000	140×258	202,000	190×208	346,000	190×269
		7.1		6.5		9.7		10.1

記事	<p>■価格加算</p> <table border="1"> <tr> <th>記号</th> <th>仕様</th> <th>加算額</th> </tr> <tr> <td>3-1</td> <td>屋外用TB-03型端子箱付</td> <td>7,400</td> </tr> </table> <p>★他の特殊電圧はお問い合わせください。 *端子箱については167頁をご参照ください。</p> <p>注1.オイルフリーコンプレッサー (ターボ形圧縮機や容積形圧縮機 (ロータリー式無給油タイプ)) によるドライエアーの空気圧システムにて使用する場合、ゴム部品が短時間で著しく劣化することがあります (オゾンクラックの発生)。このような場所に設置する場合はお問い合わせください。 注2.特殊電圧の場合、コイル形状、仕様が異なります。 注3.取付姿勢：水平配管にコイルを上にした正立取付。</p> <p>※1.端子箱付は専用電圧となり、TB-03型付の場合は防雨形 (IP03相当)、TB-03C型付の場合は防塵・防沫形 (IP54相当) となります。 ※2.共用電圧コイルの結線方法は146頁をご参照ください。</p>	記号	仕様	加算額	3-1	屋外用TB-03型端子箱付	7,400
	記号	仕様	加算額				
3-1	屋外用TB-03型端子箱付	7,400					
<div style="text-align: center;"> </div> <p>※3.面間寸法は旧WS-15V,15CV型、WF-15V,15CV型と同じです。</p>							

空気
電磁弁
12

<div style="font-size: 2em; font-weight: bold; border: 2px solid black; border-radius: 50%; padding: 10px; display: inline-block;">12</div> 製品記号	WS22K-F1 WS22K-F2	WF22K-F	WS43K-F	VF14K-F	
	□内には定格電圧の記号が入ります。				
水中対応 電磁弁	標準品	受注品		受注品	
	1.0MPa CAC製 桃太郎II 型式：WS-22K型	1.0MPa CAC製 桃太郎II 型式：WF-22K型	1.0MPa CAC製 桃太郎II ストレーナ内蔵 型式：WS-43K型	1.0MPa CAC製 型式：VF-14K型	

POINT 適用水深1.5m ダイアフラム式 RoHS対応 (VF-14K型除く)





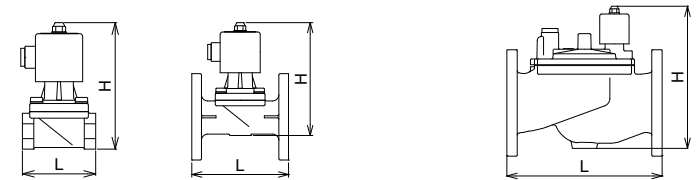

標準仕様	動作	通電開★ ¹			
	適用流体	水・空気・不活性ガス 注.			
	流体温度	5~60℃			
	適用圧力	0~1.0MPa		0.03~1.0MPa	
	定格電圧	①: AC100 50/60Hz AC110V 60Hz ★ ² ②: AC200 50/60Hz AC220V 60Hz	AC100V 50/60Hz AC110V 60Hz 又は AC200V 50/60Hz AC220V 60Hz ★ ²		
	保護構造	水中形			
	端接続	JIS Rcねじ	JIS 10K FFフランジ	JIS Rcねじ	JIS 10K FFフランジ
	材質	本体・要部 ダイヤフラム		本体 (CAC)	
網目	NBR		60メッシュ内張り★ ⁴		

呼び径	ねじ込形		フランジ形		ストレーナ内蔵		フランジ形	
	寸法L×H (mm)	梱包質量 (kg)	寸法L×H (mm)	梱包質量 (kg)	寸法L×H (mm)	梱包質量 (kg)	寸法L×H (mm)	梱包質量 (kg)
10	76,800	63×127 1.7						
15	80,500	63×127 1.7	144,000	112×133 3.2	83,900	95×133 2		
20	82,500	80×132 1.7	145,000	118×138 3.6	86,700	110×141 2.5		
25	91,800	90×142 2.1	152,000	140×147 5.4	98,000	125×151 3.5		
32	124,000	106×176 3	174,000	150×181 7	133,000	150×187 5		
40	138,000	118×182 3.9	179,000	160×187 8.3	152,000	175×195 6.7		
50	158,000	140×201 5.7	188,000	190×205 12.2	176,000	205×212 10.5		
65							398,000	270×247 23.2
80							409,000	270×252 23.2
100							511,000	290×274 31.2

記事	■価格加算 <table border="1" style="width: 100%;"> <tr> <th>記号</th> <th>仕様</th> <th>加算額</th> </tr> <tr> <td>2-Y</td> <td>AC24V 50/60Hz</td> <td>12,000</td> </tr> </table>	記号	仕様	加算額	2-Y	AC24V 50/60Hz	12,000
	記号	仕様	加算額				
2-Y	AC24V 50/60Hz	12,000					
★ ¹ 通電閉形も製作しています。 ★ ² DC用も製作しています。詳細はお問い合わせください。 ★ ³ 本体SCS製のWS-25K型、WF-25K型も製作しています。 ★ ⁴ 網目は40、80、100メッシュ内張りも製作しています。 ●ケーブル長さは20mまで製作しています。 ※1.リード線：ケーブル2m付。 注.可燃性ガスには使用できません。							

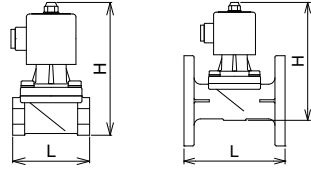

※2.面間寸法は旧WS-12K型、WF-12K型、WS-23K型、VF-12K型と同じです。

<div style="text-align: center;"> 12 製品記号 </div>	PS22K-W¹ PS22K-W²		PF22K-W		PS43K-W							
	□内には定格電圧の記号が入ります。											
水中対応 電磁弁	標準品		受注品		受注品							
	1.0MPa 		1.0MPa 		1.0MPa 							
CAC製 桃太郎 ^{II}		CAC製 桃太郎 ^{II}		CAC製 桃太郎 ^{II} ストレーナ内蔵								
												
型式：PS-22K型		型式：PF-22K型		型式：PS-43K型								
POINT		適用水深1.5m ピストン式 RoHS対応										
標準仕様	動作	通電開★ ¹										
	適用流体	水・空気										
	流体温度	5~80℃										
	適用圧力	0~1.0MPa										
	定格電圧	①：AC100 50/60Hz AC110V 60Hz ★ ² ②：AC200 50/60Hz AC220V 60Hz		AC100V 50/60Hz AC110V 60Hz 又はAC200V 50/60Hz AC220V 60Hz★ ²								
	保護構造	水中形										
	端接続	JIS Rcねじ	JIS 10K FFフランジ		JIS Rcねじ							
	材質	本体 (CAC★ ³)、要部 (C3604)										
網目	PTFE											
呼び径	ねじ込形		フランジ形		ストレーナ内蔵							
価格 (円)		寸法L×H (mm)	寸法L×H (mm)	寸法L×H (mm)	寸法L×H (mm)	寸法L×H (mm)						
	10	78,800	63×136									
	15	81,500	63×136	112×142	85,800	95×142						
	20	84,700	80×144	118×150	89,300	110×153						
	25	92,800	90×153	140×158	100,000	125×162						
	32	126,000	106×177	150×182	136,000	150×188						
	40	144,000	118×183	160×188	157,000	175×196						
50	166,000	140×202	190×206	185,000	205×213							
		梱包質量 (kg)	梱包質量 (kg)	梱包質量 (kg)	梱包質量 (kg)	梱包質量 (kg)						
		1.8		3.3	2.1							
		1.8	145,000	3.3	85,800	2.1						
		2.1	148,000	3.9	89,300	2.8						
		2.9	159,000	5.7	100,000	3.9						
		3.4	183,000	7.4	136,000	5.4						
		4.3	188,000	8.7	157,000	7.1						
		5.9	205,000	12.3	185,000	10.6						
■価格加算 <table border="1" style="margin-left: 20px;"> <tr> <th>記号</th> <th>仕様</th> <th>加算額</th> </tr> <tr> <td>2-Y</td> <td>AC24V 50/60Hz</td> <td>12,000</td> </tr> </table>							記号	仕様	加算額	2-Y	AC24V 50/60Hz	12,000
記号	仕様	加算額										
2-Y	AC24V 50/60Hz	12,000										
★ ¹ 通電閉形も製作しています。 ★ ² DC用も製作しています。詳細はお問い合わせください。 ★ ³ 本体SCS製のPS-25K型、PF-25K型も製作しています。 ★ ⁴ 網目は40、80、100メッシュ内張りも製作しています。 ●ケーブル長さは20mまで製作しています。 ※1.リード線：ケーブル2m付。												
												
※2.面間寸法は旧PS-12K型、PF-12K型、PS-23K型と同じです。												
記事												

水
空気
電磁弁
12

<div style="text-align: center;"> 12 製品記号  消音形 電磁弁 </div>	WS22S-F 受注品	WF22S-F 受注品
	1.0MPa   CAC製 桃太郎Ⅱ 型式：WS-22S型	1.0MPa   CAC製 桃太郎Ⅱ 型式：WF-22S型

POINT 消音形 ダイヤフラム式 RoHS対応

標準仕様	動作	通電開	
	適用流体	水・空気 注1.・不活性ガス 注2.・油（灯油・軽油程度）注3.	
	流体温度	5~60℃	
	適用圧力	0~1.0MPa	
	流体粘度	20cSt以下	
	定格電圧	AC100V 50/60Hz 又は AC200V 50/60Hz	
	保護構造	防塵・防滴（IP52相当）・屋内用	
	端接続	JIS Rcねじ	JIS 10K FFフランジ
	材質	本体 CAC 注3. ダイヤフラムウケ 呼び径10~25：SUS、呼び径32~50：C3604 ダイヤフラム NBR	

呼び径	ねじ込形		フランジ形	
	寸法L×H (mm)	梱包質量 (kg)	寸法L×H (mm)	梱包質量 (kg)
10	84,700	63×140 2.6	150,000	112×146 4.1
15	88,300	63×140 2.6		118×151 4.5
20	90,200	80×145 2.8	151,000	140×160 6.2
25	98,800	90×155 3		150×194 7.5
32	128,000	106×189 3.6	180,000	160×200 8.8
40	144,000	118×195 4.5		190×217 11.1
50	161,000	140×213 5.9	183,000	194,000

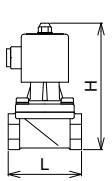
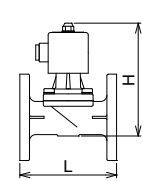
価格 (円)		
記事	※面間寸法は旧WS-12S型、WF-12S型と同じです。	
	注1.オイルフリーコンプレッサー（ターボ形圧縮機や容積形圧縮機（ロータリー式無給油タイプ））によるドライエアーの空気圧システムにて使用する場合、ゴム部品が短時間で著しく劣化することがあります（オゾンクラックの発生）。このような場所に設置する場合はお問い合わせください。 注2.可燃性ガスには使用できません。 注3.燃料油、軽油用の場合はご使用先（国土交通省、防衛省など）によっては、本体材質の指定がある場合がありますので、ご確認願います。	

水
空気
ガス
油
電磁弁

12

12 製品記号	DS10-J●■		DS10H-W○		DS15-W○																															
	○内にはオリフィス径の記号、□内には定格電圧の記号が入ります。																																			
電磁弁	標準品		受注品		受注品																															
	0.1、0.25、0.4、0.8MPa 水 空気 油		CAC製 桃太郎 mini 蒸気 温水		0.13、0.3、0.55、1.0MPa CAC製 桃太郎 mini 水 空気 油 蒸気																															
	型式：DS-10型		型式：DS-10H型		型式：DS-15型																															
POINT	小型・小容量、桃太郎ミニ																																			
標準仕様	作動	通電開																																		
	適用流体	水注1・空気・油（灯油・軽油程度）注2.		蒸気・温水		水注1・空気・油（灯油・軽油程度）注2・蒸気																														
	流体温度	5～80℃		5～175℃（温水の場合100℃以下）		5～180℃（温水の場合100℃以下）																														
	オリフィス径	◎：4mm、◎：5.5mm、◎：7mm、◎：10mm																																		
	適用圧力	MAX. 0.8、0.4、0.25、0.1MPa注3.			MAX. 1.0、0.55、0.3、0.13MPa注4.																															
	流体粘度	50cSt以下																																		
	定格電圧	1：AC100V 50/60Hz 2：AC200V 50/60Hz		AC100V 50/60Hz☆		AC100/200V 50/60Hz AC110/220V 60Hz共用																														
	保護構造	防塵・防滴（IP52相当）・屋内用（屋外で使用する場合、端子箱を併用してください。防雨形（IP03相当）となります。*1.*2.）																																		
	端接続	JIS Rcねじ																																		
	材質	本体 ディスク		CAC注2. SUS FKM PTFE																																
価格（円）	呼び径	水・空気・油用		蒸気・温水用		オールマイティ																														
	10	20,600	50×89 0.7	10 (11)	21,300	50×89 0.7	10 (11)	35,900	50×89 0.9	10 (13)																										
	15	20,900	56×91 0.7	10 (11)	21,800	56×91 0.7	10 (11)	35,900	56×91 0.9	10 (13)																										
	20	21,500	63×95 0.8	10 (12)	22,000	63×95 0.8	10 (12)	35,900	63×96 1	10 (14)																										
記事	<p>☆AC200V 50/60Hzも製作しています。</p> <p>※1.端子箱付は専用電圧となります。</p> <p>※2.DS-15型のTB-03C型端子箱付は防塵・防沫形（IP54相当）となります。</p> <p>※3.共用電圧コイルの結線方法は146頁をご参照ください。</p> <p>注1.給水装置に使用する場合は、水道法性能基準適合品のDS-11N、11LN型、又はWS-22N型をご使用ください。（87頁参照）</p> <p>注2.燃料油、軽油用の場合はご使用先（国土交通省、防衛省など）によっては、本体材質の指定がある場合がありますので、ご確認の上、材質をご指示願います。</p>																																			
	<p>■価格加算</p> <table border="1"> <tr> <th>記号</th> <th>仕様</th> <th>加算額</th> </tr> <tr> <td>3-1</td> <td>屋外用TB-03型端子箱付</td> <td>7,400</td> </tr> </table> <p>*ご注文の際は、電圧・周波数をお知らせください。</p>						記号	仕様	加算額	3-1	屋外用TB-03型端子箱付	7,400																								
	記号	仕様	加算額																																	
3-1	屋外用TB-03型端子箱付	7,400																																		
<p>注4.適用圧力</p> <table border="1"> <tr> <th>オリフィス径の記号</th> <th>S</th> <th>H</th> <th>M</th> <th>L</th> </tr> <tr> <td>オリフィス径 (mm)</td> <td>4</td> <td>5.5</td> <td>7</td> <td>10</td> </tr> <tr> <td>最高使用圧力 (MPa)</td> <td>1.0</td> <td>0.55</td> <td>0.3</td> <td>0.13</td> </tr> <tr> <td rowspan="3">Cv値</td> <td>呼び径10</td> <td>0.45</td> <td>0.75</td> <td>1.1</td> <td>1.8</td> </tr> <tr> <td>// 15</td> <td>0.45</td> <td>0.85</td> <td>1.3</td> <td>2.0</td> </tr> <tr> <td>// 20</td> <td>0.45</td> <td>0.85</td> <td>1.3</td> <td>2.0</td> </tr> </table>						オリフィス径の記号	S	H	M	L	オリフィス径 (mm)	4	5.5	7	10	最高使用圧力 (MPa)	1.0	0.55	0.3	0.13	Cv値	呼び径10	0.45	0.75	1.1	1.8	// 15	0.45	0.85	1.3	2.0	// 20	0.45	0.85	1.3	2.0
オリフィス径の記号	S	H	M	L																																
オリフィス径 (mm)	4	5.5	7	10																																
最高使用圧力 (MPa)	1.0	0.55	0.3	0.13																																
Cv値	呼び径10	0.45	0.75	1.1	1.8																															
	// 15	0.45	0.85	1.3	2.0																															
	// 20	0.45	0.85	1.3	2.0																															
<p>注3.適用圧力</p> <table border="1"> <tr> <th>オリフィス径の記号</th> <th>S</th> <th>H</th> <th>M</th> <th>L</th> </tr> <tr> <td>オリフィス径 (mm)</td> <td>4</td> <td>5.5</td> <td>7</td> <td>10</td> </tr> <tr> <td>最高使用圧力 (MPa)</td> <td>0.8</td> <td>0.4</td> <td>0.25</td> <td>0.1</td> </tr> <tr> <td rowspan="3">Cv値</td> <td>呼び径10</td> <td>0.45</td> <td>0.75</td> <td>1.1</td> <td>1.8</td> </tr> <tr> <td>// 15</td> <td>0.45</td> <td>0.85</td> <td>1.3</td> <td>2.0</td> </tr> <tr> <td>// 20</td> <td>0.45</td> <td>0.85</td> <td>1.3</td> <td>2.0</td> </tr> </table>						オリフィス径の記号	S	H	M	L	オリフィス径 (mm)	4	5.5	7	10	最高使用圧力 (MPa)	0.8	0.4	0.25	0.1	Cv値	呼び径10	0.45	0.75	1.1	1.8	// 15	0.45	0.85	1.3	2.0	// 20	0.45	0.85	1.3	2.0
オリフィス径の記号	S	H	M	L																																
オリフィス径 (mm)	4	5.5	7	10																																
最高使用圧力 (MPa)	0.8	0.4	0.25	0.1																																
Cv値	呼び径10	0.45	0.75	1.1	1.8																															
	// 15	0.45	0.85	1.3	2.0																															
	// 20	0.45	0.85	1.3	2.0																															

水
空気
油
蒸気
温水
電磁弁

12

端子箱
電磁弁に電源を接続する際に用いる端子箱です。

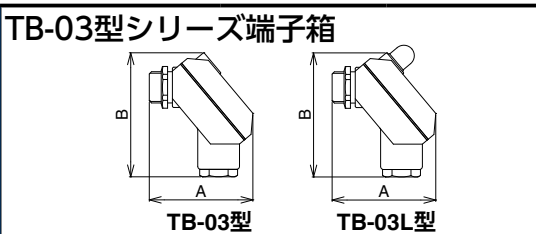

型式	製品記号	仕様	寸法AxB (mm)	価格 (円)
TB-03	TB03-A	屋外用	69×84	7,400
TB-03C	TB03C-A	屋外用（キャブコン付）	69×117	8,700
TB-03L	TB03L-A1	屋外用（ランプ付、AC100V）	69×84	10,800
	TB03L-A2	屋外用（ランプ付、AC200V）		

*ご注文の際は、電磁弁型式・呼び径・電圧・周波数もお知らせください。
*電源定格 250V 15A（ランプ付はAC100V又は200V）
注.雰囲気湿度85%を超える場合はお問い合わせください。

<div style="font-size: 2em; font-weight: bold;">12</div> 製品記号 <div style="font-size: 2em; font-weight: bold;">電磁弁</div>	<div style="font-size: 1.5em; font-weight: bold;">DS13-D●■</div>	<div style="font-size: 1.5em; font-weight: bold;">DS13H-V○</div>	<div style="font-size: 1.5em; font-weight: bold;">DS14-V○</div>
	○内にはオリフィス径の記号、□内には定格電圧の記号が入ります。		
	標準品	受注品	受注品

0.1、0.25、0.4、0.8MPa



型式：DS-13型

受注品

SCS製
桃太郎 Mini

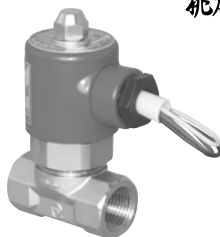

型式：DS-13H型

受注品

0.13、0.3、0.55、1.0MPa



SCS製
桃太郎 Mini

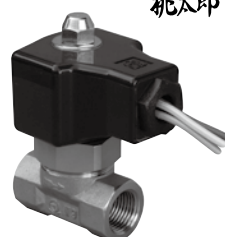

型式：DS-14型

POINT

小型・小容量、ステンレス桃太郎ミニ

標準仕様	作 動	通電開		
	適 用 流 体	水注1・空気・油（灯油・軽油程度）注2.	蒸気・温水	水注1・空気・油（灯油・軽油程度）注2・蒸気
	流 体 温 度	5～80℃	5～175℃（温水の場合100℃以下）	5～180℃（温水の場合100℃以下）
	オリフィス径	◎：4mm、①：5.5mm、②：7mm、③：10mm		
	適 用 圧 力	MAX. 0.8、0.4、0.25、0.1MPa 注3.		MAX. 1.0、0.55、0.3、0.13MPa 注4.
	流 体 粘 度	50cSt以下		
	定 格 電 圧	①：AC100V 50/60Hz ②：AC200V 50/60Hz	AC100V 50/60Hz☆	AC100/200V 50/60Hz AC110/220V 60Hz共用
	保 護 構 造	防塵・防滴（IP52相当）・屋内用（屋外で使用する場合は、端子箱を併用してください。防雨形（IP03相当）となります。*1.*2.）		
端 接 続	JIS Rcねじ			
材 質	本 体	SCS 注2.		
	デ ィ ス ク	SUS		

呼び径	水・空気・油用	寸法L×H (mm)		蒸気・温水用	寸法L×H (mm)		オールマイティ	寸法L×H (mm)	
		梱包質量 (kg)	梱包数 (質量 kg)		梱包質量 (kg)	梱包数 (質量 kg)		梱包質量 (kg)	梱包数 (質量 kg)
8	38,200	50×96	10 (11)	41,600	50×96	10 (11)	49,000	50×94	10 (12)
		0.9	1		0.9	1			
10	38,200	56×96	10 (11)	41,600	50×96	10 (11)	49,000	50×94	10 (12)
		0.9	1		0.9	1			
15	39,700	56×101	10 (11)	42,900	56×101	10 (11)	50,300	56×99	10 (12)
		0.9	1		0.9	1			
20	41,600	63×104.5	10 (12)	45,000	63×104.5	10 (12)	51,700	63×102.5	10 (13)
		1	1.1		1	1.1			

☆AC200V 50/60Hzも製作しています。
 ※1.端子箱付は専用電圧となります。
 ※2.DS-14型のTB-03C型端子箱付は防塵・防沫形（IP54相当）となります。
 ※3.端子箱については167頁をご参照ください。
 ※4.共用電圧コイルの結線方法は146頁をご参照ください。
 注1.給水装置に使用する場合は、水道法性能基準適合品のDS-16型、又はWS-25N型をご使用ください。（88頁参照）
 注2.燃料油、軽油用の場合はご使用先（国土交通省、防衛省など）によっては、本体材質の指定がある場合がありますので、ご確認の上、材質をご指示願います。

■価格加算

記号	仕様	加算額
3-1	屋外用TB-03型端子箱付	7,400

*ご注文の際は、電圧・周波数をお知らせください。

記 事

注3. 適用圧力

オリフィス径の記号	S	H	M	L
オリフィス径 (mm)	4	5.5	7	10
最高使用圧力 (MPa)	0.8	0.4	0.25	0.1
Cv値	呼び径8	0.45	0.75	1.1
	// 10	0.45	0.75	1.1
	// 15	0.45	0.85	1.3
	// 20	0.45	0.85	1.3

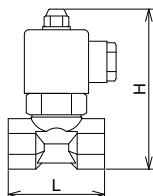

注4. 適用圧力

オリフィス径の記号	S	H	M	L
オリフィス径 (mm)	4	5.5	7	10
最高使用圧力 (MPa)	1.0	0.55	0.3	0.13
Cv値	呼び径8	0.45	0.75	1.1
	// 10	0.45	0.75	1.1
	// 15	0.45	0.85	1.3
	// 20	0.45	0.85	1.3

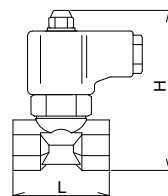

<div style="text-align: center;"> 12 </div> 製品記号	WS38-F	WS38N-F																				
	標準品	受注品																				
電池式 電磁弁	0.75MPa 	CAC製																				
	型式：WS-38型	水道法性能基準適合品 型式：WS-38N型																				
POINT	バルブコントローラ (タイマー) 付、電池式																					
標準仕様	作動	バルブコントローラからの信号により弁開又は弁閉																				
	適用流体	水																				
	流体温度	5~60℃ (管端コア使用の場合5~40℃)																				
	適用圧力	0.05~0.75MPa																				
	定格電圧	DC6V (バルブコントローラ電源より供給) 注1.																				
	保護構造	防噴流形・屋内外用 (IP-55相当)																				
	端接続	JIS Rcねじ★																				
	材質	本体	CAC																			
		ダイヤフラムウケ	C3604																			
		ダイヤフラム	NBR																			
呼び径	コントローラ付	寸法L×H (mm) 梱包質量 (kg)	水道法性能基準適合品																			
価格 (円)	15	116,000	110×185 2.3	122,000																		
	20	116,000	110×185 2.3	123,000																		
	25	118,000	120×195 2.5	124,000																		
	32	146,000	135×204 3.3	158,000																		
	40	160,000	145×215 3.8	171,000																		
	50	178,000	170×229 5.1	189,000																		
記 事	★管端コア内蔵品も製作しています。 ●バルブコントローラ無も製作しています。(ただし、動作にはパルス電圧切換のコントローラ又は制御盤が必要です。詳細についてはお問い合わせください。) ●レインセンサー付属 (簡易検知型) も製作しています。(降雨時に雨を検知して散水を止めます。)																					
	注1.バルブコントローラの電池は9Vアルカリ乾電池 (「6LF22」又は「6LR61」) をご使用ください。(別売品) 注2.9Vアルカリ乾電池は、1年以内に必ず交換してください。																					
	■価格加算 <table border="1" style="width: 100%; border-collapse: collapse;"> <thead> <tr> <th>記号</th> <th>仕様</th> <th>加算額</th> </tr> </thead> <tbody> <tr> <td rowspan="6" style="text-align: center;">1-F</td> <td rowspan="6" style="text-align: center;">管端コア</td> <td>呼び径15</td> <td style="text-align: center;">800</td> </tr> <tr> <td>// 20</td> <td style="text-align: center;">1,000</td> </tr> <tr> <td>// 25</td> <td style="text-align: center;">1,200</td> </tr> <tr> <td>// 32</td> <td style="text-align: center;">1,400</td> </tr> <tr> <td>// 40</td> <td style="text-align: center;">1,600</td> </tr> <tr> <td>// 50</td> <td style="text-align: center;">2,000</td> </tr> <tr> <td>5-4</td> <td>レインセンサー</td> <td style="text-align: center;">21,900</td> </tr> </tbody> </table>			記号	仕様	加算額	1-F	管端コア	呼び径15	800	// 20	1,000	// 25	1,200	// 32	1,400	// 40	1,600	// 50	2,000	5-4	レインセンサー
記号	仕様	加算額																				
1-F	管端コア	呼び径15	800																			
		// 20	1,000																			
		// 25	1,200																			
		// 32	1,400																			
		// 40	1,600																			
		// 50	2,000																			
5-4	レインセンサー	21,900																				

バルブコントローラ 注1.



水道法性能基準適合品
型式：WS-38N型

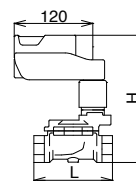

<div style="text-align: center;"> 12 製品記号 温度調節 電磁弁 </div>	TPS22-W 受注品 0.7MPa CAC製 型式：TPS-22型	TPF22-W 受注品 0.7MPa CAC製 型式：TPF-22型
	蒸気 温水	蒸気 温水

POINT **温度調節器付 加熱用**









標準仕様	用途	加熱用☆	
	作動	オンオフ（通電時弁開）	
	適用流体	蒸気・温水	
	流体温度	5~170℃（温水の場合100℃以下）	
	適用圧力	0~0.7MPa	
	適用周囲温度	5~55℃	
	定格電圧	AC100V 50/60Hz、AC110V 60Hz又はAC200V 50/60Hz、AC220V 60Hz	
	保護構造	防塵形・屋内用	
	端接続	JIS Rcねじ	JIS 10K FFフランジ
	材質	本体（CAC）、弁体（C3604、PTFEディスク入り）	
調節器部	入力方式	測温抵抗体：Pt500Ωリード線1.5m付★	
	制御方式	2位置式	
	設定温度範囲	0~120℃	

呼び径	ねじ込形	寸法L×H (mm)		フランジ形	寸法L×H (mm)	
		梱包質量 (kg)	梱包質量 (kg)		梱包質量 (kg)	梱包質量 (kg)
10	134,000	63×133	2.6	162,000	112×139	4.1
		2.5			118×154	
20	138,000	80×148	3	171,000	118×154	5
		3			140×163	
25	145,000	90×158	3.5	188,000	140×163	6.7
		3.5			150×179	
32	169,000	106×174	4.2	206,000	150×179	8.1
		4.2			160×185	
40	180,000	118×180	5	221,000	160×185	9.3
		5			190×203	
50	202,000	140×199	6.7	246,000	190×203	11.9
		6.7			11.9	

☆冷却用（適用流体：水）も製作しています。（製品記号：TPS22-WA、TPF22-WA）
 ★測温抵抗体のリード線は、市販絶縁電線で10mまで延長使用可能です。（弊社でも製作しています。）
 測温抵抗体について、他の構造のものはお問い合わせください。

※面間寸法は旧TPS-12型、TPF-12型と同じです。

記事

<div style="text-align: center;"> 12 製品記号 </div>	VF13-B	VF14-F	VF13C-B	VF14C-F	FST4-F
	標準品	受注品	標準品	受注品	受注品
<div style="font-size: 2em; font-weight: bold;">電磁弁</div>	1.0MPa FC製  	通電開 CAC製 	1.0MPa FC製  	通電閉 CAC製 	1.0MPa  
	型式: VF-13型	型式: VF-14型	型式: VF-13C型	型式: VF-14C型	型式: FST-4型

POINT	大口徑 液体、気体用	畑地かんがい・散水用
--------------	-------------------	-------------------

標準仕様	動作	通電開		通電閉		通電開	
	適用流体	水・空気 注1.・油 (灯油・軽油程度) 注2.				水・農業用水	
	流体温度	5~60℃				5~50℃	
	適用圧力	0.03~1.0MPa				0.05~1.0MPa	
	弁前後の最小差圧	0.03MPa				0.05MPa	
	定格電圧	AC100/200V 50/60Hz AC110/220V 60Hz共用★				AC24V 50/60Hz☆	
	保護構造	防塵・防沫 (IP54相当)・屋内用 (屋外で使用する場合、端子箱を併用してください※1.)				防塵・防滴 (IP52相当)・屋内用	
	端接続	JIS 10K FFフランジ				JIS Rcねじ	
	材質	本体	FC (内面水道用液状エポキシ樹脂塗装) 注2.	CAC 注2.	FC (内面水道用液状エポキシ樹脂塗装) 注2.	CAC 注2.	CAC
	要部	C3604					
ダイヤフラム・ディスク	NBR						

呼び径	本体FC		本体CAC		本体FC		本体CAC		手動機構付	寸法L×H (mm)	
	寸法L×H (mm)	梱包質量 (kg)	寸法L×H (mm)	梱包質量 (kg)	寸法L×H (mm)	梱包質量 (kg)	寸法L×H (mm)	梱包質量 (kg)		寸法L×H (mm)	梱包質量 (kg)
32									140,000	140×181	4
40									145,000	160×191	4.9
50									174,000	180×214	6.5
65									257,000	200×267	9.1
80	223,000	270×238 22	359,000	270×242 22	254,000	270×258 22	404,000	270×262 22	319,000	224×308	13
100	280,000	290×259 31	459,000	290×264 31	317,000	290×279 31	514,000	290×284 31			

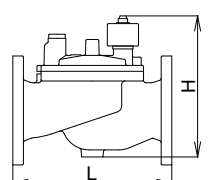
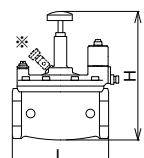
記事	<p>■価格加算</p> <table border="1" style="width: 100%;"> <thead> <tr> <th>記号</th> <th>仕様</th> <th>加算額</th> </tr> </thead> <tbody> <tr> <td>2-9</td> <td>AC24V 50Hz</td> <td rowspan="5" style="text-align: center;">11,600</td> </tr> <tr> <td>2-A</td> <td>AC24V 60Hz</td> </tr> <tr> <td>2-E</td> <td>AC110V 50Hz</td> </tr> <tr> <td>2-G</td> <td>AC220V 50Hz</td> </tr> <tr> <td>2-C</td> <td>DC24V</td> </tr> <tr> <td>2-D</td> <td>DC100V</td> <td style="text-align: center;">21,400</td> </tr> <tr> <td>3-1</td> <td>屋外用TB-03型端子箱付</td> <td style="text-align: center;">7,400</td> </tr> </tbody> </table> <p>★他の特殊電圧はお問い合わせください。 * 端子箱については167頁をご参照ください。</p> <p>●噴水用K型シリーズ (呼び径65~100) も製作しています。(164頁参照) ●VF-13,14型は手動機構付も製作しています。 ※1. 端子箱付は専用電圧となり、TB-03型付の場合は防雨形 (IP03相当)、TB-03C型付の場合は防塵・防沫形 (IP54相当) となります。 ※2. 共用電圧コイルの結線方法は146頁をご参照ください。</p>	記号	仕様	加算額	2-9	AC24V 50Hz	11,600	2-A	AC24V 60Hz	2-E	AC110V 50Hz	2-G	AC220V 50Hz	2-C	DC24V	2-D	DC100V	21,400	3-1	屋外用TB-03型端子箱付	7,400	<p>■価格加算</p> <table border="1" style="width: 100%;"> <thead> <tr> <th>記号</th> <th>仕様</th> <th>加算額</th> </tr> </thead> <tbody> <tr> <td>3-1</td> <td>屋外用TB-03型端子箱付</td> <td style="text-align: center;">7,400</td> </tr> </tbody> </table> <p>* 端子箱については167頁をご参照ください。 ☆AC100V 50/60Hz, AC200V 50/60Hz, DC24Vも製作しています。</p>	記号	仕様	加算額	3-1	屋外用TB-03型端子箱付	7,400
	記号	仕様	加算額																									
2-9	AC24V 50Hz	11,600																										
2-A	AC24V 60Hz																											
2-E	AC110V 50Hz																											
2-G	AC220V 50Hz																											
2-C	DC24V																											
2-D	DC100V	21,400																										
3-1	屋外用TB-03型端子箱付	7,400																										
記号	仕様	加算額																										
3-1	屋外用TB-03型端子箱付	7,400																										
 <p>※面間寸法はBVF-11,11C,12,12C型と同じです。</p> <p>注1. オイルフリーコンプレッサー (ターボ形圧縮機や容積形圧縮機 (ロータリー式無給油タイプ)) によるドライエアーの空気圧システムにて使用する場合、ゴム部品が短時間で著しく劣化することがあります (オゾンクラックの発生)。このような場所に設置する場合はお問い合わせください。 注2. 燃料油、軽油用の場合はご使用先 (国土交通省、防衛省など) によっては、本体材質の指定がある場合がありますので、ご確認の上、材質をご指示願います。</p>	 <p>※呼び径65,80には空気抜き用のバルブが付きま。</p>																											

<div style="text-align: center;"> 12 製品記号 電磁弁 </div>	WVE02-B 受注品 1.0MPa FC製 	WVE02-L 受注品 ウォータリングバルブ 通電開 FCD製 	WVE02CN-B 受注品 1.0MPa ナイロンコーティング ウォータリングバルブ 通電開
	水道法性能基準適合品 型式：WVE-02型		水道法性能基準適合品 型式：WVE-02CN型

POINT	大容量の送水・散水設備、冷却・水処理設備			
標準仕様	動作	通電開		
	適用流体	水・温水 注.		
	流体温度	5~60℃		
	適用圧力	0.03~1.0MPa☆		
	定格電圧	AC100/200V 50/60Hz AC110/220V 60Hz共用★		
	保護構造	防塵・防沫 (IP54相当)・屋内用 (屋外で使用する場合、端子箱を併用してください※2)		
端接続	JIS 10K RFフランジ☆			
材質	本体	FC (内面水道用液状エポキシ樹脂塗装)	FCD (内面水道用液状エポキシ樹脂塗装)	FC (内外面ナイロン11コーティング)
	要部	CAC、SUS		
	ダイヤフラム・ディスク	NBR		

呼び径	本体FC		本体FCD	本体FC ナイロンコーティング		
	寸法L×H (mm)	梱包質量 (kg)		寸法L×H (mm)	梱包質量 (kg)	
価格 (円)	80	553,000	別途お見積り 致します。	342×396	1,043,000	
	100	637,000		58	388×442	1,111,000
				75		
	125	709,000		440×511	432×511	1,213,000
				85		
150	946,000	500×581	492×581	1,495,000		
		140				
200	1,369,000	600×722	592×722	2,028,000		
		225				

●水道法性能基準適合品のWVE-02PN型 (本体内外面エポキシ樹脂粉体塗装)、WVE-02N型 (本体内面水道用液状エポキシ樹脂塗装) も製作しています。

※1.コーティング塗膜は、本体・フタ内外面共ナイロン11 (白色) 0.3mm以上。

■価格加算

記号	仕様	加算額
2-9	AC24V 50Hz	11,600
2-A	AC24V 60Hz	
2-E	AC110V 50Hz	
2-G	AC220V 50Hz	
2-C	DC24V	21,400
2-D	DC100V	7,400
3-1	屋外用TB-03型端子箱付	

★他の特殊電圧はお問い合わせください。
 *端子箱については167頁をご参照ください。

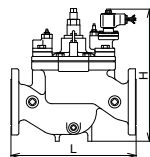

☆水道用仕切弁フランジも製作しています。(一次側適用圧力0.03~0.75MPa)
 ※2.端子箱付は専用電圧となり、TB-03型付の場合は防雨形 (IP03相当) となります。
 ※3.共用電圧コイルの結線方法は146頁をご参照ください。
 注.給水装置に使用する場合は、水道法性能基準適合品のWVE-02N型、WVE-02PN型、WVE-02CN型をご使用ください。



12 製品記号		PS18-J1 PS18-J2		WS18-F1 WS18-F2					
□内には定格電圧の記号が入ります。									
 赤水防止 電磁弁	標準品		標準品						
	1.0MPa ピストン式  型式：PS-18型		CAC製 1.0MPa ダイヤフラム式  型式：WS-18型						
POINT		管端コア内蔵							
標準仕様	作動	通電開							
	適用流体	水・油 (灯油・軽油程度) 注1.・空気・不活性ガス		水・空気・不活性ガス					
	流体温度	5~40℃ 注3.		5~40℃ 注2.					
	適用圧力	0.02~1.0MPa							
	流体粘度	50cSt以下							
	定格電圧	1 : AC100V 50/60Hz 2 : AC200V 50/60Hz★							
	保護構造	防塵・防滴 (IP52相当)・屋内用 (屋外で使用する場合、端子箱を併用してください*)							
	端接続	JIS Rcねじ (P・V兼用可動形コア内蔵)							
材質	本体・要部 ダイヤフラム・ディスク		本体 (CAC) 注1.、要部 (SUS) ディスク (FKM)		本体 (CAC)、要部 (C3604) ダイヤフラム (NBR)				
価格 (円)	呼び径	ピストン式 ストレート形		ダイヤフラム式 ストレート形					
	価	15	84,800		64,100				
		20	85,400		64,600				
		25	90,100		66,800				
		32	118,000		92,800				
		40	131,000		105,000				
		50	153,000		125,000				
		寸法L×H (mm)	梱包質量 (kg)	寸法L×H (mm)	梱包質量 (kg)				
			110×150 1.9		110×131 1.8				
			110×150 1.9		110×131 1.8				
			120×160 2.2		120×141 2				
			135×173 3.3		135×150 2.8				
			145×184 3.8		145×161 3.3				
			170×202 5.3		170×175 4.6				
記事		注1. 燃料油、軽油用の場合はご使用先 (国土交通省、防衛省など) によっては、本体材質の指定がある場合がありますので、ご確認願います。 注3. 管端コアを使用しない場合、MAX.80℃。		●水道法性能基準適合品も製作しています。 注2. 管端コアを使用しない場合、MAX.60℃。					
		★他の特殊電圧はお問い合わせください。							
		■価格加算							
		<table border="1" style="width: 100%; border-collapse: collapse;"> <thead> <tr> <th>記号</th> <th>仕様</th> <th>加算額</th> </tr> </thead> <tbody> <tr> <td>3-1</td> <td>屋外用TB-03型端子箱付</td> <td>7,400</td> </tr> </tbody> </table> <p>*端子箱については167頁をご参照ください。</p> <p>※端子箱付は専用電圧となり、TB-03型付の場合は防雨形 (IP03相当) となります。</p>				記号	仕様	加算額	3-1
記号	仕様	加算額							
3-1	屋外用TB-03型端子箱付	7,400							
									





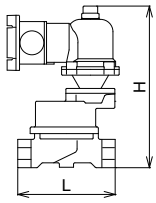



水
油
空気
ガス

電磁弁
12

<div style="text-align: center; font-size: 2em; font-weight: bold;">12</div> 製品記号	PSE19-D1 PSE19-D2		PSE18-J1 PSE18-J2		
	□内には定格電圧の記号が入ります。				
耐圧防爆形 電磁弁	標準品	SCS製 ガソリン・A重油など使用可	標準品	CAC製	
	1.0MPa ピストン式  型式：PSE-19型	1.0MPa ピストン式  型式：PSE-18型			
POINT	耐圧防爆構造 d2G4 検定合格番号 労検第T21092号				
標準仕様	作動	通電開			
	適用流体	油 (灯油・軽油・A重油・ガソリン) 注1.注2.・空気・不活性ガス		油 (灯油・軽油程度) 注1.注2.・空気・不活性ガス	
	流体温度	5~60℃			
	適用圧力	0.02~1.0MPa			
	流体粘度	50cSt以下			
	周囲温度	5~50℃			
	定格電圧	1 : AC100/110V 50/60Hz		2 : AC200/220V 50/60Hz	
	保護構造	耐圧防爆構造d2G4 (屋外設置可)			
	端接統	JIS Rcねじ			
	材質	本体・要部 ダイヤフラム・ディスク		本体 (CAC) 注2.、要部 (SUS)	
呼び径	本体SCS ストレート形		本体CAC ストレート形		
価格 (円)	15	253,000	210,000		
	20	253,000	210,000		
	25	255,000	213,000		
	32	279,000	233,000		
	40	300,000	250,000		
	50	330,000	275,000		
記事	※手動機構付 注1.水用はEDE-S型 (176頁) をご使用ください。 注2.燃料油、軽油用の場合はご使用先 (国土交通省、防衛省など) によっては、本体材質の指定がある場合がありますので、ご確認願います。 注3.接液部の部品材質は、ALLステンレス製ではありません。				
					

油
空気
ガス

電磁弁
12

<div style="text-align: center;"> 12 </div> <div style="text-align: center;"> 製品記号 </div>	EDS-J	EDS-W	EDF-J	EDF-W	EDF-B	EDF-R
	受注品	受注品	受注品	受注品	受注品	受注品
電磁弁	0.7MPa	CAC製	0.7MPa	CAC製	0.7MPa	FC製
						
						
	型式：ED-S型			型式：ED-F型		

POINT

0.7MPa 準直動式 高粘度用

標準仕様	作 動	通電開					
	適 用 流 体	水・油★ ¹ 注1.	軽油・灯油 注1. (不活性ガス)	水・油★ ¹ 注1.	軽油・灯油 注1. (不活性ガス)	水・油★ ¹ 注1.	軽油・灯油 注1. (不活性ガス)
	流 体 温 度	5~100℃					
	適 用 圧 力	0~0.7MPa					
	流 体 粘 度	100cSt以下★ ²					
	周 囲 温 度	5~40℃					
	定 格 電 圧	AC100V 50/60Hz共用☆ ³					
	保 護 構 造	防塵・防滴 (IP52相当)・屋内用 注2.					
	端 接 続	JIS Rcねじ			JIS 10K FFフランジ		
	材 本 体	CAC★ ⁴ 注1.			CAC★ ⁵ 注1.		FC★ ⁵ 注1.
質 ディスク	—			SUS		CAC	

呼び径	メタルタッチ	寸法L×H (mm)	ディスク入	メタルタッチ	寸法L×H (mm)	ディスク入	メタルタッチ	寸法L×H (mm)	ディスク入
		梱包質量 (kg)			梱包質量 (kg)			梱包質量 (kg)	
10	145,000	63×256 3.2	153,000						
15	148,000	63×256 3.2	159,000	255,000	100×256 5	263,000			
20	152,000	80×258 3.4	164,000	256,000	106×258 5.7	268,000			
25	162,000	90×267 3.7	174,000	258,000	112×267 7.1	273,000			
32	200,000	106×294 4.4	228,000	298,000	150×294 8.9	322,000			
40	220,000	118×312 5.5	245,000	302,000	160×312 10.3	324,000			
50	250,000	140×334 7.7	275,000	305,000	170×334 13.5	329,000			
65							366,000	270×409 39	417,000
80							428,000	290×448 52	487,000

記 事

■価格加算

記号	仕様	加算額
2-E	AC110V 50Hz	8,200
2-G	AC220V 50Hz	
2-L	AC110V 60Hz	
2-N	AC220V 60Hz	
2-Y	AC24V 50/60Hz	
2-C	DC24V	
2-D	DC100V	58,100
3-1	TB-03型端子箱付 (屋内用)	7,400

★³ 他の特種電圧はお問い合わせください。
* 端子箱については167頁をご参照ください。

- ★¹ 蒸気用も製作しています。(メタルタッチ)
- ★² 300cSt以下も製作しています。
- ★⁴ SCS製はお問い合わせください。
- ★⁵ SCPH製、SCS製はお問い合わせください。
- ☆ AC200V 50/60Hz共用も製作しています。

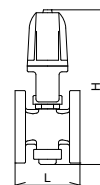
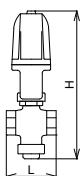

注1. 燃料油、軽油用の場合はご使用先 (国土交通省、防衛省など) によっては、本体材質の指定がある場合がありますので、ご確認の上、材質をご指示願います。また、ガンリンの場合はお問い合わせください。
注2. 屋外で使用の場合はカバーなどで保護してください。



水
油
燃料油
電磁弁
12

12 製品記号

耐圧防爆形
電磁弁

EDES-J	EDES-W	EDEF-J	EDEF-W	EDEF-B	EDEF-R
受注品	受注品	受注品	受注品	受注品	受注品
0.7MPa	CAC製	0.7MPa	CAC製	0.7MPa	FC製
水 油	燃料油	水 油	燃料油	水 油	燃料油
 型式：EDE-S型			 型式：EDE-F型		

POINT **0.7MPa 準直動式 高粘度用 耐圧防爆構造d2G4** 検定合格番号 劣検第T13633号

作 動	通電開					
適 用 流 体	水・油★ ¹ 注1.	軽油・灯油 注1. (不活性ガス)	水・油★ ¹ 注1.	軽油・灯油 注1. (不活性ガス)	水・油★ ¹ 注1.	軽油・灯油 注1. (不活性ガス)
流 体 温 度	5~100℃					
適 用 圧 力	0~0.7MPa					
流 体 粘 度	100cSt以下★ ²					
周 囲 温 度	5~40℃					
定 格 電 圧	AC100V 50Hz☆★ ³					
保 護 構 造	耐圧防爆構造 (d2G4 B種絶縁)・屋内用 注2.					
端 接 続	JIS Rcねじ		JIS 10K FFフランジ			
材 本 体	CAC★ ⁴ 注1.		CAC★ ⁵ 注1.		FC★ ⁵ 注1.	
要 部	SUS			CAC		
質 ディスク	—	PTFE	—	PTFE	—	PTFE

呼び径	メタルタッチ		ディスク入		メタルタッチ		ディスク入		メタルタッチ		ディスク入	
	寸法L×H (mm)	梱包質量 (kg)	寸法L×H (mm)	梱包質量 (kg)	寸法L×H (mm)	梱包質量 (kg)	寸法L×H (mm)	梱包質量 (kg)	寸法L×H (mm)	梱包質量 (kg)	寸法L×H (mm)	梱包質量 (kg)
10	344,000	63×332 4.4	357,000									
15	345,000	63×332 4.4	360,000	462,000	100×332 6.2	474,000						
20	352,000	80×334 4.6	367,000	465,000	106×334 6.9	480,000						
25	366,000	90×343 4.9	375,000	467,000	112×343 8.3	487,000						
32	404,000	106×370 5.6	435,000	509,000	150×370 9.9	535,000						
40	425,000	118×388 6.7	451,000	517,000	160×388 11.3	541,000						
50	459,000	140×410 9.1	489,000	520,000	170×410 14.7	544,000						
65							574,000	270×485 39			630,000	
80							643,000	290×524 52			705,000	

価格 (円)

■価格加算

記号	仕様	加算額
2-E	AC110V 50Hz	20,000
2-G	AC220V 50Hz	
2-L	AC110V 60Hz	
2-N	AC220V 60Hz	
2-C	DC24V	94,100
2-D	DC100V	

★³ 他の特殊電圧はお問い合わせください。

★¹ 蒸気用も製作しています。(メタルタッチ)
 ★² 300cSt以下も製作しています。
 ★⁴ SCS製はお問い合わせください。
 ★⁵ SCS製、SCPH製、SCS製はお問い合わせください。
 ☆ AC100V 60Hz、AC200V 50Hz、AC200V 60Hzも製作しています。

注1. 燃料油、軽油用の場合はご使用先(国土交通省、防衛省など)によっては、本体材質の指定がある場合がありますので、ご確認の上、材質をご指示願います。また、ガソリンの場合はお問い合わせください。
 注2. 屋外で使用の場合はカバーなどで保護してください。

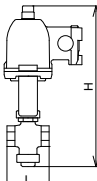
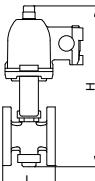









水
油
燃料油
電磁弁
12

<div style="font-size: 2em; font-weight: bold; border: 2px solid black; border-radius: 50%; padding: 5px; display: inline-block;">13</div> 製品記号	EBS1W-F	ECS1W-F	EBF1W-F	ECF1W-F	EBS1P-W	ECS1P-W	EBF1P-W	ECF1P-W						
	受注品		受注品		受注品		受注品							
 電磁緊急遮断弁	1.0MPa		CAC製 ダイヤフラム式		1.0MPa		CAC製 ピストン式							
	型式: EBS-1W型 型式: ECS-1W型 型式: EBF-1W型 型式: ECF-1W型		型式: EBS-1P型 型式: ECS-1P型 型式: EBF-1P型 型式: ECF-1P型											
POINT	ダイヤフラム式 水・空気・気体用				ピストン式 燃料油用									
標準仕様	形式	手動復帰式				手動復帰式								
	作動	停電時弁閉	通電時弁閉	停電時弁閉	通電時弁閉	停電時弁閉	通電時弁閉	停電時弁閉	通電時弁閉					
	適用流体	水・空気 注1.・不活性ガス				燃料油 (灯油・軽油・A重油など)・油 注2.								
	流体温度	5~60℃				5~100℃								
	適用圧力	0~1.0MPa				0~1.0MPa								
	流体粘度	—				50cSt以下								
	定格電圧	AC100V 50/60Hz☆				AC100V 50/60Hz☆								
	保護構造	防塵形 (E種絶縁)・屋内用				防塵形 (E種絶縁)・屋内用								
	端接続	JIS Rcねじ		JIS 10K FFフランジ		JIS Rcねじ		JIS 10K FFフランジ						
	材質	本体 要部 ディスク		CAC★ C3604 NBR		CAC★注2. SUS PTFE								
価格 (円)	呼び径	ねじ込形	寸法L×H (mm) 梱包質量 (kg)	フランジ形	寸法L×H (mm) 梱包質量 (kg)	ねじ込形	寸法L×H (mm) 梱包質量 (kg)	フランジ形	寸法L×H (mm) 梱包質量 (kg)					
	10	112,000	63×191 3			128,000	63×188 3							
	15	112,000	63×191 3.1	133,000	112×197 4.6	128,000	63×188 3.1	149,000	112×194 4.6					
	20	114,000	80×196 3.2	138,000	118×202 5.2	129,000	80×195 3.2	155,000	118×201 5.2					
	25	120,000	90×205 3.6	157,000	140×210 6.8	137,000	90×204 3.6	175,000	140×209 6.8					
	32	129,000	106×217 4.7	170,000	150×222 8.6	144,000	106×215 4.7	186,000	150×220 8.6					
	40	136,000	118×223 5.7	180,000	160×228 10	154,000	118×221 5.7	198,000	160×226 10					
	50	153,000	140×244 7.3	203,000	190×248 12.5	170,000	140×242 7.3	222,000	190×246 12.5					
記事	注1. オイルフリーコンプレッサー (ターボ形圧縮機や容積形圧縮機 (ロータリー式無給油タイプ) によるドライエアーの空気圧システムにて使用する場合、ゴム部品が短時間で著しく劣化することがあります (オゾンクラックの発生)。このような場所に設置する場合はお問い合わせください。 注2. 漏水遮断用途でご使用の場合はお問い合わせください。				注3. 燃料油、軽油用の場合はご使用先 (国土交通省、防衛省など) によっては、本体材質の指定がある場合がありますので、ご確認の上、材質をご指示願います。									
	■価格加算 <table border="1" style="width: 100%; border-collapse: collapse;"> <tr> <th>記号</th> <th>仕様</th> <th>加算額</th> </tr> <tr> <td>3-1</td> <td>TB-03型端子箱付</td> <td>7,400</td> </tr> </table> *端子箱については167頁をご参照ください。				記号	仕様	加算額	3-1	TB-03型端子箱付	7,400				
	記号	仕様	加算額											
3-1	TB-03型端子箱付	7,400												
★SCS製も製作しています。 ☆AC200V 50/60Hzも製作しています。 ●リミットスイッチ付はお問い合わせください。														

水
 空気
 ガス
 燃料油
 油
緊急遮断弁

13

13 製品記号  電磁緊急遮断弁	EIFS-RB	EIFS-HB	EIFS-BB	EIFP-RB
	受注品	受注品	受注品	受注品
	1.0MPa 液体用	気体用	蒸気用	高差圧用 FC製
	    			
	型式：EI-FS型			型式：EI-FP型



POINT **電磁緊急遮断弁 燃料油、燃料ガス用**

標準仕様	形式	手動復帰式			
	作動	停電時弁閉☆ ¹			
	適用流体	燃料油注1・水・油注1.	燃料ガス注2・空気	蒸気	燃料油注1・水・空気・油注1.
	流体温度	5~100℃	5~60℃	180℃以下	5~100℃
	定格圧力	1.0MPa	1.0MPa注2.	1.0MPa	1.0MPa
	適用差圧限界	下表参照			
	流体粘度	900cSt以下	—	—	900cSt以下
	定格電圧	AC100V 50Hz☆ ²			
	保護構造	防塵形 (B種絶縁)・屋内用 (屋外設置の場合は、防雨カバー付をご使用ください)			
	端接続	JIS 10K FFフランジ			
材質	本体	FC★注1.			
	要部	CAC			
	ディスク	PTFE	NBR	—	PTFE

価格 (円)	呼び径	本体FC	寸法L×H (mm) 梱包質量 (kg)	高差圧用	寸法L×H (mm) 梱包質量 (kg)
	15	200,000	112×408 9.8		
	20	204,000	125×415 10.3		
	25	207,000	140×425 12.1		
	32	226,000	160×433 13.4	267,000	160×437 13.4
	40	230,000	180×456 15	268,000	180×460 15
	50	241,000	200×476 18.2	270,000	200×480 18.2
	65	269,000	270×532 47.4	340,000	270×532 47.4
	80	394,000	290×572 56.6	453,000	290×572 56.6
	100	499,000	350×610 73.1	536,000	350×610 73.1
	125	701,000	360×775 120	841,000	360×779 120
	150	1,091,000	410×821 150	1,167,000	410×827 150
200	1,562,000	500×874 210	1,671,000	500×880 210	

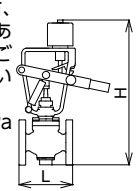
記事	■価格加算 <table border="1"> <tr> <th>記号</th> <th>仕様</th> <th>加算額</th> </tr> <tr> <td>3-1</td> <td>TB-03型端子箱付 (電磁コイル用)</td> <td>7,400</td> </tr> <tr> <td>4-1</td> <td>リミットスイッチ (開閉) 付</td> <td>60,200</td> </tr> <tr> <td>4-2</td> <td>リミットスイッチ (開) 付</td> <td>30,100</td> </tr> <tr> <td>4-3</td> <td>リミットスイッチ (閉) 付</td> <td>30,100</td> </tr> <tr> <td>5-1</td> <td>防雨カバー (銅板製) 付 (呼び径15~100) 防雨カバー (銅板製) 付 (呼び径125~200)</td> <td>47,600 77,200</td> </tr> </table>	記号	仕様	加算額	3-1	TB-03型端子箱付 (電磁コイル用)	7,400	4-1	リミットスイッチ (開閉) 付	60,200	4-2	リミットスイッチ (開) 付	30,100	4-3	リミットスイッチ (閉) 付	30,100	5-1	防雨カバー (銅板製) 付 (呼び径15~100) 防雨カバー (銅板製) 付 (呼び径125~200)	47,600 77,200	<p>★ CAC製 (呼び径50~100)、SCPH製、SCS製はお問い合わせください。</p> <p>☆¹通電時弁閉形も製作しています。</p> <p>☆²AC100V 60Hz, AC200V 50Hz, AC200V 60Hzも製作しています。</p> <p>※受水槽用は180頁をご参照ください。</p> <p>注1. 燃料油、軽油用の場合はご使用先 (国土交通省、防衛省など) によっては、本体材質の指定がある場合がありますので、ご確認の上、材質をご指示願います。また、ガソリンの場合はお問い合わせください。</p> <p>注2. 燃料ガスは0.2MPaまで、本体SCPH製で1.0MPaまで製作しています。</p>										
	記号	仕様	加算額																											
	3-1	TB-03型端子箱付 (電磁コイル用)	7,400																											
	4-1	リミットスイッチ (開閉) 付	60,200																											
	4-2	リミットスイッチ (開) 付	30,100																											
4-3	リミットスイッチ (閉) 付	30,100																												
5-1	防雨カバー (銅板製) 付 (呼び径15~100) 防雨カバー (銅板製) 付 (呼び径125~200)	47,600 77,200																												
<p>●防雨カバーと端子箱を併用する場合はお問い合わせください。</p> <p>*端子箱については167頁をご参照ください。</p>																														
<p>■適用差圧限界 (MPa)</p> <table border="1"> <tr> <th>呼び径</th> <th>15~25</th> <th>32~40</th> <th>50</th> <th>65</th> <th>80</th> <th>100</th> <th>125</th> <th>150</th> <th>200</th> </tr> <tr> <td>EIFS-RB, HB, BB</td> <td>1.0</td> <td>0.7</td> <td>0.5</td> <td>0.3</td> <td>0.2</td> <td>0.1</td> <td>0.06</td> <td>0.04</td> <td>0.02</td> </tr> <tr> <td>EIFP-RB</td> <td>—</td> <td>1.0</td> <td>1.0</td> <td>1.0</td> <td>1.0</td> <td>1.0</td> <td>0.5</td> <td>0.5</td> <td>0.5</td> </tr> </table>	呼び径	15~25	32~40	50	65	80	100	125	150	200	EIFS-RB, HB, BB	1.0	0.7	0.5	0.3	0.2	0.1	0.06	0.04	0.02	EIFP-RB	—	1.0	1.0	1.0	1.0	1.0	0.5	0.5	0.5
呼び径	15~25	32~40	50	65	80	100	125	150	200																					
EIFS-RB, HB, BB	1.0	0.7	0.5	0.3	0.2	0.1	0.06	0.04	0.02																					
EIFP-RB	—	1.0	1.0	1.0	1.0	1.0	0.5	0.5	0.5																					



13 製品記号  電磁緊急遮断弁	EIEFS-RB	EIEFS-HB	EIEFS-BB	EIEFP-RB
	受注品	受注品	受注品	受注品
	1.0MPa 液体用	気体用	蒸気用	高差圧用 FC製
				
	型式：EIE-FS型			型式：EIE-FP型



POINT **電磁緊急遮断弁 耐压防爆構造d2G4** 検定合格番号 労検第T13633号





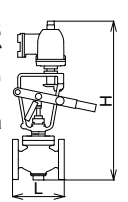

標準仕様	形式	手動復帰式			
	作動	停電時弁閉☆ ¹			
	適用流体	燃料油 注1・水・油 注1.	燃料ガス 注2・空気	蒸気	燃料油 注1・水・空気・油 注1.
	流体温度	5~100℃	5~60℃	180℃以下	5~100℃
	定格圧力	1.0MPa	1.0MPa 注2.	1.0MPa	1.0MPa
	適用差圧限界	下表参照			
	流体粘度	900cSt以下	—	—	900cSt以下
	定格電圧	AC100V 50Hz☆ ²			
	保護構造	耐压防爆構造 (d2G4 B種絶縁)・屋内用			
	端接続	JIS 10K FFフランジ			
材質	本体	FC★注1.			
	要部	CAC			
ディスク	PTFE	NBR	—	PTFE	

呼び径	耐压防爆構造		高差圧用			
	寸法L×H (mm)	梱包質量 (kg)	寸法L×H (mm)	梱包質量 (kg)		
15	400,000	112×506 20.2	471,000	160×535 24.2		
20	406,000	125×513 21.1				
25	411,000	140×523 22.9				
32	428,000	160×531 24.2				
40	433,000	180×554 25.4				
50	448,000	200×574 28.6				
65	478,000	270×630 49.6			554,000	270×622 49.6
80	610,000	290×671 54.3			672,000	290×665 54.3
100	723,000	350×709 75.3			763,000	350×703 75.3
125	940,000	360×871 127			1,092,000	360×871 127
150	1,357,000	410×919 152	1,439,000	410×919 152		
200	1,862,000	500×972 212	1,980,000	500×972 212		

記事	■価格加算			★ CAC製 (呼び径50~100)、SCPH製、SCS製はお問い合わせください。 ☆ ¹ 通電時弁閉形も製作しています。 ☆ ² AC100V 60Hz, AC200V 50Hz, AC200V 60Hzも製作しています。 ※受水槽用は180頁をご参照ください。					
	記号	仕様	加算額	注1. 燃料油、軽油用の場合はご使用先 (国土交通省、防衛省など) によっては、本体材質の指定がある場合がありますので、ご確認の上、材質をご指示願います。また、ガソリンの場合はお問い合わせください。 注2. 燃料ガスは0.2MPaまで、本体SCPH製で1.0MPaまで製作しています。					
	4-4	防爆リミットスイッチ (開閉) 付	150,000						
	4-5	防爆リミットスイッチ (開) 付	75,000						
	4-6	防爆リミットスイッチ (閉) 付	75,000						
注. 注文時、ご使用のケーブル外径をご指示願います。									
■適用差圧限界 (MPa)									
呼び径	15~25	32~40	50	65	80	100	125	150	200
EIEFS-RB									
EIEFS-HB	1.0	0.7	0.5	0.3	0.2	0.1	0.06	0.04	0.02
EIEFS-BB									
EIEFP-RB	—	1.0	1.0	1.0	1.0	1.0	0.5	0.5	0.5



燃料油
 燃料ガス
 水
 空気
 油
 蒸気
緊急遮断弁
13

13 製品記号  受水槽用緊急遮断弁	EIT2D-VC	EIT2DN-VC	EIT3D-WC	EIT3DN-WC
	受注品	受注品	受注品	受注品
	震災対策用 1.0MPa  	SCS製 	震災対策用 1.0MPa  	CAC製 
	型式：EIT-2D型	水道法性能基準適合品 型式：EIT-2DN型	型式：EIT-3D型	水道法性能基準適合品 型式：EIT-3DN型

POINT **電磁式、手動復帰式 受水槽出口用**

標準仕様	形式	手動復帰式
	作動	感震器作動時弁閉 (通電時弁閉☆、復帰ボタン操作後手動復帰)
	適用流体	水注.
	流体温度	5~60℃
	定格圧力	1.0MPa
	適用差圧限界	呼び径125以下：0.1MPa 呼び径150：0.05MPa 呼び径200：0.04MPa
	定格電圧	DC24V
	保護構造	防塵形 (B種絶縁)・屋内用 (屋外設置の場合は、防雨カバー付をご使用ください)
	端接続	JIS 10K FFフランジ
	材質	本体 SCS 要部 SUS ディスク PTFE
付加機構	リミットスイッチ1個付 (制御盤開閉表示、ポンプ保護信号用)	
適用制御盤	CBE12-N, CBE14-N (受電AC80~220Vフリー電源対応)★	

呼び径	本体SCS	寸法L×H (mm)	本体SCS 水道法性能基準適合品	本体CAC	寸法L×H (mm)	本体CAC 水道法性能基準適合品
		梱包質量 (kg)			梱包質量 (kg)	
50	655,000	190×431	660,000	560,000	190×432	579,000
		16			14	
65	742,000	250×464	750,000	623,000	270×471	645,000
		29			34	
80	800,000	270×478	806,000	723,000	270×477	746,000
		33			37	
100	891,000	290×499	899,000	829,000	290×497	854,000
		38			43	
125	1,381,000	340×629	1,394,000			
		67				
150	1,613,000	400×672	1,624,000			
		87				
200	2,061,000	470×740	2,068,000			
		122				

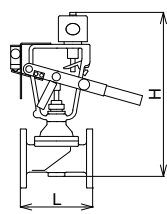
記事	■価格加算 <table border="1"> <thead> <tr> <th>記号</th> <th>仕様</th> <th>加算額</th> </tr> </thead> <tbody> <tr> <td>3-1</td> <td>TB-03型端子箱付</td> <td>7,400</td> </tr> <tr> <td>4-1</td> <td>リミットスイッチ2個付</td> <td>30,100</td> </tr> <tr> <td rowspan="2">3-B, 5-1</td> <td>防雨カバー (銅板製)</td> <td>呼び径100以下 72,700</td> </tr> <tr> <td>屋外用TB-12型端子箱付</td> <td>呼び径125以上 101,000</td> </tr> <tr> <td rowspan="2">3-B, 5-2</td> <td>防雨カバー (ステンレス製)</td> <td>呼び径100以下 126,000</td> </tr> <tr> <td>屋外用TB-12型端子箱付</td> <td>呼び径125以上 183,000</td> </tr> </tbody> </table>			記号	仕様	加算額	3-1	TB-03型端子箱付	7,400	4-1	リミットスイッチ2個付	30,100	3-B, 5-1	防雨カバー (銅板製)	呼び径100以下 72,700	屋外用TB-12型端子箱付	呼び径125以上 101,000	3-B, 5-2	防雨カバー (ステンレス製)	呼び径100以下 126,000	屋外用TB-12型端子箱付	呼び径125以上 183,000
	記号	仕様	加算額																			
	3-1	TB-03型端子箱付	7,400																			
	4-1	リミットスイッチ2個付	30,100																			
	3-B, 5-1	防雨カバー (銅板製)	呼び径100以下 72,700																			
		屋外用TB-12型端子箱付	呼び径125以上 101,000																			
	3-B, 5-2	防雨カバー (ステンレス製)	呼び径100以下 126,000																			
		屋外用TB-12型端子箱付	呼び径125以上 183,000																			
	*端子箱については167頁をご参照ください。																					
	☆停電時弁閉形も製作しています。																					
★受水槽用緊急遮断システムには、感震器とバッテリー内蔵のCB型制御盤と組み合わせてご使用ください。(別売品 183頁参照)																						
●手動弁閉機構付はお問い合わせください。																						
注 給水装置に使用する場合は、水道法性能基準適合品のEIT-2DN, 3DN型をご使用ください。																						
																						

13 製品記号

受水槽用
緊急遮断弁

MT32D-V	MT32DN-V	MT33D-W	MT33DN-W	MT34D-R
受注品	受注品	受注品	受注品	受注品
震災対策用 1.0MPa	SCS製		CAC製	FC製
				
水道法性能基準適合品		水道法性能基準適合品		
型式: MT-32D型	型式: MT-32DN型	型式: MT-33D型	型式: MT-33DN型	型式: MT-34D型

POINT **電動式、自動復帰式 受水槽用品**

標準仕様	形式	自動復帰式		
	作動	感震器作動時弁閉 (復帰ボタン操作後自動復帰、開閉時間: 約5~15秒)		
	適用流体	水注1.		
	流体温度	5~60℃		
	定格圧力	1.0MPa		
	適用差圧限界	下表参照		
	定格電圧	DC24V		
	保護構造	防雨形 (E種絶縁) 注2.		
	端接続	JIS 10K FFフランジ		
	材質	本体	SCS	CAC
	要部	SUS		CAC
	ディスク	PTFE		PTFE
	付加機構	シーケンス信号: オープンコレクタ DC30V、100mA以下、手動開閉機構付		
	適用制御盤	CBM12A-N, CBM14A-N (受電AC80~220Vフリー電源対応) ★		

呼び径	本体SCS	寸法L×H (mm)	本体SCS 水道法性能基準適合品	本体CAC	寸法L×H (mm)	本体CAC 水道法性能基準適合品	本体FC	寸法L×H (mm)
		梱包質量 (kg)			梱包質量 (kg)			梱包質量 (kg)
50	1,198,000	190×603 24	1,204,000	1,079,000	190×604 19	1,085,000	865,000	200×648 28
65	1,283,000	250×636 37	1,293,000	1,212,000	270×643 42	1,219,000	996,000	270×704 51
80	1,343,000	270×650 41	1,348,000	1,244,000	270×649 45	1,248,000	1,034,000	290×744 57
100	1,432,000	290×671 46	1,439,000	1,319,000	290×669 51	1,324,000	1,083,000	350×782 78
125	1,778,000	340×702 70	1,785,000				1,395,000	360×846 110
150	2,001,000	400×745 90	2,010,000				1,555,000	410×894 138
200	2,472,000	470×813 125	2,479,000				1,822,000	500×947 199



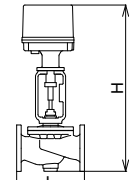

■適用差圧限界

呼び径 (MPa)	50	65	80	100	125	150	200
	1.0	0.9	0.6	0.35	0.25	0.17	0.095

★受水槽用緊急遮断システムには、感震器とバッテリー内蔵のCB型制御盤と組み合わせてご使用ください。(別売品 183頁参照)
 ●MT32D-V、MT32DN-Vの呼び径40以下はお問い合わせください。
 ※1. はん用、オンオフ式電動弁として使用できます。
 注1. 給水装置に使用する場合は、水道法性能基準適合品のMT-32DN, 33DN型をご使用ください。
 注2. 屋外設置の場合は、直射日光を避けてください。



※2. 面間寸法は旧MT-22D, 22DN, 23D, 23DN, 24D型と同じです。

13 製品記号  受水槽用 緊急遮断弁	MR5-M 受注品 震災対策用 FCD製 1.0MPa  型式：MR-5型	MR5C-M 受注品 ナイロンコーティング  型式：MR-5C型	MRS4-M 受注品 震災対策用 FCD製 1.0MPa  型式：MRS-4型	MRS4C-M 受注品 ナイロンコーティング  型式：MRS-4C型
---	---	--	---	--

POINT 標準仕様	電動バタフライ式 <small>受水槽 給水管分岐部用</small>	電動バタフライ式、スプリングリターン <small>受水槽 給水管分岐部用</small>	
	形式	自動復帰式	自動復帰式
	作動	感震器作動時弁閉 (復帰ボタン操作後自動復帰)	感震器作動時・停電時弁閉 (ばね作動)、電源復帰操作後自動復帰
	適用流体	水注1.	水注1.
	流体温度	0~60℃ (凍結不可)	0~60℃ (凍結不可)
	適用圧力	1.0MPa以下	1.0MPa以下
	定格電圧	DC24V	AC100V 50/60Hz又はAC200V 50/60Hz
	保護構造	防雨形 (IP-55相当) 注2.	防雨形 (IP-54相当) 注2.
	端接続	ウェハー形 (JIS 5K、10Kフランジ対応)	ウェハー形 (JIS 5K、10Kフランジ対応)
	材質	本体 FCD (ポリウレタン焼付塗装) / 弁体 FCD (ナイロンコーティング) シート EPDM	本体 FCD (エポキシ焼付塗装) / 弁体 FCD (ナイロンコーティング) シート NBR
付属機構	リミットスイッチ (開閉側、制御盤表示用)、手動開閉用ハンドル付属	リミットスイッチ (開閉側、制御盤表示用)、スペースヒーター内蔵	
適用制御盤	CBM12B-N, CBM14B-N (受電AC80~220Vフリー電源対応) ★	CBM12S-N, CBM14S-N ★	

呼び径	本体FCD		本体ナイロンコーティング		本体FCD		本体ナイロンコーティング		
	寸法L×H (mm)	梱包質量 (kg)	寸法L×H (mm)	梱包質量 (kg)	寸法L×H (mm)	梱包質量 (kg)	寸法L×H (mm)	梱包質量 (kg)	
価格 (円)	別途お見積り 致します。	33×511	別途お見積り 致します。	43×538 16.5 46×554 17 46×575 17.5 52×595 18.5 56×756 40 56×780 42 60×866 56	別途お見積り 致します。	別途お見積り 致します。	35×479	別途お見積り 致します。	16
		40					43×492		16
		50					46×516		17
		65					46×528		17
		80					52×624		27
		100					56×663		30
		125							
		150							
200									

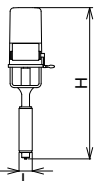
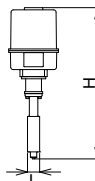
記事	★受水槽用緊急遮断システムには、感震器とバッテリー内蔵のCB型制御盤と組み合わせてご使用ください。(別売品 183頁参照) ●水道法性能基準適合品 (MR-5N,5CN型、MRS-4N,4CN型) も製作しています。 ※1. はん用、オンオフ式電動弁として使用できます。 注1. 給水装置に使用する場合は、水道法性能基準適合品のMR-5N,5CN型、MRS-4N,4CN型をご使用ください。 注2. 屋外設置の場合は、直射日光を避けてください。	●MRS4-M、MRS4C-Mは、呼び径150~300も製作しています。 詳細については、お問い合わせください。 ※3. 閉時間：約3~5秒 (呼び径による) 開時間：約15~36秒 (呼び径、周波数による)
	※2. 開閉時間：約25秒 	

※3. 面間寸法は旧MR-4,4C型と同じです。

<div style="text-align: center; font-size: 2em; font-weight: bold;">13</div> 製品記号	CBE12-N	CBM12A-N	CBM12B-N	CBE14-N	CBM14A-N	CBM14B-N				
	受注品	受注品	受注品	受注品	受注品	受注品				
 緊急遮断弁用 制御盤	震災対策用 AC80~220Vフリー電源									
										
型式：CB-E12型 型式：CB-M12A型 型式：CB-M12B型 型式：CB-E14型 型式：CB-M14A型 型式：CB-M14B型										
POINT	CBE：電磁緊急遮断弁用、CBM：電動緊急遮断弁用									
標準仕様	適用遮断弁形式	EIT型	MT型	MR型	EIT型	MT型	MR型			
	標準遮断弁制御台数	2台			4台					
	受電電源	AC80~220Vフリー電源								
	定格容量	80VA								
	保護構造	屋外・屋内兼用 (IP44)								
	落雷対策	サージ吸収回路内蔵								
	感震器	作動加速度「200ガル (震度5強相当)」								
	出力	遮断弁制御出力	DC24V							
		ポンプ保護信号	弁閉時「無電圧1A、1B (C) 接点」×1			弁閉時「無電圧1A、1B (C) 接点」×2				
		外部警報信号	感震器作動時「ON接点出力」							
		点灯ランプ	受電表示：緑色 感震器作動：橙色 遮断弁開：緑色 遮断弁閉：赤色							
	復帰スイッチ	押ボタンスイッチ (感震器リセット用)								
	内蔵バッテリー	停電対策	DC24V (DC12V×2)							
		保持時間	約5時間							
充電方式		常時充電 (トリクル充電)								
	バッテリー交換時期	3年ごと注.								
価格 (円)	別途お見積り致します。									
記事	<ul style="list-style-type: none"> ●バッテリー交換時期警報出力付も製作しています。 ●無電圧信号出力追加 (ポンプ制御・外部制御用) も製作しています。 ●警報ブザー付も製作しています。 ●試験スイッチ付も製作しています。 ●スプリングリタンのMRS4-M、MRS4-C電動緊急遮断弁用の制御盤 (CBM12S-N、CBM14S-N) はお問い合わせください。 注.バックアップ電源 (内蔵電池) の交換は3年ごとに必要です。内蔵電池が消耗していますと、作動しない恐れがあります。詳しくは最寄りの弊社営業所までお問い合わせください。									
	■梱包質量 <table border="1" style="margin-top: 5px;"> <tr> <td>製品記号</td> <td>CBE12-N</td> <td>CBE14-N</td> <td>CBM12A-N CBM12B-N</td> <td>CBM14A-N CBM14B-N</td> </tr> <tr> <td>梱包質量 (kg)</td> <td>26</td> <td>28</td> <td>28</td> <td>30</td> </tr> </table> <div style="text-align: center;">  <p>500 400</p> </div>	製品記号	CBE12-N	CBE14-N	CBM12A-N CBM12B-N	CBM14A-N CBM14B-N	梱包質量 (kg)	26	28	28
製品記号	CBE12-N	CBE14-N	CBM12A-N CBM12B-N	CBM14A-N CBM14B-N						
梱包質量 (kg)	26	28	28	30						

13 製品記号

機械式
緊急遮断弁

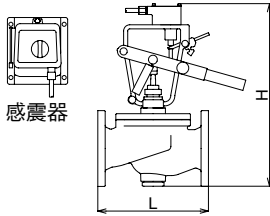
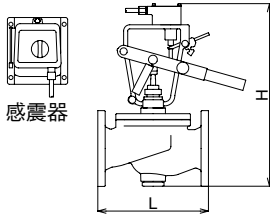
EIM2-VA	EIM3-WA	EIM4-RA
受注品	受注品	受注品
震災対策用 1.0MPa	SCS製	CAC製
		
型式：EIM-2型	型式：EIM-3型	型式：EIM-4型

感震器外形：L×W×D=163×147×105mm

POINT	電源・制御盤不要、オリジナル駆動方式 (JASO耐震総合安全機構 推奨品)		
形 式	手動復帰式		
作 動	感震器作動時弁閉 (感震器復帰後、手動にて弁開)、感震器作動加速度：200ガル (震度5強相当)		
適用流体	燃料油 注1.・ガス 注2.☆1.・水 注3.・空気☆1.・油 注1.・(蒸気☆2)		
流体温度	5~60℃☆2		
定格圧力	1.0MPa 注2.		
適用差圧限界	下表参照		
適用周囲温度	-10~50℃		
保護構造	防塵形・屋内用 (屋外設置の場合は、防雨カバー付をご使用ください。)		
端 接 続	JIS 10K FFフランジ		
材 質	本体 SCS★注1.	本体 CAC 注1.	本体 FC★注1.
要 部	SUS		
ディスク	PTFE☆1		
そ の 他	感震器と弁本体間の標準レリーズ長：1,000mm (適用直線距離500~700mm) ☆3注4.		

呼び径	本体SCS		本体CAC		本体FC		
	寸法L×H (mm)	梱包質量 (kg)	寸法L×H (mm)	梱包質量 (kg)	寸法L×H (mm)	梱包質量 (kg)	
15	112×340	8.5			112×375	8.8	
20	118×348	9			125×382	9.3	
25	140×359	10.5			140×392	11.1	
32	150×374	11			160×400	12.4	
40	160×381	12			180×423	14	
50	190×400	15	別途お見積り 致します。	190×400	13	200×443	17.2
65	250×432	28		270×439	33	270×500	35.4
80	270×446	32		270×445	36	290×540	40.6
100	290×467	37		290×465	42	350×578	62.1
125	340×597	66			360×741	116	
150	400×640	86			410×789	144	
200	470×708	121			500×841	209	

記 事	<p>☆1 気体用はディスクが合成ゴムとなります。</p> <p>☆2 流体温度180℃以下(蒸気用)はメタルタッチにて製作しています。</p> <p>★SCPH製はお問い合わせください。</p> <p>●EIM-2、3型は水道法性能基準適合品 (EIM-2N,3N型) も製作しています。(弁閉側ポンプ保護信号用リミットスイッチ付)</p> <p>●防雨カバー付 (鋼板製、ステンレス製) はお問い合わせください。</p> <p>●感震器は、屋外設置用の専用ボックス付も製作しています。</p> <p>●リミットスイッチ1個、2個付 (制御室開閉表示、ポンプ保護信号など用) も製作しています。</p> <p>●防爆リミットスイッチ付も製作しています。(注文時、ご使用のケーブル外径をご指示願います。)</p> <p>●感震器1台で遮断弁を2台同時に作動可能な緊急遮断システムも製作可能です。(納入形態は専用感震器1台と遮断弁2台となります。) 詳細はお問い合わせください。</p> <p>注1.燃料油、軽油用の場合はご使用先 (国土交通省、防衛省など) によっては、本体材質の指定がある場合がありますので、ご確認の上、材質をご指示願います。また、ガソリンの場合はお問い合わせください。</p>	<p>注2.燃料ガスで使用する場合はお問い合わせください。</p> <p>注3.給水装置に使用する場合は、水道法性能基準適合品のEIM-2N,3N型をご使用ください。</p> <p>☆3 レリーズ長は下記寸法も製作しています。</p> <table border="1"> <tr> <th>製品記号</th> <th>本体材質</th> <th>レリーズ長 (mm)</th> <th>適用直線距離 (mm)</th> </tr> <tr> <td>EIM2-VB</td> <td>SCS</td> <td rowspan="2">500</td> <td rowspan="2">350~400</td> </tr> <tr> <td>EIM3-WB</td> <td>CAC</td> </tr> <tr> <td>EIM4-RB</td> <td>FC</td> <td rowspan="3">1,800</td> <td rowspan="3">1,300~1,500</td> </tr> <tr> <td>EIM2-VC</td> <td>SCS</td> </tr> <tr> <td>EIM3-WC</td> <td>CAC</td> </tr> <tr> <td>EIM4-RC</td> <td>FC</td> <td></td> <td></td> </tr> </table> <p>注4.感震器が遮断弁より下になる場合はレリーズ長1,800mmをご使用ください。</p> <p>■適用差圧限界</p> <table border="1"> <tr> <th>呼び径 (MPa)</th> <th>15~25</th> <th>32・40</th> <th>50</th> <th>65・80</th> <th>100・125</th> <th>150・200</th> </tr> <tr> <td></td> <td>1.0</td> <td>0.7</td> <td>0.5</td> <td>0.2</td> <td>0.1</td> <td>0.05/0.04</td> </tr> </table>	製品記号	本体材質	レリーズ長 (mm)	適用直線距離 (mm)	EIM2-VB	SCS	500	350~400	EIM3-WB	CAC	EIM4-RB	FC	1,800	1,300~1,500	EIM2-VC	SCS	EIM3-WC	CAC	EIM4-RC	FC			呼び径 (MPa)	15~25	32・40	50	65・80	100・125	150・200		1.0	0.7	0.5	0.2	0.1	0.05/0.04
	製品記号	本体材質	レリーズ長 (mm)	適用直線距離 (mm)																																		
EIM2-VB	SCS	500	350~400																																			
EIM3-WB	CAC																																					
EIM4-RB	FC	1,800	1,300~1,500																																			
EIM2-VC	SCS																																					
EIM3-WC	CAC																																					
EIM4-RC	FC																																					
呼び径 (MPa)	15~25	32・40	50	65・80	100・125	150・200																																
	1.0	0.7	0.5	0.2	0.1	0.05/0.04																																

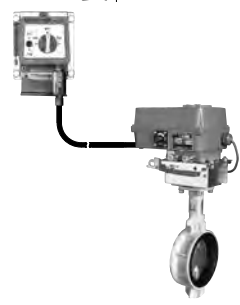
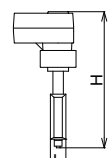
<div style="text-align: center;"> 13 </div> <p style="text-align: center;">製品記号</p>	EIM 7-MA	EIM 7N-MA	EIM 7C-MA	EIM 7CN-MA				
	受注品	受注品	受注品	受注品				
 <p style="font-size: 1.5em; font-weight: bold;">機械式 緊急遮断弁</p>	震災対策用 1.0MPa		FCD製	ナイロンコーティング				
	型式：EIM-7型		水道法性能基準適合品 型式：EIM-7N型	型式：EIM-7C型	水道法性能基準適合品 型式：EIM-7CN型			
								
POINT	電源・制御盤不要、バタフライ式 (JASO耐震総合安全機構 推奨品)							
標準仕様	形 式	手動復帰式						
	作 動	感震器作動時弁閉 (感震器、増幅器復帰後、手動にて弁開)、感震器作動加速度：200ガル (震度5強相当)						
	適 用 流 体	水 注1.						
	流 体 温 度	5～60℃						
	適 用 圧 力	1.0MPa以下						
	保 護 構 造	防雨形 (屋外設置の場合は、日除けカバー付をご使用ください。)*1.						
	端 接 続	ウェハー形 (JIS 5K、10Kフランジ対応)						
	材 本 体	FCD (焼付塗装) ★		FCD (ナイロンコーティング) ★				
	弁 体	SCS						
	質 シ ー ト	EPDM 注2.						
付 属 機 構	リミットスイッチ (弁閉側ポンプ保護信号用) 注3.、手動復帰用ハンドル付属							
そ の 他	感震器と弁本体間の標準レリーズ長：1,000mm (適用直線距離500～700mm) ☆ 注4.							
価 格 (円)	呼び径	本体FCD	本体FCD 水道法性能基準適合品	本体ナイロンコーティング	本体ナイロンコーティング 水道法性能基準適合品			
	40	別途お見積り 致します。	別途お見積り 致します。	別途お見積り 致します。	別途お見積り 致します。			
	50							
	65							
	80							
	100							
	125							
	150							
	200							
	寸法L×H (mm)					33×356		
梱包質量 (kg)	7							7
	43×405			46×399				
	7			8				
	46×421			46×420				
	8			9				
	46×455			52×440				
	9			10				
	52×475			56×496				
	10			25				
	56×529			56×538				
	25			27				
	56×571			60×598				
	27			30				
	60×626							
	30							
記 事	<ul style="list-style-type: none"> ● EIM7-MAは、呼び径250,300 (適用圧力0.1MPa以下) も製作しています。詳細については、お問い合わせください。 ● 日除けカバー付も製作しています。 ● 感震器は、屋外設置用の専用ボックス付も製作しています。 ● 感震器1台で遮断弁を2台同時に作動可能な緊急遮断システムも製作可能です。(納入形態は専用感震器1台と遮断弁2台となります。) ● 詳細はお問い合わせください。 ★ FCD製以外はお問い合わせください。 							
	☆ レリーズ長は下記寸法も製作しています。							
	製品記号	レリーズ長 (mm)	適用直線距離 (mm)					
	EIM7-MB	500	350～400					
	EIM7N-MB							
	EIM7C-MB							
	EIM7CN-MB							
	EIM7-MC	1,800	1,300～1,500					
	EIM7N-MC							
	EIM7C-MC							
EIM7CN-MC								
<ul style="list-style-type: none"> ※1. 感震器は簡易防滴構造・屋内用です。屋外設置の場合、専用ボックス付をご使用ください。 ※2. 弁閉時間：約7秒 注1. 給水装置に使用する場合は、水道法性能基準適合品のEIM-7N,7CN型をご使用ください。 注2. 爆発性危険場所で使用する場合は、リミットスイッチ信号を利用しないでください。 注3. 感震器が遮断弁より下になる場合はレリーズ長1,800mmをご使用ください。 								
		 感震器						
感震器外形：L×W×D=163×147×105mm								

水
緊急遮断弁

13

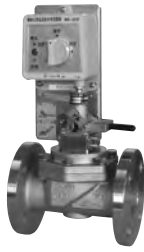
<div style="font-size: 2em; font-weight: bold; border: 2px solid black; border-radius: 50%; padding: 5px; display: inline-block;">13</div> 製品記号	EIM10-VL	EIM10F-VL
	受注品	受注品
小型 機械式 緊急遮断弁	0.5MPa	SCS製
	燃料油 水 空気 ガス	0.5MPa SCS製
		
	型式：EIM-10型	型式：EIM-10F型

POINT 電源・制御盤不要、小型・感震器直載型 ステンレス鋼製

標準仕様	形式	手動復帰式	
	作動	感震器作動時弁閉（感震器復帰後、手動にて弁開）、感震器作動加速度：200ガル（震度5強相当）	
	適用流体	燃料油（灯油・軽油・A重油程度）注2.、水・空気★ ¹ 、不活性ガス★ ¹	
	流体温度	5～60℃	
	適用圧力	0～0.5MPa★ ²	
	適用周囲温度	-10～50℃（凍結不可、結露なきこと）	
	設置場所	屋内用（屋外設置及び粉塵が多い場合、別途カバーなどで保護してください。）	
	端接続	JIS Rcねじ	JIS 10K FFフランジ
	材質	本体	SCS
		要部	SUS
	ディスク	PTFE★ ¹	



呼び径	ねじ込形		フランジ形	
	寸法L×H (mm)	梱包質量 (kg)	寸法L×H (mm)	梱包質量 (kg)
15	509,000	63×295 3.5	541,000	112×295 5
20	516,000	80×300 4	550,000	118×300 5.5
25	525,000	90×308 4.5	579,000	140×308 8
32	543,000	106×318 5.5	616,000	150×318 9
40	562,000	118×324 6	636,000	160×323 10
50	598,000	140×342 8	663,000	190×340 12.5

★¹ディスク材質は合成ゴム製（FKM・気体用）も製作しています。
 ★²適用圧力0.5MPaを超える場合はお問い合わせください。
 ●リミットスイッチ（弁閉側信号接点）付も製作しています。
 ○感震器逆向き（流れ方向が右→左の時、感震器正面向き、レバーは流れ方向の一次側設置）のEIM10-VR（ねじ込形）、EIM10F-VR（フランジ形）も製作しています。

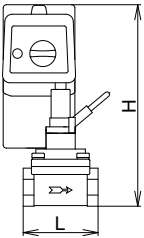
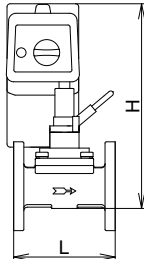
記事

注1. 感震器が本体部に直に組付けとなっているため、地震以外の配管の振動（ハンマー現象など）で作動する恐れがあります。地震動以外で作動する恐れがある場合は、配管の固定などによる防止対策を確実に行ってください。
 注2. 燃料油、軽油用の場合はご使用先（国土交通省、防衛省など）によっては、本体材質の指定がある場合がありますので、ご確認の上、材質をご指示願います。

<div style="text-align: center;"> <h1>13</h1> <p>製品記号</p> </div>	<h2>EIM11-VA</h2>	<h2>EIM11F-VA</h2>
	<p>受注品</p>	<p>受注品</p>
<div style="text-align: center;"> <p>小型 機械式 緊急遮断弁</p> </div>	<p>0.5MPa</p> <p>燃料油</p> <p>水</p> <p>空気</p> <p>ガス</p>  <p>型式：EIM-11型</p>	<p>SCS製</p> <p>0.5MPa</p> <p>燃料油</p> <p>水</p> <p>空気</p> <p>ガス</p>  <p>型式：EIM-11F型</p>
	<p>SCS製</p>	<p>SCS製</p>

POINT 電源・制御盤不要、小型・リリース接続型 ステンレス鋼製

標準仕様	形式	手動復帰式
	作動	感震器作動時弁閉（感震器復帰後、手動にて弁開）、感震器作動加速度：200ガル（震度5強相当）
	適用流体	燃料油（灯油・軽油・A重油程度）注、水・空気★ ¹ 、不活性ガス★ ¹
	流体温度	5～100℃★ ²
	適用圧力	0～0.5MPa★ ³
	適用周囲温度	-10～50℃（凍結不可、結露なきこと）
	設置場所	屋内用（屋外設置及び粉塵が多い場合、防雨カバー付をご使用ください。）★ ⁴
	端接続	JIS Rcねじ
	材質	SCS
	その他	感震器と弁本体間の標準リリース長：1,000mm（適用直線距離500～700mm）☆

呼び径	ねじ込形		フランジ形	
	寸法L×H (mm)	梱包質量 (kg)	寸法L×H (mm)	梱包質量 (kg)
15	614,000	63×244 4	645,000	112×244 5.5
20	620,000	80×249 4.5	655,000	118×249 6
25	629,000	90×257 5	683,000	140×257 8.5
32	648,000	106×267 6	720,000	150×267 9.5
40	667,000	118×273 6.5	740,000	160×272 10.5
50	700,000	140×291 8.5	766,000	190×289 13

★¹ディスク材質は合成ゴム製（FKM・気体用）も製作しています。
 ★²リミットスイッチ（弁閉側信号接点）付も製作しています。（流体温度は5～80℃となります。）
 ★³適用圧力0.5MPaを超える場合はお問い合わせください。
 ★⁴防雨カバー・専用ボックス付（本体部・感震器）も製作しています。



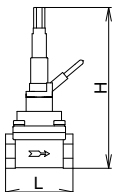
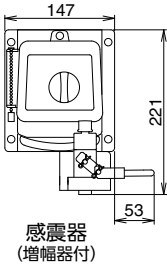
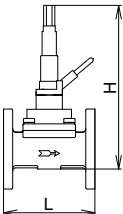

☆リリース長は下記寸法も製作しています。

製品記号	端接続	リリース長 (mm)	適用直線距離 (mm)
EIM11-VB	ねじ込形	500	350～400
EIM11F-VB	フランジ形		
EIM11-VC	ねじ込形	1,800	1,300～1,500
EIM11F-VC	フランジ形		

注.燃料油、軽油用の場合はご使用先（国土交通省、防衛省など）によっては、本体材質の指定がある場合がありますので、ご確認の上、材質をご指示願います。

燃料油
水
空気
ガス
緊急遮断弁
13

14 製品記号  ボール式電動弁	BM12S-J 標準品 1.0MPa CAC製  型式: BM-12S型	BM16S-J 標準品 1.0MPa CAC製  型式: BM-16S型	BM13S-J 標準品 1.0MPa CAC製  型式: BM-13S型	BM14S-D 受注品 1.0MPa SCS製  呼び径15~25 呼び径32~50 型式: BM-14S型
	水 油 空気 気体 液体	水 油 空気 気体 液体	水 油 空気 気体 液体	水 油 空気 気体 液体

POINT **1.0MPa 小型ボール式電動弁**

標準仕様	形式	標準ネック	ロングネック	標準ネック
	動作	オンオフ		
	適用流体	水・油 注1.・空気・気体・液体		
	流体温度	-10~80℃ (凍結不可) ★ ¹ ★ ²		
	適用圧力	0~1.0MPa		
	適用周囲温度	-10~50℃		
	定格電圧	AC100/200V 50/60Hz AC110/220V 50/60Hz共用★ ³		
	保護構造	防雨形 (IP-53相当) 注2.		
	端接続	JIS Rcねじ		
	材質	本体	CAC 注1.	
	要部	SUS		
弁開閉時間	呼び径10~25 : 4.6/3.8秒 (50/60Hz)、呼び径32~50 : 10/8.5秒 (50/60Hz)			
その他	手動機構、呼び径10~25 : 開閉信号接点付 (有電圧) ★ ⁴			



呼び径	標準ネック形		標準ネック形		ロングネック形		標準ネック形	
	寸法L×H (mm)	梱包質量 (kg)	寸法L×H (mm)	梱包質量 (kg)	寸法L×H (mm)	梱包質量 (kg)	寸法L×H (mm)	梱包質量 (kg)
10	48,300	62×123 1.3						
15	49,600	62×123 1.3			52,900	62×154 1.3	59,300	62×123 1.2
20	60,000	72×130 1.4			63,100	72×159 1.4	70,000	72×130 1.3
25	63,000	81×138 1.6			67,200	81×168 1.6	74,400	81×138 1.5
32			90,500	90×159 3			別途お見積り致します。	90×157 2.5
40			111,000	101×168 3.4				100×166 2.8
50			124,000	127×180 4.4				125×178 3.5

★³ 他の特種電圧はお問い合わせください。
 ●水道法性能基準適合品のBM-12SN (呼び径15~25), 16SN, 13SN, 14SN型も製作しています。
 ●スペースヒータ付も製作しています。(駆動部の結露などによる発錆予防) なお、呼び径25以下は丸形から角形のモータへ変更となります。
 ★⁴ 開閉信号接点付 (BM-16S、BM-14S型: 呼び径32~50) はお問い合わせください。
 ●リレー内蔵型も製作しています。

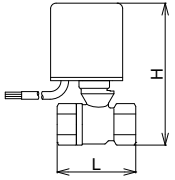
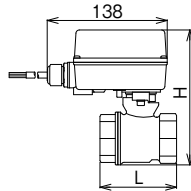
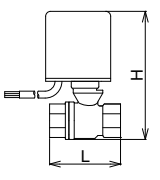
注1. 燃料油、軽油用の場合はご使用先 (国土交通省、防衛省など) によっては、本体材質の指定がある場合がありますので、ご確認願います。
 注2. 屋外設置の場合、縦配管取付及び直射日光を避けてください。

記事	★ ¹ 流体温度0~95℃ (水道法性能基準適合品) のエコキュート用給湯停止弁BM-16SHN型も製作しています。(99頁参照)	★ ² 流体温度0~95℃ (水道法性能基準適合品) のエコキュート用給湯停止弁BM-13SHN型も製作しています。(99頁参照)
		
		

<div style="font-size: 2em; font-weight: bold; border: 2px solid black; border-radius: 50%; padding: 5px; display: inline-block;">14</div> 製品記号	BM12SR-J1 BM12SR-J2	BM13SR-J	BM14SR-D	
	□内には定格電圧の記号が入ります。			
	標準品	受注品	受注品	受注品

1.0MPa 水 油 空気 気体 液体	CAC製  型式：BM-12SR型	1.0MPa 水 油 空気 気体 液体	CAC製  型式：BM-13SR型	1.0MPa 水 油 空気 気体 液体	SCS製  型式：BM-14SR型
------------------------------------	--	------------------------------------	---	------------------------------------	--

POINT	2線で制御可能 (スプリングリターン)			
標準仕様	形 式	標準ネック	ロングネック	標準ネック
	作 動	停電時弁閉、通電時弁開☆		
	適 用 流 体	水・油 注1.・空気・気体・液体		
	流 体 温 度	-10~80℃ (凍結不可)		
	適 用 圧 力	0~1.0MPa		
	適 用 周 圍 温 度	-10~45℃		
	定 格 電 圧	① : AC100V 50/60Hz ② : AC200V 50/60Hz	AC100V 50/60Hz 又は AC200V 50/60Hz	
	保 護 構 造	防沫形 (IP-54相当) 注2.		
	端 接 続	JIS Rcねじ		
	材 本 体	CAC 注1.		SCS 注1.
質 要 部	SUS			
弁 開 閉 時 間	弁開時間：36/29秒以下 (50/60Hz)、弁閉時間：4~36秒 注3.			
作 動 間 隔	弁開動作と弁閉動作の作動間隔は1分以上 注4.			
そ の 他	手動機構付			



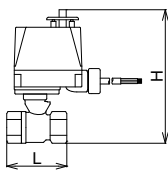
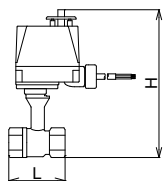
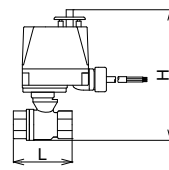

呼び径	標準ネック形		ロングネック形		標準ネック形	
	寸法L×H (mm)	梱包質量 (kg)	寸法L×H (mm)	梱包質量 (kg)	寸法L×H (mm)	梱包質量 (kg)
10	106,000	62×153	107,000	62×184	112,000	62×153
		1.5				1.5
15	106,000	62×153	116,000	72×189	120,000	62×153
		1.5				1.6
20	116,000	72×160	125,000	81×198	132,000	72×160
		1.7				1.7
25	125,000	81×168	125,000	2	132,000	81×168
		1.9				1.8

記 事	☆通電時弁閉、停電時弁開のBM-12SRC, 13SRC, 14SRC型も製作しています。 ●水道法性能基準適合品のBM-12SRN型 (呼び径15~25)、BM-13SRN, 14SRN型も製作しています。 ●開閉信号接点付 (無電圧) も製作しています。					
	注1. 燃料油、軽油用の場合はご使用先 (国土交通省、防衛省など) によっては、本体材質の指定がある場合がありますので、ご確認願います。					
	注2. 屋外設置の場合、縦配管取付及び直射日光を避けてください。 注3. 弁閉時間は連続通電時間により変動します。30分以上連続通電後：4~10秒、30分以内連続通電後：36秒以下 注4. 高頻度 (作動間隔1分以内) で使用した場合、作動音が大きくなったり、製品寿命が短くなる場合があります。					
						
						

水
 油
 空気
 気体
 液体

電動弁

14

14 製品記号  キャパシタリターン ボール式 電動弁	BM12CR-J 受注品 1.0MPa CAC製		BM13CR-J 受注品 1.0MPa CAC製		BM14CR-D 受注品 1.0MPa SCS製	
	 型式：BM-12CR型		 型式：BM-13CR型		 型式：BM-14CR型	

POINT		2線で制御可能 (キャパシタリターン)		
標準仕様	形式	標準ネック	ロングネック	標準ネック
	作動	停電時弁閉、通電時弁開☆		
	適用流体	水・油 注1. 空気・気体・液体		
	流体温度	-10~80℃ (凍結不可)		
	適用圧力	0~1.0MPa		
	適用周囲温度	-10~50℃		
	定格電圧	AC100/200V 50/60Hz共用		
	保護構造	防噴流形 (IP-55相当) 注2.		
	端接続	JIS Rcねじ		
	材質	本体	CAC 注1.	
	要部	SUS		
	弁開閉時間	約6秒 注3. 注4.		
	その他	手動機構付		

呼び径	標準ネック形		ロングネック形		標準ネック形	
	寸法L×H (mm)	梱包質量 (kg)	寸法L×H (mm)	梱包質量 (kg)	寸法L×H (mm)	梱包質量 (kg)
10	94,500	62×155 2				
15	94,500	62×155 2	96,100	62×186 2.1	102,000	62×155 1.9
20	98,400	72×162 2.2	105,000	72×191 2.2	110,000	72×162 2.1
25	112,000	81×170 2.3	115,000	81×200 2.4	120,000	81×170 2.3

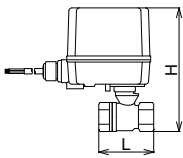
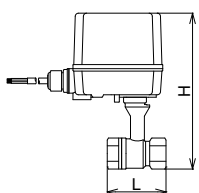
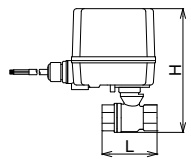
価格(円)	☆通電時弁閉、停電時弁開のBM-12CRC, 13CRC, 14CRC型も製作しています。 ●水道法性能基準適合品のBM-12CRN型 (呼び径15~25)、BM-13CRN, 14CRN型も製作しています。 ●開閉信号接点付 (無電圧) も製作しています。					
	注1. 燃料油、軽油用の場合はご使用先 (国土交通省、防衛省など) によっては、本体材質の指定がある場合がありますので、ご確認願います。 注2. 屋外設置の場合、縦配管取付及び直射日光を避けてください。 注3. キャパシタがフル充電されているときの開閉時間です。 注4. 初回作動時は、約2分程度充電 (通電) してから作動を行ってください。初回作動時、又は長期間運転休止後の再運転時はキャパシタ充電電圧が低下しているため、通電後作動開始まで約20秒、さらに全開となるまで約30秒程度かかります。					
記事	  					





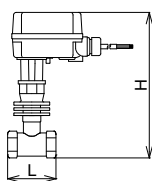
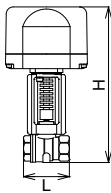

<div style="text-align: center;"> 14 製品記号 </div>	BM9S-F	BM15S-D		
	標準品	受注品		
高温用 ボール式 電動弁	1.0MPa 蒸気 温水	C3771製  型式：BM-9S型	1.0MPa 蒸気 温水	SCS製  型式：BM-15S型

POINT	高温用 小型ボール式電動弁	
標準仕様	形式	ボール式二方口
	作動	オンオフ
	適用流体	蒸気・温水
	流体温度	180℃以下 (温水の場合100℃以下)
	適用圧力	0~1.0MPa
	適用周囲温度	-10~50℃
	定格電圧	AC100/200V 50/60Hz AC110/220V 50/60Hz共用 AC100V 50/60Hz 又はAC200V 50/60Hz★
	保護構造	防塵、防雨形 (IP-53相当) 注.
	端接続	JIS Rcねじ
	材質	C3771 SCS
弁開閉時間	10/8.5秒 (50/60Hz) 19/16秒 (50/60Hz)	
その他	手動機構付 手動機構、開閉接点信号 (無電圧) 付	

価格(円)	呼び径	本体C3771	寸法L×H (mm)	本体SCS	寸法L×H (mm)
			梱包質量 (kg)		梱包質量 (kg)
価	15	122,000	62×223	158,000	56×216
	20	126,000	3	168,000	2.6
	25	137,000	75×230	186,000	65×222
			3.2		2.7
			85×237		76×231
			3.5		3

記事	注.屋外設置の場合、縦配管取付及び直射日光を避けてください。											
	■価格加算 <table border="1" style="margin-top: 5px;"> <tr> <th>記号</th> <th>仕様</th> <th>加算額</th> </tr> <tr> <td>2-1</td> <td>AC24V 50/60Hz</td> <td rowspan="3" style="text-align: center;">50,800</td> </tr> <tr> <td>2-5</td> <td>DC12V</td> </tr> <tr> <td>2-6</td> <td>DC24V</td> </tr> </table> <ul style="list-style-type: none"> ●スペースヒータ付も製作しています。(駆動部内部の結露などによる発錆予防) ●リレー内蔵型も製作しています。 ●開閉信号接点付はお問い合わせください。 	記号	仕様	加算額	2-1	AC24V 50/60Hz	50,800	2-5	DC12V	2-6	DC24V	★AC24V 50/60Hzも製作しています。
	記号	仕様	加算額									
2-1	AC24V 50/60Hz	50,800										
2-5	DC12V											
2-6	DC24V											
												

蒸気
温水
電動弁
14

14 製品記号  高温用 スプリングリターン ボール式 電動弁	BM9SR-J 受注品 1.0MPa  C3771製 型式：BM-9SR型	BM15SR-D 受注品 1.0MPa  SCS製 型式：BM-15SR型
	 	 

POINT **高温用 2線で制御可能 (スプリングリターン)**

標準仕様	形 式	ボール式二方口	
	作 動	停電時弁閉、通電時弁開☆	
	適 用 流 体	蒸気・温水	
	流 体 温 度	180℃以下 (温水の場合100℃以下)	
	適 用 圧 力	0~1.0MPa	
	適 用 周 圍 温 度	-10~50℃	
	定 格 電 圧	AC100V 50/60Hz 又はAC200V 50/60Hz★	
	保 護 構 造	防沫形 (IP-54相当) 注1.	
	端 接 続	JIS Rcねじ	
	材 質	本 体	C3771
	要 部	SUS	
弁 開 閉 時 間	弁開時間：15/12秒 (50/60Hz)、弁閉時間：6秒		
作 動 間 隔	弁開動作と弁閉動作の作動間隔は1分以上 注2.		
そ の 他	手動機構付		

呼び径	本体 C3771		本体 SCS	
	寸法L×H (mm)	梱包質量 (kg)	寸法L×H (mm)	梱包質量 (kg)
15	62×248	2.9	56×216	2.7
	75×255	3.1		65×222
20	85×263	3.5	76×231	3
25				

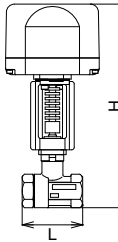
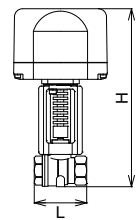

☆通電時弁閉、停電時弁開形も製作しています。
 ★AC24V 50/60Hzも製作しています。
 ●開閉信号接点付 (無電圧) も製作しています。
 注1.屋外設置の場合、縦配管取付及び直射日光を避けてください。
 注2.高頻度 (作動間隔1分以内) で使用した場合、作動音が大きくなったり、製品寿命が短くなる場合があります。

記 事		
-----	---	---

蒸気
温水

電動弁



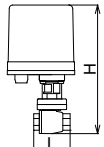
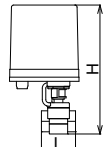

14

<div style="text-align: center;"> 14 製品記号 </div>	BM7S-F1 BM7S-F2		BM1S-D	
	□内には定格電圧の記号が入ります。			
 ボール式 電動弁	標準品		受注品	
	1.0MPa 液体 空気 気体	C3771製  型式：BM-7S型	1.0MPa 液体 空気 気体	SUS製  型式：BM-1S型
POINT	ボール式電動弁 オンオフ制御用			
標準仕様	形式	ボール式二方口		
	作動	オンオフ		
	適用流体	液体・空気・気体		
	流体温度	-10~100℃ (凍結不可)★		
	適用圧力	0~1.0MPa		
	適用周囲温度	-10~50℃		
	定格電圧	①：AC100/110V 50/60Hz ②：AC200/220V 50/60Hz	AC100/110V 50/60Hz又はAC200/220V 50/60Hz	
	保護構造	防雨形 (キャブタイヤケーブル使用) 注.		
	端接続	JIS Rcねじ		
	材質	C3771	SUS	
弁開閉時間	呼び径10~25：約3秒、呼び径32~50：約6秒	呼び径10~25：約2秒、呼び径32~50：約4秒		
その他	手動機構、開閉信号接点付 (有電圧)			
価格(円)	呼び径	フルボア	本体SUS レジューストボア	寸法L×H (mm)
				梱包質量 (kg)
	10	123,000	134,000	45×234 3.3
	15	125,000	137,000	65×256 3.7
	20	132,000	147,000	75×266 3.9
	25	138,000	158,000	85×276 4.1
	32	163,000	192,000	100×316 6.5
	40	183,000	206,000	109×332 7.4
50	197,000	228,000	132×348 8.9	
記事	注.屋外設置の場合、縦配管取付及び直射日光を避けてください。			
	★水道法性能基準適合品のBM-7SN型 (呼び径15~50) も製作しています。			
				

液体
空気
気体

電動弁

14

14 製品記号  三方口 ボール式 電動弁	3BM1S-F 受注品	3BM2S-K 受注品
	1.0MPa   C3771製 型式：3BM-1S型	1.0MPa   呼び径15~32 呼び径40,50 型式：3BM-2S型

POINT ボール式電動三方弁 オンオフ制御用

標準仕様	形 式	ボール式三方口	
	作 動	オンオフ	
	適 用 流 体	液体・空気・気体	水・油・空気
	流 体 温 度	-10~100℃ (凍結不可)	-10~80℃ (凍結不可)
	適 用 圧 力	0~1.0MPa	
	適 用 周 圍 温 度	-10~50℃	
	定 格 電 圧	AC100/110V 50/60Hz 又は AC200/220V 50/60Hz	AC100V 50/60Hz 又は AC200V 50/60Hz
	保 護 構 造	防雨形 (キャブタイヤケーブル使用) 注1.	防塵・防沫形 (IP-54相当) 注1.
	端 接 続	JIS Rcねじ 注2.	JIS Rcねじ
	材 質	本 体 C3771 要 部 C3771ニッケルクロムメッキ	本 体 SCS 要 部 SUS
弁 切 替 時 間	呼び径15~25：約2秒、呼び径32~50：約4秒		
そ の 他	手動機構、開閉又は切替信号接点付 (有電圧)		

呼び径	本体C3771		本体SCS	
	寸法A×B (mm)	梱包質量 (kg)	寸法A×B (mm)	梱包質量 (kg)
15	67×33.5	138,000	67×33.5	162,000
20	3.7	144,000	3.7	167,000
	68×34		70×35	
25	3.8	146,000	3.8	170,000
	78.5×39.5		79×39.5	
32	4	209,000	4	243,000
	89×44.5		89×44.5	
40	6.1	223,000	6.1	259,000
	100×50		100×50	
50	6.4	242,000	6.4	281,000
	115×57.5		119×59.5	
	7.5		7.5	5.5

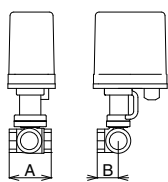
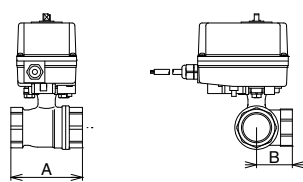
価 格 (円)	注1.屋外設置の場合、縦配管取付及び直射日光を避けてください。										
	注2.管接続JIS B0203。ただし有効ねじ部の長さ及び基準径の位置は当社基準 (呼び径32~50A)		●スペースヒーター付 (常時作動) も製作しています。 ■切替時間								
			<table border="1"> <thead> <tr> <th>呼び径</th> <th>切替時間</th> </tr> </thead> <tbody> <tr> <td>15,20</td> <td>12/10秒 (50/60Hz)</td> </tr> <tr> <td>25,32</td> <td>24/20秒 (50/60Hz)</td> </tr> <tr> <td>40,50</td> <td>21/18秒 (50/60Hz)</td> </tr> </tbody> </table> 		呼び径	切替時間	15,20	12/10秒 (50/60Hz)	25,32	24/20秒 (50/60Hz)	40,50
呼び径	切替時間										
15,20	12/10秒 (50/60Hz)										
25,32	24/20秒 (50/60Hz)										
40,50	21/18秒 (50/60Hz)										

14

製品記号 TBM8S-F

受注品

1.0MPa
C3771製



型式：TBM-8S型

温度調節
**ボール式
電動弁**

POINT **温度調節器付 加熱用**

標準仕様	本体部	用途	加熱用☆
		作動	ボール式二方口・オンオフ制御
		適用流体	温水
		流体温度	-10~80℃ (凍結不可)
		適用圧力	0~1.0MPa
		適用周囲温度	5~50℃
		定格電圧	AC100V 50/60Hz 又は AC200V 50/60Hz
		保護構造	防滴形・屋内用
		端接続	JIS Rcねじ
		材質	本体 (C3771)、要部 (呼び径10~25 C3604ニッケルクロムメッキ、呼び径32~50: SUS)
調節器部	弁開閉時間	10/8.5秒 (50/60Hz)	
	入力方式	测温抵抗体: Pt500Ωリード線1.5m付★	
	制御方式	2位置式	
その他		設定温度範囲	0~80℃
その他			手動機構付

呼び径	温度調節器付	寸法×H (mm)	梱包質量 (kg)
10	137,000	46×160	2.2
15	138,000	62×164	2.4
20	144,000	72×174	2.5
25	150,000	81×182	2.7
32	172,000	82×187	3.2
40	183,000	96×198	3.6
50	195,000	120×211	4.6

☆冷却用 (適用流体: 水) も製作しています。(製品記号: TBM8S-FA)

★测温抵抗体のリード線は、市販絶縁電線で10mまで延長使用可能です。(弊社でも製作しています。) 测温抵抗体について、他の構造のものはお問い合わせください。



標準仕様

14

製品記号 MLFD-BD

標準品

1.0MPa
FC製



型式：ML-FD型

電動弁

POINT **電動二方弁 (複座)**

標準仕様	標準仕様	形式	複座二方口
		作動	オンオフ★ ¹
		適用流体	水・温水・油注・気体・(蒸気☆ ¹)
		流体温度	100℃以下
		定格圧力	1.0MPa
		適用差圧限界	下表参照
		定格電圧	AC24V 50/60Hz★ ² ☆ ²
		保護構造	防沫形・屋内用
		変圧器	AC100/200V→AC24V用変圧器付
		端接続	JIS 10K FFフランジ
材質	本体	FC注.	
	要部	CAC	

呼び径	オンオフ制御用	寸法×H (mm)	梱包質量 (kg)
32	270,000	180×560	20
40	270,000	180×560	21
50	321,000	180×580	22.5
65	344,000	215×612	34.5
80	374,000	260×626	42.5
100	448,000	300×686	64.5
125	受注品 538,000	360×747	88
150	受注品 662,000	382×801	125

■適用差圧限界

呼び径 (MPa)	32~100	125	150
	1.0	0.5	0.35

★1比例式 (AC24V、Aモータ (入力信号ポテンショメータ135Ω)、Bモータ (入力信号リレー接点)、Cモータ (入力信号DC4~20mA)) も製作しています。

★2比例式のAC100V、AC200V専用電圧はお問い合わせください。

☆1蒸気用 (180℃以下) のMLFD-BS (標準品) も製作しています。

☆2オンオフ式は、AC100V、AC200V専用電圧も製作しています。

●屋外設置用の防雨カバー付も製作しています。

注. 燃料油、軽油用の場合はご使用先 (国土交通省、防衛省など) によっては、本体材質の指定がある場合がありますので、ご確認の上、材質をご指示願います。





標準仕様

水
温水
油
気体
電動弁
14

14 製品記号

電動弁

水
温水
油
気体

MLTS-FD	MLFS-BD	MLFW-BD
受注品	受注品	受注品
1.0MPa CAC製	1.0MPa FC製	1.0MPa FC製
		
型式: ML-TS型	型式: ML-FS型	型式: ML-FW型

POINT	電動二方弁 (単座)	電動二方弁 (バランス単座)
形 式	単座二方口	バランス単座二方口
作 動	オンオフ★ ¹	オンオフ★ ¹
適 用 流 体	水・温水・油 注・気体・(蒸気☆ ¹)	水・温水・油 注・気体・(蒸気☆ ¹)
流 体 温 度	100℃以下☆ ¹	80℃以下☆ ¹
定 格 圧 力	1.0MPa	1.0MPa
適 用 差 圧 限 界	下表参照	下表参照
定 格 電 圧	AC24V 50/60Hz★ ² ☆ ²	AC24V 50/60Hz★ ² ☆ ²
保 護 構 造	防沫形・屋内用	防沫形・屋内用
変 圧 器	AC100/200V→AC24V用変圧器付	AC100/200V→AC24V用変圧器付
端 接 続	JIS Rcねじ	JIS 10K FFフランジ
材 本 体	CAC 注.	FC 注.
質 要 部	CAC★ ³	CAC★ ⁴

呼び径	ねじ込形		フランジ形		オンオフ制御用	
	寸法L×H (mm)	梱包質量 (kg)	寸法L×H (mm)	梱包質量 (kg)	寸法L×H (mm)	梱包質量 (kg)
15	312,000	63×428 8.4	351,000	112×476 12.1		
20	319,000	80×442 8.6	360,000	125×485 12.6		
25	329,000	90×451 9	375,000	140×495 14.4		
32	333,000	106×484 10	378,000	160×504 15.7	407,000	160×504 17
40	345,000	118×502 10.7	392,000	180×528 17.3	417,000	180×528 19
50	363,000	140×531 13	410,000	200×547 20.9	430,000	200×547 22
65			426,000	270×602 43.5	447,000	270×588 44
80			473,000	290×643 48.5	499,000	290×633 50
100			553,000	350×682 71.5	582,000	350×671 75
125					838,000	360×733 107
150					962,000	410×810 132

呼び径 (MPa)	■適用差圧限界 (MLTS-BD)				■適用差圧限界 (MLFS-BD)							■適用差圧限界 (MLFW-BD)			
	15~25	32	40	50	15~25	32	40	50	65	80	100	32~100	125	150	
	1.0	0.75	0.45	0.3	1.0	0.75	0.45	0.3	0.18	0.12	0.06	1.0	0.5	0.35	

★³PTFEディスク入はお問い合わせください。 ★⁴PTFEディスク入はお問い合わせください。 ★⁵PTFEディスク入も製作しています。

★¹比例式 (AC24V、Aモータ (入力信号ポテンショメータ135Ω)、Bモータ (入力信号リレー接点)、Cモータ (入力信号DC4~20mA)) も製作しています。
 ★²比例式のAC100V、AC200V専用電圧はお問い合わせください。
 ☆¹蒸気用 (180℃) も製作しています。
 ☆²オンオフ式は、AC100V、AC200V専用電圧も製作しています。
 ●屋外設置用の防雨カバーも製作しています。
 注.燃料油、軽油用の場合はご使用先 (国土交通省、防衛省など) によっては、本体材質の指定がある場合がありますので、ご確認の上、材質をご指示願います。

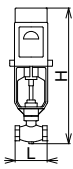
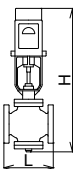
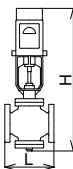



<div style="text-align: center;"> 14 製品記号 電動弁 </div>	MLTT-FD 受注品 1.0MPa CAC製 型式：ML-TT型	MLFT-BD 受注品 1.0MPa FC製 型式：ML-FT型

POINT	電動三方弁
形 式	三方口
作 動	オンオフ★ ¹
適 用 流 体	水・温水・油 注・気体・(蒸気☆ ¹)
流 体 温 度	100℃以下☆ ¹
定 格 圧 力	1.0MPa
適 用 差 圧 限 界	下表参照
定 格 電 圧	AC24V 50/60Hz共用★ ² ☆ ²
保 護 構 造	防沫形・屋内用
変 圧 器	AC100/200V→AC24V用変圧器付
端 接 続	JIS Rcねじ
材 本 体	CAC 注.
質 要 部	FC 注.
付 属 仕 様	CAC 混合形☆ ³

呼び径	ねじ込形		フランジ形	
	寸法L×H (mm)	梱包質量 (kg)	寸法L×H (mm)	梱包質量 (kg)
15			402,000	160×135 18.5
20	385,000	100×79 10.2	402,000	160×135 18.5
25	401,000	100×79 10.2	414,000	160×135 19.5
32	404,000	110×91 12.2	416,000	185×150 22
40	420,000	120×96 11.8	432,000	185×150 23
50	437,000	140×111 13.9	459,000	220×164 28
65			480,000	270×214 46
80			537,000	290×246 55
100			627,000	350×275 75

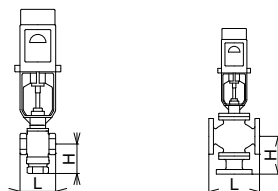
記 事	■適用差圧限界 (MLTT-FD、MLFT-BD) <table border="1" style="margin: 5px 0;"> <tr> <td>呼び径 (MPa)</td> <td>15~25</td> <td>32</td> <td>40</td> <td>50</td> <td>65</td> <td>80</td> <td>100</td> </tr> <tr> <td></td> <td>1.0</td> <td>0.5</td> <td>0.3</td> <td>0.2</td> <td>0.15</td> <td>0.1</td> <td>0.05</td> </tr> </table>	呼び径 (MPa)	15~25	32	40	50	65	80	100		1.0	0.5	0.3	0.2	0.15	0.1	0.05
	呼び径 (MPa)	15~25	32	40	50	65	80	100									
	1.0	0.5	0.3	0.2	0.15	0.1	0.05										
★ ¹ 比例式 (AC24V、Aモータ (入力信号ポテンシオメータ135Ω)、Bモータ (入力信号リレー接点)、Cモータ (入力信号DC4~20mA)) も製作しています。 ★ ² 比例式のAC100V、AC200V専用電圧はお問い合わせください。 ☆ ¹ 蒸気用 (180℃以下) も製作しています。 ☆ ² オンオフ式は、AC100V、AC200V専用電圧も製作しています。 ☆ ³ 分割形も製作しています。ただしMLFT-BD、呼び径65以上は別途お見積り致します。 ●屋外設置用の防雨カバー付も製作しています。	注 燃料油、軽油用の場合はご使用先 (国土交通省、防衛省など) によっては、本体材質の指定がある場合がありますので、ご確認の上、材質をご指示願います。																



<div style="font-size: 2em; font-weight: bold;">15</div> 製品記号	COS1-W	CCS1-W	COS1-V	CCS1-V	COS1H-W	CCS1H-W	COS1H-V	CCS1H-V
	受注品		受注品		受注品		受注品	
 	1.0MPa	CAC製	SCS製		1.0MPa	CAC製	SCS製	
	型式: COS-1型	型式: CCS-1型	型式: COS-1型	型式: CCS-1型	型式: COS-1H型	型式: CCS-1H型	型式: COS-1H型	型式: CCS-1H型

POINT **1.0MPa 小型 オンオフ制御用 ねじ込形**

標準仕様	形 式	二方口							
	作 動	加圧時弁開	加圧時弁閉	加圧時弁開	加圧時弁閉	加圧時弁開	加圧時弁閉	加圧時弁開	加圧時弁閉
	適 用 流 体	水・温水・空気・油 (灯油、軽油、A重油程度) 注1.				蒸気・温水・油 注1.			
	流 体 温 度	5~100℃				180℃以下 (温水の場合100℃以下)			
	適 用 圧 力	0~1.0MPa							
	端 接 続	JIS Rcねじ							
	操 作 流 体	空気							
	操 作 空 気 圧 力	0.3~0.7MPa							
	操 作 孔	JIS Rc $\frac{1}{4}$ ねじ							
	材 質	本 体	CAC 注1.		SCS 注1.		CAC 注1.		SCS 注1.
	要 部	SUS							
	デ ィ ス ク	PTFE				充填材入PTFE			

呼び径	本体CAC		本体SCS		本体CAC		本体SCS	
	寸法L×H (mm)	梱包質量 (kg)	寸法L×H (mm)	梱包質量 (kg)	寸法L×H (mm)	梱包質量 (kg)	寸法L×H (mm)	梱包質量 (kg)
10	63×186	4	63×190	4	63×257	4	63×261	4
15	63×186	4	63×190	4	63×257	4	63×261	4
20	80×194	4	80×198	4	80×265	4	80×269	4
25	90×205	4.5	90×208	4.5	90×277	4.5	90×280	4.5
32	106×217	5	106×222	5	106×288	5	106×293	5
40	118×223	6	118×228	6	118×294	6	118×299	6
50	140×245	7.5	140×249	7.5	140×317	7.5	140×320	7.5
65	160×283	10			160×354	10		

注1. 燃料油、軽油用の場合はご使用先 (国土交通省、防衛省など) によっては、本体材質の指定がある場合がありますので、ご確認願います。
 注2. 寸法は加圧時弁開の場合です。

記 事

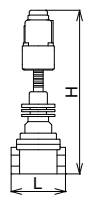
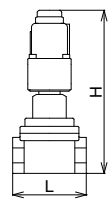

水
温水
空気
油
蒸気

シリンダー弁

15

<div style="font-size: 2em; font-weight: bold; border: 2px solid black; border-radius: 50%; padding: 5px; display: inline-block;">15</div> 製品記号	COF1-W	CCF1-W	COF1-V	CCF1-V	COF1H-W	CCF1H-W	COF1H-V	CCF1H-V
	受注品		受注品		受注品		受注品	
 <div style="font-size: 1.5em; font-weight: bold; text-align: center;">シリンダー弁</div>	1.0MPa	CAC製 呼び径80:FC製	SCS製		1.0MPa	CAC製 呼び径80:FC製	SCS製	
	型式: COF-1型 型式: CCF-1型		型式: COF-1型 型式: CCF-1型		型式: COF-1H型 型式: CCF-1H型		型式: COF-1H型 型式: CCF-1H型	

POINT 1.0MPa 小型 オンオフ制御用 フランジ形

標準仕様	形 式	二方口							
	作 動	加圧時弁開	加圧時弁閉	加圧時弁開	加圧時弁閉	加圧時弁開	加圧時弁閉	加圧時弁開	加圧時弁閉
	適 用 流 体	水・温水・空気・油 (灯油、軽油、A重油程度) 注1.				蒸気・温水・油 注1.			
	流 体 温 度	5~100℃				180℃以下 (温水の場合100℃以下)			
	適 用 圧 力	0~1.0MPa							
	端 接 続	JIS 10K FFフランジ							
	操 作 流 体	空気							
	操 作 空 気 圧 力	0.3~0.7MPa							
	操 作 孔	JIS Rc $\frac{1}{4}$ ねじ							
	材 質	本 体	CAC (呼び径80:FC) 注1.		SCS 注1.		CAC (呼び径80:FC) 注1.		SCS 注1.
	要 部	SUS							
	ディスク	PTFE				充填材入PTFE			











呼び径	本体CAC		本体SCS		本体CAC		本体SCS	
	寸法L×H (mm)	梱包質量 (kg)	寸法L×H (mm)	梱包質量 (kg)	寸法L×H (mm)	梱包質量 (kg)	寸法L×H (mm)	梱包質量 (kg)
15	112×192	5.5	112×190	5.5	112×263	5.5	112×261	5.5
20	118×200	6	118×198	6	118×271	6	118×269	6
25	140×210	8	140×208	8	140×282	8	140×280	8
32	150×222	9	150×222	9	150×293	9	150×293	9
40	160×228	10	160×228	10	160×299	10	160×299	10
50	190×249	11	190×249	11	190×321	11	190×320	11
65	212×288	18			212×359	18		
80	製品記号		製品記号		製品記号		製品記号	
	COF1-S	CCF1-S	COF1H-S	CCF1H-S	COF1H-S	CCF1H-S	COF1H-S	CCF1H-S
	290×308	29.5			290×379	29.5		

注1. 燃料油、軽油用の場合はご使用先 (国土交通省、防衛省など) によっては、本体材質の指定がある場合がありますので、ご確認願います。
 注2. 寸法は加圧時弁開の場合です。

記 事

シリンダー弁

15

<div style="font-size: 2em; font-weight: bold;">15</div> 製品記号  <div style="font-size: 2em; font-weight: bold;">シリンダー弁</div>	CP53FS-BD	CP85FS-BD	CP125FS-BD	CP85FT-BD	CP125FT-BD
	受注品	受注品	受注品	受注品	受注品
	1.0MPa		FC製	1.0MPa	FC製
	   			   	
	型式: CP53-FS型	型式: CP85-FS型	型式: CP125-FS型	型式: CP85-FT型	型式: CP125-FT型

POINT 1.0MPa 二方弁、三方弁

標準仕様	形式	単座二方口	三方口
	作動	加圧時弁閉 (正弁)・加圧時弁開 (逆弁)	合流形・分流形
	適用流体	水・温水・油 注1・気体・(蒸気☆ ¹)	
	流体温度	100℃以下☆ ¹	
	定格圧力	1.0MPa	
	適用差圧限界	カタログ参照	
	端接続	JIS 10K FFフランジ	
	操作流体	空気	
	操作空気圧力	0.3~0.7MPa (圧力条件をお知らせください)	0.5~0.7MPa (圧力条件をお知らせください)
	操作孔	JIS Rc 1/4ねじ☆ ²	
材質	FC 注1.		

呼び径	CAC★ ¹ ★ ²			CAC★ ¹		
	二方口 15~25A	二方口 32~50A	二方口 65~100A	三方口 15~50A	三方口 65~100A	
15	105,000			269,000		
20	107,000			280,000		
25	109,000			299,000		
32		199,000		317,000		
40		199,000		317,000		
50		204,000		326,000		
65			271,000		428,000	
80			294,000		467,000	
100			331,000		521,000	

☆¹ 蒸気用 (180℃以下) はメタルタッチにて製作しています。
 ☆² JIS Rc 1/4ねじも製作しています。
 ★¹ SUS製はお問い合わせください。
 ★² PTFEディスク入はお問い合わせください。
 ●呼び径125~200はお問い合わせください。

注1. 燃料油、軽油用の場合はご使用先 (国土交通省、防衛省など) によっては、本体材質の指定がある場合がありますので、ご確認願います。
 注2. 寸法は加圧時弁閉 (正弁) の場合です。

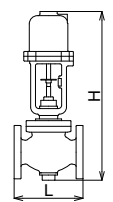
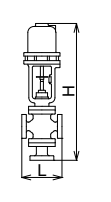
水
温水
油
気体

シリンダー弁

15

製品記号の導入について

弊社の製品は、アルファベットと数字を組合せて型式名を付けています。型式名が同一でも材質が異なる製品やオプションにより一部仕様の異なる製品が多数あります。弊社ではこれらを区別するため、平成17年4月より「製品記号」を導入し、材質や仕様の違いを区別することにいたしました。

コンピュータの普及に伴い、製品のコード化は一般的なものとなり、弊社においても製品のコード体系を見直し、31桁で構成される「品名コード」による製品コード体系を採用することとなりました。

この「品名コード」の先頭の17桁が製品の型式及び材質の違い・重要な仕様の違いなどを区別するための「製品記号」となります。品名コードには製品記号のほか、製品の呼び径を表す呼び径コードやオプションを表すセレクションコードなどが含まれます。(桁数には空白文字も含まれます。)

「製品記号」を設定することにより、ほとんどの製品は材質や重要な仕様が区別されるようになります。

是非、ご用命の際には「製品記号」でのご指定をお願い申し上げます。

製品記号の基本構成

製品記号は基本的に次のような構成となります。※1

(例)RP6-B	機種分類記号	機種番号	ハイフン	仕様区分
	RP	6	—	B

ここで「機種分類記号—機種番号」は従来の型式とほとんど変わりません。※2

仕様区分は必要に応じて「材質構成」「構造」「形状」「パネ区分」「流体」「設定値」や「在庫識別」などを表す記号が付加されます。

例：減圧弁(材質構成・パネ区分など)、安全弁(形状・材質構成・パネ区分など)、温度調整弁(材質構成・被加熱流体など)、電磁弁(材質構成・作動など)。

製品記号の桁数：製品記号は最大17桁となります。17桁未満の場合は詰めて表記されます。

材質構成記号について：材質構成記号はアルファベット1文字で製品記号の中に表記されます。

材質構成記号	本体材質	要部材質	弁体部材質	材質構成記号	本体材質	要部材質	弁体部材質
F	CAC	CAC		T	SCPH	SUS	PTFE
J	CAC	SUS		D	SCS13	SUS	
W	CAC	SUS	PTFE	V	SCS13	SUS	PTFE
B	FC	CAC		K	SCS14	SUS316	
R	FC	CAC	PTFE	E	SCS14	SUS316	PTFE
H	FC	CAC	合成ゴム	N	炭素鋼	SUS	
G	FC	SUS		P	樹脂	樹脂	
S	FC	SUS	PTFE	A	アルミ合金・亜鉛合金		
L	FCD	CAC					
M	FCD	SUS					
C	SCPH	SUS					

FC：ねずみ鋳鉄、FCD：球状黒鉛鋳鉄、SCPH：炭素鋼鋳鋼、炭素鋼：SCPH以外の炭素鋼
SUS：ステンレス鋼、SCS13・SCS14：ステンレス鋼鋳鋼、CAC：青銅鋳物、PTFE：四弗化エチレン樹脂(テフロン)

※1 海外導入製品などの一部製品で例外もあります。 ※2 一部製品では見直しを行っています。

※3 表中の本体+要部材質記号には、そのグループの他の材質も含まれます。

16 用語説明

■用語説明

- 一次側圧力** : 弁の入口側の圧力、又は弁に近い入口側配管内の圧力。
- 二次側圧力** : 弁の出口側の圧力、又は弁に近い出口側配管内の圧力。
- 差圧** : 弁の入口側圧力と出口側圧力との差。
- 適用差圧限界** : 弁が閉止している時の差圧の限界値を表す。二次側圧力が他の圧力源と接続してない場合は、二次側圧力はゼロとみなして考える。
- 減圧比** : 弁の入口側圧力と出口側圧力の比。
- 絶対圧力** : 大気圧を基準にした圧力をゲージ圧力といい、圧力計は通例この圧力を示す。これ以下の圧力はない、つまり極限の圧力を絶対零圧力(完全真空)といい、この圧力を基準にした圧力を絶対圧力(kPa・A)という。
したがって、絶対圧力=大気圧+ゲージ圧力
なお、区別する場合絶対圧力は、単位の後ろにA、ゲージ圧力はGを付けるが、通常ゲージ圧力にはGを付けない。
- 粘度** : 粘りけのこと。流体が流動するとき、相接触した2層が互いに離れまいとする性質の度合いをいい、これは温度により異なり、高温になるほど小さくなり流れやすくなる。
- 要部** : 弁の重要な部分の接液部品を指し、弁体、弁座などをいう。
- 安全弁と逃し弁** : a) 安全弁…バルブの入口側にかかる圧力が所定の値になると瞬時に弁体が開き、流体(蒸気又はガス)を排出し、圧力が降下すれば、再び弁体が閉じる機能を持つバルブ。主として蒸気又はガスの発生装置、圧力容器、配管などの安全確保のために使用する。
b) 逃し弁…バルブの入口側の圧力が上昇して所定の値になると、その圧力の上昇に応じて弁体が開き、降下すれば再び弁体が閉じる機能をもつバルブ。
主として液体の装置に使用される。
c) 安全逃し弁…安全弁と逃し弁を合わせたような機能をもつ。
主として圧力容器及び配管系統に使用され、用途によって蒸気、ガス及び液体にも使用される。
d) ポンプレリーフ弁…ポンプの作動圧力を一定にしたりポンプの締切運転を防ぐために使用する弁。
- 揚程式安全弁** : 安全弁のリフトが弁座口の径の1/40以上1/4未満で、弁体が開いたときの流路面積の中で弁座流路面積(カーテン面積)が最小となる安全弁。

全量式安全弁 : 弁座流路面積がのど部の面積より十分大きなものとなるようリフトが得られる安全弁。

揚程式安全弁と全量式安全弁の相違 :

同じ呼び径のものを比較すると、吹出し量は全量式の方が、一般的には揚程式よりも数倍出ますが、価格は全量式の方が高価となる。吹出し量を満足すれば、どちらを選んでもかまわない。

ステライト溶着 : 弁体弁座の接触面の硬度、耐摩耗性、耐食性を高めるために行う盛金を言う。ステライトはCo、Cr、Wを主成分とした非鉄合金で硬度が非常に高く、耐摩耗性、耐酸性が優れている。

ウォーターハンマ(水撃) : 水栓、弁などにより管内の流体の流れを瞬間的に閉止すると、弁の上流側の水圧は異常に上昇し、上昇圧力は圧力波となってその点と給水源との間を往復し次第に減衰する。この現象をウォーターハンマ(水撃)という。

発音限界温度 : サイレンサにおいて、異常音が発生する温度の限界。

AC、DC : 交流電圧、直流電圧を表す記号。

絶縁種別 : 電気機器の絶縁を次の耐熱特性により分類した種類の一種で、その種類と許容最高温度はA種105℃、E種120℃、B種130℃、H種180℃。

耐圧防爆コイル : 電磁弁を爆発性ガスが滞留する恐れがある危険な場所で使用する場合に使用するコイル。耐圧防爆構造のコイルでは内部で爆発しても、爆発による火炎はすき間を通る間に冷却され外部の爆発性ガスには引火しない。

二位置(オンオフ)制御 : 操作量、又は操作量を支配する信号が、入力の大さきより二つの定まった値のどちらかをとり制御。二位置は全開、全閉を意味するが、必ずしも全開、全閉とならない場合も二位置(オンオフ)制御とよばれる。

比例制御 : 入力に比例する大きさの出力を出す制御。調節計器からの信号と、モーター回路との整合性の確認が必要となる。

メッシュ : メッシュとはストレーナの網目の大きさを表す単位で、25.4mm(1in)間にある縦線による目数を言う。自動弁に取り付ける際、液体用の場合、40~60メッシュ、気体用の場合、80~100メッシュ程度のものが一般的であるが、国土交通省仕様の場合、40又は80メッシュ以上が指定されている。

品名	認証登録番号	性能項目	型式	掲載頁
圧力制御用弁 (減圧弁) (逃し弁)	E-157	耐圧・浸出 耐久	RD-43N型シリーズ	33
			RD-44N型シリーズ	25
			RD-44SN型	31
			RF-44N型シリーズ	28
			RFJ-44N型シリーズ	—
			RJ-44N型シリーズ	26
			RD-45SN型シリーズ	31
			RD-45SUN型シリーズ	32
			RF-45SUN型シリーズ	—
			RFJ-45SUN型シリーズ	—
			RJ-45SUN型シリーズ	—
RD-46N型シリーズ	30			
SL-35N,35HN型	39			
圧力制御用弁 (減圧弁)	E-240	耐圧・浸出 逆流・耐久	RC-44N型シリーズ	27
			RCJ-44N型シリーズ	—
			RFC-44N型シリーズ	29
			RC-45SUN型シリーズ	—
			RCJ-45SUN型シリーズ	—
			RFC-45SUN型シリーズ	—
			RD-25SN型	38
	E-360	耐圧・浸出 耐寒・逆流 耐久	RD-25SRN型	38
	E-477	耐圧・浸出・耐久	RD-47N型	34
	E-551	耐圧・浸出 逆流・耐久	RC-47N型	34
	E-576	耐圧・浸出 耐久	RD-31FN型シリーズ	18
			RD-31FNW型シリーズ	22
			RD-32FN型シリーズ	19
			RD-32FNW型シリーズ	23
			RD-33FN型シリーズ	18
			RD-33FNW型シリーズ	22
			RD-34FN型シリーズ	19
RD-34FNW型シリーズ			23	
RDB-33FN型シリーズ			19	
RDB-33FNW型シリーズ			—	
E-654		RD-31N型シリーズ	18	
		RD-31NW型シリーズ	22	
		RD-32N型シリーズ	19	
		RD-32NW型シリーズ	23	
E-664		RD-52型	33	
圧力制御用弁 (減圧弁) (一次圧力調整弁)	E-241	耐圧・浸出 耐久	WVM-02N型	—
			WVMR-02N型	45
			WVR-02N型	—
	E-242		MD-14CN型	75
			RD-14CN型	41
			RD-54CN型	42
			WVM-02CN型	78
			WVR-02CN型	43
			RD-14PN型	—
			WVM-02PN型	—
E-444	WVR-02PN型	—		
	RD-17N型(呼び径100)	—		
	RD-20N型シリーズ	40		
圧力制御用弁 (減圧弁) (逃し弁) (一次圧力調整弁)	E-442	耐圧・浸出 耐久	RD-20FN型シリーズ	40
			RD-35N型シリーズ	20
			RD-35NW型シリーズ	24
			RD-35FN型シリーズ	20
			RD-35FNW型シリーズ	24
			RD-36N型シリーズ	—
			RD-36NW型シリーズ	—
			RD-36FN型シリーズ	—
			RD-36FNW型シリーズ	—
			RD-55N型	42
			SL-37VN型	52
			SL-38EN型	67
			SL-38VN型	53
			SL-40EN型	68
			MD-35FN型	—

品名	認証登録番号	性能項目	型式	掲載頁	
その他 メーターユニット	M-256	耐圧・浸出 逆流	BMU-3型シリーズ	37	
			BMU-5型シリーズ	36	
その他 メーターユニット (減圧弁付)	M-262	耐圧・浸出 逆流・耐久	RMU-3型シリーズ	37	
			RMU-5型シリーズ	36	
流量制御用弁 (定流量弁)	E-243	耐圧・浸出	FD-6N型	48	
			E-447	WVF-02PN型	—
			E-448	WVF-02CN型	—
			E-451	WVF-02N型	—
	E-585		FD-9N型	50	
			FD-10N型	50	
E-684	FD-11N型	49			
	FD-13N型	49			
水位制御用弁 (定水位弁)	E-158	耐圧・浸出	FD-12型	49	
			FD-14型	49	
			LP-8N型(呼び径25~50)	82	
			LP-8AN型(呼び径25~50)	82	
			LP-8HN型(呼び径20~50)	83	
			LP-8AHN型(呼び径20~50)	83	
	LP-9N型		82		
	LP-9HN型		83		
	E-159		LP-8RN型(呼び径20~50)	84	
			LP-8ARN型(呼び径20~50)	84	
	E-160		LP-9RN型	84	
			LP-8N型(呼び径65~100)	82	
	E-161		LP-8HN型(呼び径65~100)	83	
			WVL-02N型	—	
E-441	耐圧・浸出 耐寒	LP-8RN型(呼び径65~100)	84		
		WVL-02CN型	86		
		WVL-02PN型	—		
E-678		LP-10型	85		
受水槽用ポルトタップ	D-68	耐圧・浸出 耐寒・水撃	LB-2N型	89	
	D-90	耐圧・浸出 水撃	LB-3型	—	
温度制御用弁 (ミキシングバルブ)	E-604	耐圧・浸出	JRG3400N型	98	
	E-633	逆流	TR-4N型	96	
温度制御用弁	E-659	耐圧・浸出	JRG6320N型	98	
管路保護用弁 (空気抜弁) (吸排気弁) (バキュームブレーカ)	E-244	耐圧・浸出 耐久	AF-5N型	120	
			AF-17N型シリーズ	115	
	AFV-1N型		120		
	AFV-4N型		121		
	VD-2N型		89		
	AF-6N型		115		
	E-245		AF-9型シリーズ	117	
			AF-10型シリーズ	118	
	E-246		AFV-5型	121	
			AF-4CN型	119	
E-435	AF-4SN型	119			
	VD-5HN型	89			
E-458	AF-22N型	116			
	VD-7N型	89			
E-573		AF-11N型	87		
電磁制御用弁 (電磁弁)	E-247	耐圧・浸出 水撃・耐久	DS-11N型	87	
			DS-11LN型	87	
			WS-12N型(呼び径65)	147	
			WS-12CN型(呼び径65)	147	
			WF-12N型(呼び径65)	149	
			WF-12CN型(呼び径65)	149	
			WS-22N型	146	
			WS-22CN型	146	
			WF-22N型	148	
			WF-22CN型	148	
			WS-43N型(呼び径15~25)	154	
			WS-43CN型(呼び径15~25)	154	
			WS-38N型	169	
			WS-38AN型	—	
			WS-39N型	—	

品名	認証登録番号	性能項目	型式	掲載頁	
電磁制御用弁 (電磁弁)	E-247	耐圧・浸出 水撃・耐久	WS-39AN型	—	
			WS-40N型	88	
	E-679		DS-16型	88	
			WS-25N型	156	
			WS-25CN型	156	
			WF-25N型	157	
			WF-25CN型	157	
	E-248		耐圧・浸出 耐久	WVE-02N型	—
	E-431		耐圧・浸出	EIT-2AN型	—
				EIT-2DN型	180
E-438	耐圧・浸出	EIT-3AN型	—		
		EIT-3DN型	180		
E-446	耐圧・浸出	WVE-02PN型	—		
E-449	耐久	WVE-02CN型	172		
開閉制御用弁 (電動弁)	E-219	耐圧・浸出	BM-7SN型 (呼び径15~50)	—	
開閉制御用弁 (機械式緊急遮断弁) (電動弁) (ボール式電動弁) (スプリングリターンボール式電動弁) (キャパシタリターンボール式電動弁) (ボール式止水栓)	E-487	耐圧・浸出	BM-12SN型(呼び径15~25)	—	
			BM-13SN型	—	
			BM-13SHN型	99	
			BM-12SRN型(呼び径15~25)	—	
			BM-12SRCN型(呼び径15~25)	—	
			BM-13SRN型, 13SRCN型	—	
			BM-12CRN型(呼び径15~25)	—	
			BM-12CRCN型(呼び径15~25)	—	
			BM-13CRN型, 13CRCN型	—	
			BM-16SN型	—	
			BM-16SHN型	99	
			EIM-3N型	—	
			MT-33DN型	181	
			BN-30N型	34	
			開閉制御用弁 (緊急遮断弁)	E-459	耐圧・浸出
MRS-4N型	—				
E-460	MR-5CN型	—			
	MRS-4CN型	—			
E-696	EIM-7N型	185			
E-697	EIM-7CN型	185			

品名	認証登録番号	性能項目	型式	掲載頁
開閉制御用弁 (機械式緊急遮断弁) (電動弁) (ボール式電動弁) (スプリングリターンボール式電動弁) (キャパシタリターンボール式電動弁)	E-452	耐圧・浸出	EIM-2N型	—
			MT-32DN型	181
			BM-14SN型	—
			BM-14SRN, 14SRCN型	—
			BM-14CRN, 14CRCN型	—
逆止弁 (スプリング式)	F-62	耐圧・浸出 逆流・耐久	CS-1USN型	90
			CS-2USN型	90
			CS-3SSN型	90
逆止弁	F-113	耐圧・浸出 逆流・耐久	CS-4N型	90
			CS-2SSN型	90
逆止弁 (二重式逆止弁)	F-115	耐圧・浸出・逆流 負圧・耐久	CS-7N型	90
減圧式逆止弁 (減圧式逆流防止器)			No.007N型	91
水撃防止器	I-8	耐圧・浸出	No.009N型	91
	I-38		WHA-1N型	48
その他 (ストレーナ)	Z-54	耐圧・浸出	WHA-6型	48
			WHA-6F型	48
			KY-4N型	129
	Z-56		KU-1CN型	142
			KY-6CN型	131
			KT-1CN型(本体FC製)	135
			KT-1CN型(本体FCD製)	—
			KT-8CN型	139
	Z-223		KY-7N型	130
			KU-2N型	143
			KT-5W型	140
			KT-5FW型	140
			KU-1PN型	—
	Z-231		KT-1PN型(本体FC製)	135
			KT-1PN型(本体FCD製)	—
KT-8PN型		139		
ねじ込み接合継手	G-609	耐圧・浸出	BN-10型	36
			BN-11型	36
			BN-12型	36

注. 性能項目 耐圧: 耐圧性能、浸出: 浸出性能、耐寒: 耐寒性能、水撃: 水撃限界性能、逆流: 逆流防止性能、負圧: 負圧破壊性能、耐久: 耐久性

■水道法性能基準適合品の認証マークの表示

平成9年の水道法の改正で、水道法施行令第4条に規定する給水装置の構造及び材質の基準が、厚生省(現厚生労働省)令によって7項目の性能基準が定められています。

性能基準は、「耐圧性能」、「浸出性能」、「耐寒性能」、「水撃限界性能」、「逆流防止性能」、「負圧破壊性能」、「耐久性」の7項目で、性能基準により適用対象品が異なっております。(例: 減圧弁は、「耐圧性能」「浸出性能」「耐久性」)

これらの政省令は、平成9年10月1日から施行されております。

一方、平成14年の水道法の改正による水道法施行令第5条に基づき、給水装置に係る鉛の浸出性能基準が改正され、厚生労働省令によって新浸出性能基準が定められました。この新基準によって給水装置工事に使用する弁類は、平成15年4月1日から新基準に適合したものでなければなりません。

性能基準に適合する製品であることを証明する方法として、製造業者が自ら証明する「自己認証」のほかに、第三者機関が、製造業者の希望に応じて製品が基準に適合することを認証し、認証マークの表示を認めるのが「第三者認証」の制度です。

(株)ベンでは関連する主な製品を、第三者認証機関の一つである「(公社)日本水道協会品質認証センター」の認証登録品とし、その検査合格品(ベンでは、カタログ類への標記として「水道法性能基準適合品」又は「水道法適合品」と称します。)には認証マークのシールはり付け、又は鋳出し・刻印の表示をしています。

シールの場合



鋳出し・刻印の場合



「(公社)日本水道協会品質認証センター」認証登録品への表示



16 旧製品から現製品への流れ

新 ← 旧



■蒸気用減圧弁

呼び径100以上の面間寸法変更無

面間寸法変更無

RP-6型 1.0MPa 8頁に掲載  弁天 呼び径 15～80 (1989年発売) 呼び径 100～200 (2007年発売)	RP-1H型 1.0MPa  呼び径 15～80 (1978年～1989年) 呼び径 100～200 (1978年～2007年)
---	---





※呼び径80以下の面間寸法が異なります。(別途、面間寸法調整用スペーサも販売しています。)

RP-9型 2.0MPa 20Kフランジ 11頁に掲載  本体：FCD製 呼び径15～150 (2009年発売)	RP-2H型 1.6MPa 16Kフランジ  本体：FC製 FCD製 呼び径15～150 (1979年～2009年)
--	---

※フランジ規格、呼び径50以下の調整圧力範囲が異なります。(16Kフランジ、高二次圧用も製作しています。)
 ※本体鑄鋼製はRP-10型、本体ステンレス製はRP-11型となります。

■戸別給水用減圧弁 (RC, RF, RJ, RFC型シリーズも同様です。)



面間寸法変更無

RD-44N型L/M/H 呼び径20 バネケース：黒 25～29頁に掲載  (1999年発売)	RD-39型L/H 呼び径20 バネケース：銀  (1995年～1999年)	RD-26型L/M/H 呼び径20 (呼び径25) ^注 バネケース：青  (1984年～1995年)	RD-22型 呼び径20 バネケース：赤  (1982年～1984年)
---	---	--	--

※二次側圧力区分が異なります。(L/M/Hが同じでも調整可能な圧力範囲が異なります。)

注. RD-26N型 (RD-26型) の呼び径25 (昭和61年～平成18年) の現行型式はRD-47N型 (平成18年発売) となります。(二次側圧力区分が異なります。)



<ワンルーム用> 面間寸法変更無

RD-43N型L/M/H 呼び径15・20 バネケース：黒 33頁に掲載  (1999年発売)	RD-23W, 23H型 呼び径15・20 バネケース：青  (1983年～1999年)
---	---

※二次側圧力区分が異なります。

(L/M/Hが同じでも調整可能な圧力範囲が異なります。)

<呼び径25> 面間寸法変更無



RD-47N型L/H 呼び径25 バネケース：黒 34頁に掲載  (2006年発売)	RD-26型L/M/H 呼び径25 バネケース：青  (1986年～2006年)
---	---

※二次側圧力区分が異なります。



■安全弁

面間寸法が異なります。

面間寸法変更無

SL-37, 38型 1.0MPa ねじ込形 52, 53頁に掲載  SL-37型 呼び径15～50 (1994年発売)	SL-21H, 22H型 1.0MPa ねじ込形  SL-21H型 呼び径15～65 (1987年～1994年)
---	--



※設定圧力範囲、吹出し量(呼び径15～25)が異なります。交換の際には既設の型式、呼び径、設定圧力をご確認ください。

SL-43, 44型 1.0MPa フランジ形 56頁に掲載  SL-43型 呼び径15～50 (2008年発売)	SL-23H, 24H型 1.0MPa フランジ形 57頁に掲載  SL-23H型 呼び径15～65 (1987年～2008年)
--	---

※設定圧力範囲、吹出し量(呼び径15～25)が異なります。交換の際には既設の型式、呼び径、設定圧力をご確認ください。

■スチームトラップ

面間寸法変更無

AD-19型 1.6MPa ねじ込形 107頁に掲載  フランジ形 AD-19F型 呼び径15～25 (2017年発売)	AD-17型 1.6MPa ねじ込形  フランジ形 AD-17F型 呼び径15～25 (2004年～2017年)
--	---



※本体材質がSCSからFCDに変更。

16 旧製品から現製品への流れ

新 ← 旧

■電磁弁

面間寸法変更無^注

PS-22型 ピストン式 ねじ込形 150, 152頁 に掲載  呼び径10~50 (2010年発売)	桃太郎 II フランジ形 PF-22型	PS-12型 ピストン式 ねじ込形 151, 153頁 に掲載  呼び径10~80 (1986年~2010年)	桃太郎 フランジ形 PF-12型 (呼び径65・80は 販売中)
---	---------------------------	---	--



PS-8, 8D型 ピストン式 ねじ込形  呼び径10~50 (1978年~1986年)	フランジ形 PF-8型
--	----------------

注. ねじ込形: PS-8, 8D型からPS-22型まで面間寸法は同じです。

フランジ形: PF-8型とPF-12, 22型の面間寸法は異なります。(PF-12型とPF-22型の面間寸法は同じです。)

※空気で漏れ量なしを希望の場合や、水道法性能基準適合品、井水、河川水に使用する場合はダイヤフラム式(W5型、WF型)をご使用ください。



面間寸法変更無^注

WS-22型 ダイアフラム式 ねじ込形 146, 148頁 に掲載  呼び径10~50 (2010年発売)	桃太郎 II フランジ形 WF-22型	WS-12型 ダイアフラム式 ねじ込形 147, 149頁 に掲載  呼び径10~65 (1986年~2010年)	桃太郎 フランジ形 WF-12型 (呼び径65は 販売中)
---	---------------------------	---	---

注. ねじ込形: PS-8, 8D型からWS-22型まで面間寸法は同じです。

フランジ形: PF-8型とWF-12, 22型の面間寸法は異なります。(WF-12型とWF-22型の面間寸法は同じです。)

面間寸法変更無



PS-43型 ピストン式 ねじ込形 155頁 に掲載  呼び径15~50 (2023年発売)	桃太郎 II ピストン式 ねじ込形  呼び径15~50 (2010年~2023年)	桃太郎 II ピストン式 ねじ込形  呼び径15~50 (1986年~2010年)
--	--	--

※空気で漏洩量なしを希望の場合や、水道法適合品、井水、河川水に使用する場合はダイヤフラム式(W5型、WF型)をご使用ください。

面間寸法変更無



WS-43型 ダイアフラム式 ねじ込形 154頁 に掲載  呼び径15~50 (2023年発売)	桃太郎 II ダイアフラム式 ねじ込形  呼び径15~50 (2010年~2023年)	桃太郎 II ダイアフラム式 ねじ込形  呼び径15~50 (1986年~2010年)
--	--	--

面間寸法変更無

PS-25型 ピストン式 ねじ込形 158頁 に掲載  呼び径10~50 (2010年発売)	桃太郎 II フランジ形 PF-25型 159頁 に掲載	PS-15型 ピストン式 ねじ込形  呼び径10~50 (1988年~2010年)	桃太郎 フランジ形 PF-15型
--	--	---	------------------------





※空気で漏洩量なしを希望の場合や、水道法適合品、井水、河川水に使用する場合はダイヤフラム式(W5型、WF型)をご使用ください。

面間寸法変更無

WS-25型 ダイアフラム式 ねじ込形 156頁 に掲載  呼び径10~50 (2010年発売)	桃太郎 II フランジ形 WF-25型 157頁 に掲載	WS-15型 ダイアフラム式 ねじ込形  呼び径10~50 (1988年~2010年)	桃太郎 フランジ形 WF-15型
---	--	---	------------------------

■電動弁



呼び径10は面間寸法が異なります。

BM-12S, 12N, 16S, 16N型 1.0MPa ねじ込形 188頁 に掲載  呼び径10~25  呼び径32~50 注. 呼び径10~50 (2006年発売)	桃太郎 II 1.0MPa ねじ込形  呼び径10~25  呼び径32~50 呼び径10~50 (1990年~2006年)
---	--

注. 呼び径32~50は2021年にBM-16S, 16N型を発売。面間寸法が異なります。

※呼び径15~25はロングネック(BM-13S型)、本体SCS製BM-14S型もラインナップ

呼び径10は面間寸法が異なります。

BM-12SR型 1.0MPa ねじ込形 189頁 に掲載  呼び径10~25 (2006年発売)	桃太郎 II 1.0MPa ねじ込形  呼び径10~25 (1990年~2006年)
--	---

※呼び径15~25はロングネック(BM-13SR型)、本体SCS製(BM-14SR型)もラインナップ

参考資料

16

16 鋼製管フランジ(抜粋) (JIS B2220-2012)

この規格は、蒸気・空気・ガス・水・油などの一般配管、圧力配管、高圧配管、高温配管、合金鋼配管及びステンレス鋼配管に使用する鋼管、バルブなどの配管部品を接合する鋼製管フランジ(以下、フランジという。)について規定しています。

流体温度と最高使用圧力の関係は、付表1 圧力—温度基準、及び付表2 材料の材料グループ記号によります。付表1の区分(I~Ⅲ)はフランジ形状と材料グループによります。(JIS B 2220-2012を参照願います。)

付表1 圧力—温度基準

単位 MPa

呼び圧力	材料グループ記号 規定材料	最高使用圧力											
		流体の温度(°C)											
		T _L -120			220			300			350		
区分	I	II	III	I	II	III	I	II	III	I	II	III	
5K	001,002,003a	0.7	0.5	0.5	0.6	0.5	—	0.5	0.5	—	—	—	—
	021a,021b,022a,022b	0.7	0.5	0.5	0.6	0.5	—	0.5	0.5	—	—	—	—
	023a,023b	0.7	0.5	0.5	0.6	0.5	—	0.5	0.5	—	—	—	—
10K	001,002,003a	1.4	1.0	1.0	1.2	1.0	—	1.0	1.0	—	—	—	—
	021a,021b,022a,022b	1.4	1.0	1.0	1.2	1.0	—	1.0	0.9	—	—	—	—
	023a,023b	1.4	1.0	1.0	1.2	0.9	—	1.0	0.8	—	—	—	—
16K	002,003a	2.7	1.6	1.6	2.5	1.6	—	2.3	1.6	—	2.1	—	—
	021a,021b,022a,022b	2.7	1.6	1.6	2.5	1.6	—	2.3	1.6	—	2.1	1.6	—
	023a,023b	2.7	1.6	1.6	2.5	1.6	—	2.3	1.5	—	2.1	1.4	—
20K	002,003a	3.4	2.0	—	3.1	2.0	—	2.9	2.0	—	2.6	—	—
	021a,021b,022a,022b	3.4	2.0	2.0	3.1	2.0	—	2.9	2.0	—	2.6	2.0	—
	023a,023b	3.4	2.0	2.0	3.1	2.0	—	2.9	1.9	—	2.6	1.7	—
30K	002,003a	5.1	—	—	4.6	—	—	4.3	—	—	3.9	—	—
	013a	5.1	—	—	4.6	—	—	4.3	—	—	3.9	—	—
	015a	5.1	—	—	4.6	—	—	4.3	—	—	3.9	—	—
	021a,021b,022a,022b	5.1	3.9	—	4.6	3.6	—	4.3	3.4	—	3.9	3.0	—
	023a,023b	5.1	3.5	—	4.6	3.0	—	4.3	2.9	—	3.9	2.6	—
40K	002,003a	6.8	—	—	6.2	—	—	5.7	—	—	5.2	—	—
	013a	6.8	—	—	6.2	—	—	5.7	—	—	5.2	—	—
	015a	6.8	6.8	—	6.2	6.2	—	5.7	5.7	—	5.2	5.2	—
	021a,021b,022a,022b	6.8	5.2	—	6.2	4.8	—	5.7	4.5	—	5.2	4.1	—
	023a,023b	6.8	4.9	—	6.2	4.0	—	5.7	3.9	—	5.2	3.5	—
63K	002,003a	10.7	—	—	9.7	—	—	9.0	—	—	8.1	—	—
	013a	10.7	—	—	9.7	—	—	9.0	—	—	8.1	—	—
	015a	10.7	10.7	—	9.7	9.7	—	9.0	9.0	—	8.1	8.1	—
	021a,021b,022a,022b	10.7	8.1	—	9.7	7.1	—	9.0	6.7	—	8.1	6.2	—
	023a,023b	10.7	7.4	—	9.7	6.0	—	9.0	5.8	—	8.1	5.2	—

ただし、呼び圧力10K 薄形フランジは、通常、温度120℃以下で、圧力0.7MPa以下の静流水に用いる。

備考1. 区分IIは、区分Iの圧力—温度基準に対して制限を加えたものであり、区分IIIは区分IIに対して更に制限を加えたもので、それぞれフランジの種類及び呼び径によって適用する。(表略)

2. T_Lは常温以下の最低使用温度であって、常温より低い最低使用温度については受渡当事者間の協議による。

3. 表に示した温度の中間の温度における最高使用圧力は、比例補間法による。

付表2 材料グループ

材料の種類	圧延材		鍛造材		鑄造材		材料グループ記号
	規格番号	規格材料	規格番号	規格材料	規格番号	規格材料	
炭素鋼	JIS G 3101	SS400	JIS G 3201	SF 390A	JIS G 5101	SC 410	001
	JIS G 4051	S20C	JIS G 3202	SFVC 1	JIS G 5151	SCPH 1	
	JIS G 4051	S25C	JIS G 4051	S20C	JIS G 5101	SC 480	
低合金鋼	—	—	JIS G 3202	SFVC 2A	JIS G 5151	SCPH 2	003a
	—	—	JIS G 3203	SFVA F1	JIS G 5151	SCPH 11	013a
	—	—	JIS G 3203	SFVA F11A	JIS G 5151	SCPH 21	015a
ステンレス鋼	JIS G 4304	SUS304	JIS G 3214	SUS F304	JIS G 5121	SCS 13A	021a
	JIS G 4305	SUS304	—	—	JIS G 5121	SCS 19A	021b
	JIS G 4304	SUS316	JIS G 3214	SUS F316	JIS G 5121	SCS 14A	022a
	JIS G 4305	SUS316	—	—	JIS G 5121	SCS 16A	022b
	JIS G 4304	SUS304L	JIS G 3214	SUS F304L	—	—	023a
	JIS G 4305	SUS304L	—	—	—	—	023b
JIS G 4304	SUS316L	JIS G 3214	SUS F316L	—	—	023b	
JIS G 4305	SUS316L	—	—	—	—	023b	

備考1. JIS G 3101のSS 400並びにJIS G 3201のSF 390A及びSF 440Aは、炭素含有量0.35%以下のものとする。

2. JIS G 4051のS20C及びS25Cは、JIS G 0404によって検査を行い、S20Cは引張強さが400N/mm²以上、S25Cは引張強さが440N/mm²以上とする。

16 鑄鉄製管フランジ(抜粋) (JIS B2239-2013)

この規格は、蒸気・空気・ガス・水・油などの流体に使用する鑄鉄製の管、管継手、バルブなどに使用する鑄鉄製管フランジについて規定しています。

流体温度と最高使用圧力の関係は、付表1 圧力—温度基準、及び付表2 材料の材料グループ記号によります。

付表1 圧力—温度基準

単位 MPa

呼び圧力	材料グループ記号	最高使用圧力			
		流体の温度(°C)			
		-10~120	220	300	350
5K	G2,G3	0.7	0.5	—	—
	D1,M1,M2	0.7	0.6	0.5	—
10K	G2,G3	1.4	1.0	—	—
	D1,M1,M2	1.4	1.2	1.0	—
10K薄形	G2,D1,M1,M2	0.7	—	—	—
16K	G2,G3	2.2	1.6	—	—
	D1,M1,M2	2.2	2.0	1.8	1.6
20K	G3,M1	2.8	2.0	—	—
	D1,M2	2.8	2.5	2.3	2.0

備考1. 表に示した温度の中間の温度における最高使用圧力は、比例補間法によって求める。

付表2 材料グループ

材料		機械的性質			材料規格	
種類	材料グループ記号	引張強さ 最小 N/mm ²	伸び 最小 %	0.2%耐力 最小 N/mm ²	規格番号	材料記号
ねずみ鑄鉄	G1(2)	(145)	—	—	—	—
	G2	200	—	—	JIS G 5501	FC 200
		214	—	—	—	—
G3	250	—	—	JIS G 5501	FC 250	
球状黒鉛鑄鉄	D1	415	18	276	JIS B 2032	FCD-S(1)
		350	22	220	JIS G 5502	FCD 350-22
		400	15	250	JIS G 5502	FCD 400-15
		450	10	280	JIS G 5502	FCD 450-10
	D2(2)	(400)	(5)	(300)	—	—
		(600)	(3)	(370)	—	—
黒心可鍛鑄鉄	M1	270	5	165	JIS G 5705	FCBM 27-05
		300	6	190	JIS G 5705	FCBM 30-06
	M2	340	10	220	JIS G 5705	FCBM 34-10
		350	10	200	JIS G 5705	FCMB 35-10 FCMB 35-10S(1)

注(1)適用法規によって材料規格に規定する衝撃値を満足する必要がある場合以外は、衝撃値を考慮しなくてよい。

(2)材料グループ記号G1及びD2は、材料グループの構成を表すため、参考として示す。括弧で示す機械的性質の数値は、該当する規格に基づくもの。

16 管フランジの基準寸法

JIS B2220-2012 鋼製管フランジ (抜粋)

JIS B2239-2013 鋳鉄製管フランジ (抜粋)

■呼び圧力5Kフランジ

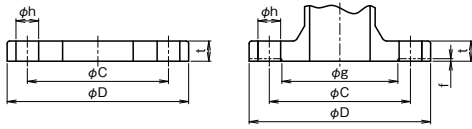

(mm)

呼び径	適用する鋼管の径	接合寸法					平面座		フランジの厚さ t	
		フランジの外径 D	ボルト穴			径 g	高さ f	ねずみ鉄以外・鋼	ねずみ鉄	
			中心円の径 C	径 h	ボルトのねじの呼び					
10	17.3	75	55	12	4	M10	39	1	9	12
15	21.7	80	60	12	4	M10	44	1	9	12
20	27.2	85	65	12	4	M10	49	1	10	14
25	34.0	95	75	12	4	M10	59	1	10	14
32	42.7	115	90	15	4	M12	70	2	12	16
40	48.6	120	95	15	4	M12	75	2	12	16
50	60.5	130	105	15	4	M12	85	2	14	16
65	76.3	155	130	15	4	M12	110	2	14	18
80	89.1	180	145	19	4	M16	121	2	14	18
(90)	101.6	190	155	19	4	M16	131	2	14	—
100	114.3	200	165	19	8	M16	141	2	16	20
125	139.8	235	200	19	8	M16	176	2	16	20
150	165.2	265	230	19	8	M16	206	2	18	22
(175)	190.7	300	260	23	8	M20	232	2	18	—
200	216.3	320	280	23	8	M20	252	2	20	24
(225)	241.8	345	305	23	12	M20	277	2	20	—
250	267.4	385	345	23	12	M20	317	2	22	26
300	318.5	430	390	23	12	M20	360	3	22	28
350	355.6	480	435	25	12	M22	403	3	24	30
400	406.4	540	495	25	16	M22	463	3	24	30

■呼び圧力10Kフランジ

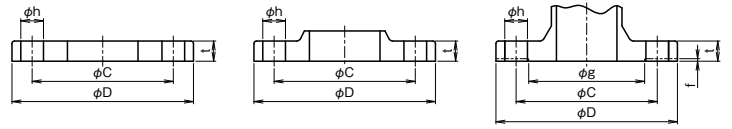

(mm)

呼び径	適用する鋼管の径	接合寸法					平面座		フランジの厚さ t					
		フランジの外径 D	中心円の径 C	径 h		ボルトのねじの呼び	径 g	高さ f	ねずみ鉄以外・鋼		ねずみ鉄			
				並形	薄形				並形	薄形				
10	17.3	90	65	15	12	4	M12	M10	46	1	12	9	14	12
15	21.7	95	70	15	12	4	M12	M10	51	1	12	9	16	12
20	27.2	100	75	15	12	4	M12	M10	56	1	14	10	18	14
25	34.0	125	90	19	15	4	M16	M12	67	1	14	12	18	16
32	42.7	135	100	19	15	4	M16	M12	76	2	16	12	20	18
40	48.6	140	105	19	15	4	M16	M12	81	2	16	12	20	18
50	60.5	155	120	19	15	4	M16	M12	96	2	16	14	20	18
65	76.3	175	140	19	15	4	M16	M12	116	2	18	14	22	18
80	89.1	185	150	19	15	8	M16	M12	126	2	18	14	22	18
(90)	101.6	195	160	19	15	8	M16	M12	136	2	18	14	—	—
100	114.3	210	175	19	15	8	M16	M12	151	2	18	16	24	20
125	139.8	250	210	23	19	8	M20	M16	182	2	20	18	24	22
150	165.2	280	240	23	19	8	M20	M16	212	2	22	18	26	22
(175)	190.7	305	265	23	19	12	M20	M16	237	2	22	20	—	—
200	216.3	330	290	23	19	12	M20	M16	262	2	22	20	26	24
(225)	241.8	350	310	23	19	12	M20	M16	282	2	22	20	—	—
250	267.4	400	355	25	23	12	M22	M20	324	2	24	22	30	26
300	318.5	445	400	25	23	16	M22	M20	368	3	24	22	32	28
350	355.6	490	445	25	23	16	M22	M20	413	3	26	24	34	28
400	406.4	560	510	27	25	16	M24	M22	475	3	28	24	36	30

■呼び圧力16Kフランジ

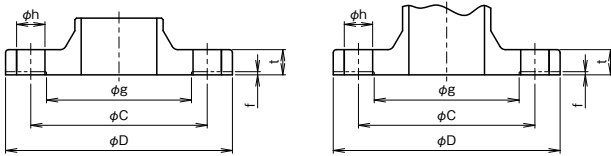

(mm)

呼び径	適用する鋼管の径	接合寸法					平面座		フランジの厚さ t (1)	
		フランジの外径 D	ボルト穴			径 g	高さ f	ねずみ鉄以外・鋼	ねずみ鉄	
			中心円の径 C	径 h	ボルトのねじの呼び					
10	17.3	90	65	15	4	M12	46	1	12	14
15	21.7	95	70	15	4	M12	51	1	12	16
20	27.2	100	75	15	4	M12	56	1	14	18
25	34.0	125	90	19	4	M16	67	1	14	18
32	42.7	135	100	19	4	M16	76	2	16	20
40	48.6	140	105	19	4	M16	81	2	16	20
50	60.5	155	120	19	8	M16	96	2	16	20
65	76.3	175	140	19	8	M16	116	2	18	22
80	89.1	200	160	23	8	M20	132	2	20	24
(90)	101.6	210	170	23	8	M20	145	2	20	—
100	114.3	225	185	23	8	M20	160	2	22	26
125	139.8	270	225	25	8	M22	195	2	22	26
150	165.2	305	260	25	12	M22	230	2	24	28
200	216.3	350	305	25	12	M22	275	2	26	30
250	267.4	430	380	27	12	M24	345	2	28	34
300	318.5	480	430	27	16	M24	395	3	30	36
350	355.6	540	480	33	16	M30	440	3	34	38
400	406.4	605	540	33	16	M30	495	3	38	42

(1) 鋳鉄製管フランジ材料グループ記号M1のt寸法はねずみ鉄鉄の数値とする。

■呼び圧力20Kフランジ

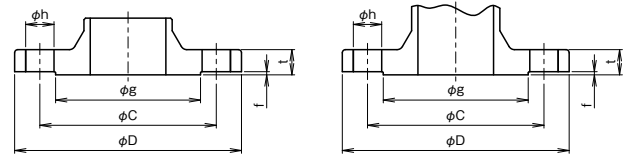

(mm)

呼び径	適用する鋼管の径	接合寸法					平面座		フランジの厚さ t (1)	
		フランジの外径 D	ボルト穴			径 g	高さ f	ねずみ鉄以外・鋼	ねずみ鉄	
			中心円の径 C	径 h	ボルトのねじの呼び					
10	17.3	90	65	15	4	M12	46	1	14	16
15	21.7	95	70	15	4	M12	51	1	14	16
20	27.2	100	75	15	4	M12	56	1	16	18
25	34.0	125	90	19	4	M16	67	1	16	20
32	42.7	135	100	19	4	M16	76	2	18	20
40	48.6	140	105	19	4	M16	81	2	18	22
50	60.5	155	120	19	8	M16	96	2	18	22
65	76.3	175	140	19	8	M16	116	2	20	24
80	89.1	200	160	23	8	M20	132	2	22	26
(90)	101.6	210	170	23	8	M20	145	2	24	—
100	114.3	225	185	23	8	M20	160	2	24	28
125	139.8	270	225	25	8	M22	195	2	26	30
150	165.2	305	260	25	12	M22	230	2	28	32
200	216.3	350	305	25	12	M22	275	2	30	34
250	267.4	430	380	27	12	M24	345	2	34	38
300	318.5	480	430	27	16	M24	395	3	36	40
350	355.6	540	480	33	16	M30	440	3	40	44
400	406.4	605	540	33	16	M30	495	3	46	50

(1) 鋳鉄製管フランジ材料グループ記号M1のt寸法はねずみ鉄鉄の数値とする。

参考資料

16

16 管フランジの基準寸法

JIS B2220-2012 鋼製管フランジ(抜粋)
 JIS B2062-2018 水道用仕切弁(抜粋)
 JIS B8210-2017 安全弁(抜粋)

■呼び圧力30Kフランジ

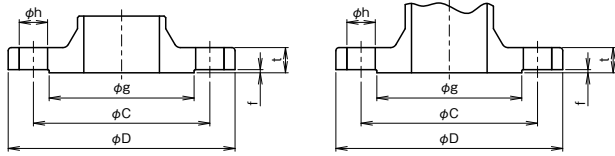

(mm)

呼び径	適用する鋼管の外径	接合寸法					平面座		フランジの厚さ t
		フランジの外径 D	中心円の径 C	ボルト穴			径 g	高さ f	
				径 h	数	ボルトのねじの呼び			
10	17.3	110	75	19	4	M16	52	1	16
15	21.7	115	80	19	4	M16	55	1	18
20	27.2	120	85	19	4	M16	60	1	18
25	34.0	130	95	19	4	M16	70	1	20
32	42.7	140	105	19	4	M16	80	2	22
40	48.6	160	120	23	4	M20	90	2	22
50	60.5	165	130	19	8	M16	105	2	22
65	76.3	200	160	23	8	M20	130	2	26
80	89.1	210	170	23	8	M20	140	2	28
(90)	101.6	230	185	25	8	M22	150	2	30
100	114.3	240	195	25	8	M22	160	2	32
125	139.8	275	230	25	8	M22	195	2	36
150	165.2	325	275	27	12	M24	235	2	38
200	216.3	370	320	27	12	M24	280	2	42
250	267.4	450	390	33	12	M30	345	2	48
300	318.5	515	450	33	16	M30	405	3	52
350	355.6	560	495	33	16	M30	450	3	54
400	406.4	630	560	39	16	M36	510	3	60

■呼び圧力40Kフランジ

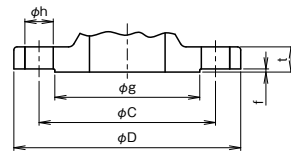

(mm)

呼び径	適用する鋼管の外径	接合寸法					平面座		フランジの厚さ t
		フランジの外径 D	中心円の径 C	ボルト穴			径 g	高さ f	
				径 h	数	ボルトのねじの呼び			
15	21.7	115	80	19	4	M16	55	1	20
20	27.2	120	85	19	4	M16	60	1	20
25	34.0	130	95	19	4	M16	70	1	22
32	42.7	140	105	19	4	M16	80	2	24
40	48.6	160	120	23	4	M20	90	2	24
50	60.5	165	130	19	8	M16	105	2	26
65	76.3	200	160	23	8	M20	130	2	30
80	89.1	210	170	23	8	M20	140	2	32
(90)	101.6	230	185	25	8	M22	150	2	34
100	114.3	250	205	25	8	M22	165	2	36
125	139.8	300	250	27	8	M24	200	2	40
150	165.2	355	295	33	12	M30	240	2	44
200	216.3	405	345	33	12	M30	290	2	50
250	267.4	475	410	33	12	M30	355	2	56
300	318.5	540	470	39	16	M36	410	3	60
350	355.6	585	515	39	16	M36	455	3	64
400	406.4	645	570	39	16	M36	515	3	70

■水道用仕切弁フランジ 呼び圧力7.5K

(JIS B 2062-2018)

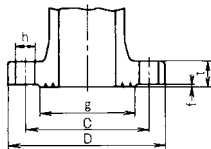

(mm)

呼び径	フランジの外径 D	フランジの各部寸法			ボルト穴			ボルトのねじの呼び
		厚さ t	高さ f	径 g	中心円の径 C	数	径 h	
50	155	20	2	96	120	4	19	M16
75	211	24	3	125	168	4	19	M16
100	238	25	3	152	195	4	19	M16
125	263	25	3	177	220	6	19	M16
150	290	26	3	204	247	6	19	M16
200	342	27	3	256	299	8	19	M16
250	410	29	3	308	360	8	23	M20
300	464	31	4	362	414	10	23	M20
350	530	32	4	414	472	10	25	M22
400	582	34	4	466	524	12	25	M22
450	652	35	4	518	585	12	27	M24
500	706	36	4	572	639	12	27	M24

■JIS B8210(2017)による全量式安全弁用取付フランジ

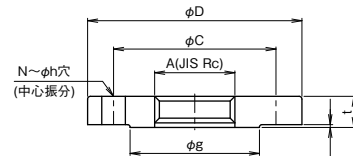

■寸法表

(mm)

フランジの呼び径	呼び径	取付ねじの呼び A (JIS Rc)	フランジ				ボルト穴			ボルトのねじの呼び
			D	t	f	g	C	N	h	
10K	20	1	125	18	1	67	90	4	19	M16
	25	1¼	135	20	2	76	100	4	19	M16
	40	2	155	20	2	96	120	8	19	M16
	50	2½	175	22	2	116	140	8	19	M16
20K	20	1	130	20	1	70	95	4	19	M16
	25	1¼	140	22	2	80	105	4	19	M16
	40	2	165	22	2	105	130	8	19	M16
	50	2½	200	26	2	130	160	8	23	M20

16 銅合金製管フランジ(抜粋) (JIS B2240-2006)

この規格は、蒸気・空気・ガス・水・油などの一般用配管に使用する管・バルブなどを接続する銅合金製管フランジ(以下、フランジという。)について規定しています。

流体温度と最高使用圧力の関係は、付表1、圧力—温度基準、及び付表2、材料の材料グループ記号によります。

付表1. 圧力—温度基準 (MPa)

呼び圧力	材料グループ記号	区分	最高使用圧力			
			流体の温度(℃)			
			T _A ~120	185	205	220
10K	C11,C21	I	1.4	1.2	1.1	—
		II	1.0	1.0	1.0	—
	C12,C22	I	1.4	1.2	1.1	1.0
		II	1.0	1.0	1.0	1.0
16K	C11,C21	I	2.2	1.9	1.7	—
		II	1.6	1.6	1.6	—
	C12,C22	I	2.2	1.9	1.7	1.6
		II	1.6	1.6	1.6	1.6

備考 1. 区分 I は、全面形ガスケットを使用し、かつ、接合相手のフランジが全面座である場合に適用し、区分 II はそれ以外の場合(リングガスケットを使用する場合など)に適用する。

2. T_Aは、常温を示す。

3. 表に示した温度の中間の温度における最高使用圧力は、比例補間法によって求める。

付表2. 材料

フランジの種類	材料グループ記号	材料規格		
		規格番号	材料記号	特記事項
スリップオンろう付式フランジ(SO)	C11	JIS H5120	CAC202	Pb 1%以下
	C12	JIS H5120	CAC407	Sn 5~6% Pb 1%以下
一体フランジ(IT)	C21	JIS H5120	CAC406	—
			CAC402	—
			CAC407	—

■管フランジの基準寸法

呼び圧力10Kフランジ (mm)

呼び径	フランジ		ボルト穴			ボルトの呼び
	外径 D	厚さ t	中心円の径 C	数	径 h	
10	90	12	65	4	15	M12
15	95	12	70	4	15	M12
20	100	14	75	4	15	M12
25	125	14	90	4	19	M16
32	135	16	100	4	19	M16
40	140	16	105	4	19	M16
50	155	16	120	4	19	M16
65	175	18	140	4	19	M16
80	185	18	150	8	19	M16
100	210	18	175	8	19	M16
125	250	20	210	8	23	M20
150	280	22	240	8	23	M20

呼び圧力16Kフランジ (mm)

呼び径	フランジ		ボルト穴			ボルトの呼び
	外径 D	厚さ t	中心円の径 C	数	径 h	
10	90	12	65	4	15	M12
15	95	12	70	4	15	M12
20	100	14	75	4	15	M12
25	125	14	90	4	19	M16
32	135	16	100	4	19	M16
40	140	16	105	4	19	M16
50	155	16	120	8	19	M16
65	175	18	140	8	19	M16
80	200	20	160	8	23	M20
100	225	22	185	8	23	M20
125	270	22	225	8	25	M22
150	305	24	260	12	25	M22

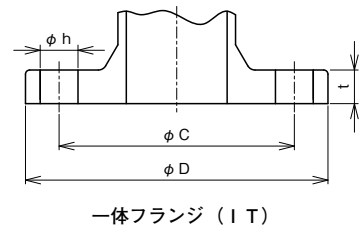

16 工業単位の換算表

長さ (LENGTH)	cm	m	km	in	ft	尺
	1	0.01	0.01	0.3937	0.0328	0.033
	100	1	0.001	39.371	3.2809	3.3
	100,000	1,000	1	39,371	3,280.9	3,300
	2.54	0.02540	0.0254	1	0.08333	0.08382
	30.48	0.3048	0.3048	12	1	1.0058
	30.30	0.30303	0.30303	11.9303	0.9942	1

面積 (AREA)	cm ²	m ²	in ²	ft ²	尺 ²
	1	0.03	0.1550	0.001076	0.001089
	1×10 ⁴	1	1,550.1	10.7643	10.89
	6.4514	0.036451	1	0.006944	0.007026
	929	0.0929	144	1	1.0117
	918.27	0.09183	142.34	0.9885	1

体積 (VOLUME)	dm ³ 又はL	m ³ 又はkL	ft ³	英gal	米gal	石	尺 ³
	1	0.001	0.03532	0.220	0.2642	0.05544	0.03594
	1,000	1	35.317	219.95	264.19	5.5435	35.937
	28.315	0.02832	1	6.2279	7.4806	0.1570	1.0175
	4.5465	0.024547	0.1606	1	1.2011	0.02520	0.1633
	3.7852	0.03785	0.1337	0.8325	1	0.02098	0.1360
	180.39	0.18039	6.3707	39.676	47.656	1	6.4827
	27.826	0.02783	0.9827	6.1203	7.3514	0.15425	1

質量 (MASS)	g	kg	t (tonne) (仏)	lb	ton (英)	ton (米)	貫	斤
	1	0.001	0.001	0.002205	0.000984	0.001102	0.02667	0.001667
	1,000	1	0.001	2.2046	0.000984	0.001102	0.2667	1.6667
	1×10 ⁶	1,000	1	2,204.6	0.9842	1.1023	266.67	1,666.7
	453.6	0.4536	0.034536	1	0.03446	0.0351	0.121	0.760
	1,016.047	1,016.05	0.01605	2,240	1	1.12	270.94	1,693.4
	907,185	907.185	0.90719	2,000	0.89286	1	241.91	1,519.8
	3,750	3.75	0.00375	8.2673	0.023691	0.024134	1	6.25
600	0.6	0.006	1.3228	0.035905	0.036613	0.16	1	

粘度 (VISCOSITY)	Poise=g/cm・s (CGS単位)	centipoise.cP	kg・m・s	kg・m・h	lb/ft・s
	1	100	0.1	360	0.0672
	0.01	1	0.001	3.6	0.000672
	10	1,000	1	3,600	0.672
	0.00278	0.278	0.0278	1	0.00187
	14.88	1,488	1.488	5,356.8	1

速度 (VELOCITY)	m/s	m/h	km/h	ft/s	ft/min	mile/h
	1	3,600	3.6	3.281	196.85	2.2370
	0.2778	1	0.001	0.03114	0.05468	0.03214
	0.2778	1,000	1	0.9114	54.682	0.6214
	0.3048	1,097.25	1.0973	1	60	0.68182
	0.25080	18.287	0.01829	0.01667	1	0.01136
	0.4470	1,609.31	1.6093	1.4667	88	1

流量 (FLOW)	L/s	L/min	m ³ /min	m ³ /h	m ³ /s	英gal/min	米gal/min
	1	60	0.06	3.6	0.001	13.197	15.8514
	0.01667	1	0.001	0.06	0.01667	0.2200	0.2642
	16.67	1,000	1	60	0.01667	219.95	264.19
	0.2778	16.67	0.01667	1	0.02778	3.6658	4.4032
	1,000	60,000	60	3,600	1	13,197	15,851.4
	0.07578	4.546	0.04546	0.2728	0.07578	1	1.2011
	0.06309	3.785	0.03785	0.2271	0.06309	0.8325	1

圧力 (PRESSURE)	lb/in ² 又はPSI	Pa	kPa	MPa	kgf/cm ²	bar	atm	mmHg 又はTorr	mmH ₂ O
	1	6,894.8	6.8948	0.006895	0.07031	0.068678	0.06804	51.714	702.99
	0.034504	1	0.001	0.0001	0.010197	0.01	0.009869	0.025401	0.10197
	0.14504	1,000	1	0.001	0.010197	0.01	0.029869	7.501	101.97
	145.03	1,000,000	1,000	1	10.1970	10.000	9.8690	75.01	1019.70
	14.223	98,067	98.067	0.098067	1	0.98067	0.96784	735.56	10,000
	14.561	100,000	100	0.10000	1.01970	1	0.98690	750.10	10,197
	14.697	101,330	101.33	0.10133	1.0332	1.0133	1	760.06	10,332
	0.019337	133.32	0.13332	0.013332	0.013594	0.013332	0.013157	1	13.594
	0.0214225	9.8068	0.098068	0.098068	0.031	0.09869	0.096783	0.073561	1

参考資料

16 工業単位の換算表

応力 (STRESS)	Pa	MPa又はN/mm ²	kg/mm ²	kgf/cm ²
	1	0.000001	0.0 ₅ 101972	0.0 ₅ 101972
	1,000,000	1	0.101972	10.1972
	9,806,650	9.80665	1	100
	98,066.5	0.0980665	0.01	1

力 (POWER)	N	dyn	kgf	lbf
	1	100,000	0.101972	0.22480894
	0.00001	1	0.0 ₅ 101972	0.0 ₅ 22480894
	9.80665	980,665	1	2.2046226
	4.4482216	444,822.16	0.45359237	1

仕事・エネルギー 熱量 (WORK ENERGY CALORIE)	J	kW・h	kgf・m	kcal
	1	0.0 ₂ 277778	0.101972	0.000238889
	3,600,000	1	367,098	860
	9.80665	0.0 ₂ 272407	1	0.00234270
	4,186.05	0.00116279	426.858	1

温度 (TEMPERATURE)	摂氏度°Cを華氏度°Fに	華氏度°Fを摂氏度°Cに
	$9/5 \times ^\circ\text{C} + 32^\circ$	$5/9 \times (^\circ\text{F} - 32^\circ)$

■SI単位と従来の単位との比較

量	SI単位	SI単位と併用してよい単位	従来使用されていた単位	SI単位にするための換算率	備考
平面角	rad(ラジアン)	°(度) '(分) "(秒)		— $1.74533 \times 10^{-2} \text{rad}$ $2.90888 \times 10^{-4} \text{rad}$ $4.84814 \times 10^{-6} \text{rad}$	$1^\circ = (\pi/180) \text{rad}$ $1' = (\pi/60)^\circ$ $1'' = (\pi/60)'$
質量	kg(キログラム)	t(トン)		— $1 \times 10^3 \text{kg}$	
密度	kg/m ³	kg/L t/m ³		— $1 \times 10^{-3} \text{kg/m}^3$ $1 \times 10^3 \text{kg/m}^3$	
力	N(ニュートン)		dyn(ダイン) kgf(重量キログラム)	— $1 \times 10^{-5} \text{N}$ 9.80665N	
圧力	Pa(パスカル)	bar(バール)	mmAq,mmH ₂ O mAq,mH ₂ O kgf/cm ² mmHg atm(気圧)	— $1 \times 10^5 \text{Pa}$ 9.80665Pa $9.80665 \times 10^3 \text{Pa}$ $9.80665 \times 10^4 \text{Pa}$ $1.3322 \times 10^2 \text{Pa}$ $1.0135 \times 10^5 \text{Pa}$	流体の圧力に用いる
粘度	Pa・S	P(ポワズ)		— $1 \times 10^{-1} \text{Pa} \cdot \text{S}$	
動粘度	m ² /S	St(ストークス)		— $1 \times 10^{-4} \text{m}^2/\text{S}$	
エネルギー 仕事 熱量 電力量	J(ジュール)		kcal(キロカロリー) kgf・m kW・h	— 4.18605kJ 9.80665J 3.6MJ	計算法の値を示すITカロリー (International Steam Table) によれば、 $1 \text{kcal}_{\text{IT}} = 4.18680 \text{kJ}$
温度	K(ケルビン) °C(セルシウス度)				熱力学温度 セルシウス温度 $T[\text{K}] = 273.15 + t[^\circ\text{C}]$
温度間隔	K °C				以前はdegと表していた
比熱 比エントロピ	J/(kg・k)		kcal/kg・°C	— 4.1805kJ/(kg・k)	
比エンタルピ 比潜熱	J/kg		kcal/kg	— 4.18605kJ/kg	
応力	Pa N/m ²		kgf/m ²	9.80665Pa	

16 国際単位系“SI”

SIとは1960年の国際度量衡総会で決議された国際単位系(Le Systeme International d'Unites, SI)の略称です。我が国では、平成4年に制定、平成5年に施行された新計量法により、取引・証明に用いられる計算単位が、SIに統一されました。

■SI単位に移行された主な計量単位

量	移行される計量単位(記号)	SI単位(記号)	単位の換算関係 ^{注1}
圧力	重量キログラム毎平方メートル(kgw/m ² , kgf/m ² , kg/m ²) 水銀柱メートル(mHg) ^{注2} 水柱メートル(mH ₂ O, mAq) トル(Torr) ^{注3}	パスカル(Pa)	1kgf/m ² ≒9.8Pa 1mHg≒133kPa 1mH ₂ O≒9.8kPa 1Torr=133Pa
力	重量キログラム(kgw, kgf)	ニュートン(N)	1kgf≒9.8N
力のモーメント	重量キログラムメートル(kgw・m, kgf・m, kg・m)	ニュートン(N・m)	1kgf・m≒9.8N・m
応力	重量キログラム毎平方メートル(kgf/m ²)	パスカル(Pa)	1kgf/m ² ≒9.8Pa
熱量	カロリー(cal) ^{注4}	ジュール(J)	1cal≒4.2J
長さ	ミクロン(μ)	メートル(m)	1μ=1μm

注1. 単位の換算関係での正確な係数は、9.8→9.80665、133→133.322、4.2→4.18605です。
注2. 血圧測定での使用は認める。注3. 医療関連での使用は認める。注4. 栄養関連での使用は認める。

■SI単位の10の整数乗倍を構成する主な接頭語は、以下のものがあります。

10の倍数	接頭語	記号	10の倍数	接頭語	記号
10 ⁶	メガ	M	10 ⁻²	センチ	c
10 ³	キロ	k	10 ⁻³	ミリ	m
10 ²	ヘクト	h	10 ⁻⁶	マイクロ	μ

■圧力単位の換算表(従来単位→SI単位)

- ※1. 簡易換算：1.0kgf/cm²=0.0980665MPa=98.0665kPaで換算し、四捨五入で丸めた数値です。
 ※2. 安全弁、逃し弁用換算：1.0kgf/cm²=0.0980665MPaで換算し、端数切捨とした数値です。(SI単位の値が従来単位の圧力値を超えない数値としています。)

負圧

従来単位	SI単位(簡易換算 ^{※1})
25 Torr	3.3 kPa・A
-50 mmAq	-0.49 kPa
-50 mmHg	-6.7 kPa
-100 mmHg	-13 kPa
-200 mmHg	-27 kPa
-400 mmHg	-53 kPa
-600 mmHg	-80 kPa

正圧

従来単位	SI単位(簡易換算 ^{※1})
0.01 kgf/cm ² (100mmAq)	1.0 kPa
0.02 kgf/cm ² (200mmAq)	2.0 kPa
0.03 kgf/cm ² (300mmAq)	2.9 kPa
0.04 kgf/cm ² (400mmAq)	3.9 kPa
0.05 kgf/cm ² (500mmAq)	4.9 kPa
0.06 kgf/cm ² (600mmAq)	5.9 kPa
0.07 kgf/cm ² (700mmAq)	6.9 kPa
0.08 kgf/cm ² (800mmAq)	7.8 kPa
0.09 kgf/cm ² (900mmAq)	8.8 kPa

16 国際単位系“SI”

■圧力単位の換算表(従来単位→SI単位)

※1. 簡易換算：1.0kgf/cm²=0.0980665MPa=98.0665kPaで換算し、四捨五入で丸めた数値です。

※2. 安全弁、逃し弁用換算：1.0kgf/cm²=0.0980665MPaで換算し、端数切捨とした数値です。
(SI単位の値が従来単位の圧力値を超えない数値としています。)

従来単位 kgf/cm ²	SI単位 MPa	
	簡易換算 ^{※1}	安全弁、逃し弁用換算 ^{※2}
0.1	0.010	
0.15	0.015	
0.2	0.020	
0.3	0.029	
0.35	0.034	0.0343
0.4	0.039	0.0392
0.5	0.049	0.0490
0.6	0.059	0.0588
0.7	0.069	0.0686
0.8	0.078	0.0784
0.9	0.088	0.0882
1.0	0.10	0.098
1.1	0.11	0.107
1.2	0.12	0.117
1.3	0.13	0.127
1.4	0.14	0.137
1.5	0.15	0.147
1.6	0.16	0.156
1.7	0.17	0.166
1.8	0.18	0.176
1.9	0.19	0.186
2.0	0.20	0.196
2.1	0.21	0.205
2.2	0.22	0.215
2.3	0.23	0.225
2.4	0.24	0.235
2.5	0.25	0.245
2.6	0.25	0.254
2.7	0.26	0.264
2.8	0.27	0.274
2.9	0.28	0.284
3.0	0.29	0.294
3.1	0.30	0.304
3.2	0.31	0.313
3.3	0.32	0.323
3.4	0.33	0.333
3.5	0.34	0.343
3.6	0.35	0.353
3.7	0.36	0.362
3.8	0.37	0.372
3.9	0.38	0.382

従来単位 kgf/cm ²	SI単位 MPa	
	簡易換算 ^{※1}	安全弁、逃し弁用換算 ^{※2}
4.0	0.39	0.392
4.1	0.40	0.402
4.2	0.41	0.411
4.3	0.42	0.421
4.4	0.43	0.431
4.5	0.44	0.441
4.6	0.45	0.451
4.7	0.46	0.460
4.8	0.47	0.470
4.9	0.48	0.480
5.0	0.49	0.490
5.1	0.50	0.500
5.2	0.51	0.509
5.3	0.52	0.519
5.4	0.53	0.529
5.5	0.54	0.539
5.6	0.55	0.549
5.7	0.56	0.558
5.8	0.57	0.568
5.9	0.58	0.578
6.0	0.59	0.588
6.1	0.60	0.598
6.2	0.61	0.608
6.3	0.62	0.617
6.4	0.63	0.627
6.5	0.64	0.637
6.6	0.65	0.647
6.7	0.66	0.657
6.8	0.67	0.666
6.9	0.68	0.676
7.0	0.69	0.686
7.1	0.70	0.696
7.2	0.71	0.706
7.3	0.72	0.715
7.4	0.73	0.725
7.5	0.74	0.735
7.6	0.75	0.745
7.7	0.76	0.755
7.8	0.76	0.764
7.9	0.77	0.774

従来単位 kgf/cm ²	SI単位 MPa	
	簡易換算 ^{※1}	安全弁、逃し弁用換算 ^{※2}
8.0	0.78	0.784
8.1	0.79	0.794
8.2	0.80	0.804
8.3	0.81	0.813
8.4	0.82	0.823
8.5	0.83	0.833
8.6	0.84	0.843
8.7	0.85	0.853
8.8	0.86	0.862
8.9	0.87	0.872
9.0	0.88	0.882
9.1	0.89	0.892
9.2	0.90	0.902
9.3	0.91	0.912
9.4	0.92	0.921
9.5	0.93	0.931
9.6	0.94	0.941
9.7	0.95	0.951
9.8	0.96	0.961
9.9	0.97	0.970
10.0	0.98	0.980
10.5	1.03	1.029
11	1.08	1.078
12	1.18	1.176
13	1.27	1.274
14	1.37	1.372
15	1.47	1.470
17.5	1.72	1.716
18	1.77	1.765
19	1.86	1.863
20	1.96	1.961
22	2.16	2.157
24	2.35	2.353
25	2.45	2.451
27	2.65	2.647
30	2.94	2.941
32	3.14	
40	3.92	
45	4.41	
50	4.90	
66	6.47	

ソフト料金のご案内

1 提出書類の料金

書類名	基本料金	基本部数	追加料金 (/枚)
①納入品図面 ※	無 料	1部	サイズ @
②検査成績表 ※	無 料		A4 20円
③取扱説明書	無 料		B4 30円
④製作要領書	10,000円		A3 50円
⑤検査要領書	10,000円		
⑥ミルシート ※	3,000円		
⑦強度計算書	10,000円		
⑧熱処理要領書	24,000円		
⑨塗装要領書	20,000円		
⑩認定書再発行	3,000円/枚		
⑪完成図書	その都度お見積り致します。		
⑫その他特別資料	(図面、設計計算書などセットしたもの)		

※印は、和文・英文共通です。
その他の書類で英文の場合は2倍となります。他の外国語は実費を申し受けます。

2 立会検査費用

- ①製品検査、中間検査、工程検査などで弊社工場で行われる立会検査は1日に付き60,000円を申し受けます。
- ②弊社がお客様より依頼されて第三者の立会検査を行う場合は、別に実費を申し受けます。

3 高圧ガス認定料金

別途お見積り致します。

4 非破壊検査費

別途お見積り致します。

5 修理及び技術者派遣に関する料金

1.修理派遣費用

		国内役務	海外役務
平日勤務	(1日/1人)	32,000円	その都度お見積り 致します。
時間外勤務	(1時間/1人)	6,900円	
休日勤務	(1日/1人)	42,000円	
時間外勤務	(1時間/1人)	7,700円	
宿泊費	(1泊/1人)	13,000円	
交通費		実 費	
通信費		実 費	

- ★作業費の最低料金は、4時間と致します。
- ★一般管理費として、役務費+宿泊費・交通費・使用部品代の合計金額の15%を加算し、別途申し受けます。
- ★休日は、弊社の休日カレンダーと致します。

ソフト料金のご案内

2.技術者派遣費用

バルブ、調節計などの調整も含まれます。

	国内役務		海外役務	
	責任者	一般	責任者	一般
平日勤務 (1日/1人)	60,000円	48,000円	92,000円	80,000円
時間外勤務(1時間/1人) 夜間時間当たり (17:00~22:00)	10,000円	8,000円	16,000円	14,000円
休日勤務 (1日/1人)	80,000円	65,000円	—	
時間外勤務(1時間/1人) 夜間時間当たり (17:00~22:00)	13,000円	11,000円		
宿泊費 (1泊/1人)	13,000円			
海外滞在費 (1日/1人)	—		宿舎有り 20,000円 宿舎無し 35,000円	
渡航費及び交通費	実 費		実 費	
保険料	—		実 費	
通信費	実 費		実 費	
消耗工具費	実 費		実 費	

- ★作業費の最低料金は、4時間と致します。
- ★一般管理費として、役務費+宿泊費・交通費・使用部品代の合計金額の15%を加算し、別途申し受けます。
- ★休日は、弊社の休日カレンダーと致します。

6 キャンセルチャージ

お客様の都合によりキャンセルが発生した場合、同時点の工程状況に応じ契約価格に、右記の比率を乗じた金額を申し受けます。

工程状況	請求乗率
素材完了	60%
機械加工完了	80%
製品組立完了	100%

★返品は、キャンセルチャージとは異なりますので、弊社の返品規定に基づいて処理させていただきます。

7 梱包・輸送の料金

国内

商品直送の場合及び弊社指定登録場所以外への納入の場合、運送費を実費にて申し受けます。ただし、特殊指定梱包及び特殊指定輸送の場合はその都度お見積り致します。

海外

その都度お見積り致します。

■この料金表の取扱に関するご注意

- 1 記載されております各種料金は、ユーザー様渡し料金です。
- 2 記載されております料金は、消費税は含まれておりません。
- 3 ソフト料金は実費請求ですので、流通段階での手数料は一切含まれておりません。
- 4 お見積りの際は、バルブ価格とソフト料金を分離し、ソフト料金は外枠見積りとさせていただきます。

アフターサービス

納入された商品は万全な品質管理の基に製造されていますので、正しくご使用いただければ安心して使用できますが、使い方を間違えますと作動しないことや、性能を十分発揮できないことがあります。カタログ、取扱説明書などをよくお読みの上正しくご使用ください。

また、商品は予告なしに製造中止や改定を行うことがありますのでご了承ください。

保証

納入品の保証期間は、指定の納入場所へ納入後(着荷後)1ケ年とさせていただきます。この保証期間内に弊社の責任による故障を生じた場合には、弊社の負担により修理を致します。しかし、次に該当する場合などはこの保証の対象範囲から除外させていただきます。

- ① 需要者側の不適当な取扱い、又は使用による場合。
- ② 弊社の責任とみなされない故障の場合。
- ③ 弊社以外の改造、又は修理による場合。
- ④ 設計仕様条件を越えた過酷な環境下における取扱い、保管、あるいは使用の場合。
- ⑤ 火災、水害、地震、落雷、その他天災地変による場合。
- ⑥ 減耗のはなはだしい部品などで、あらかじめその旨申し出を行っている場合。

ここでいう保証は、納入品単体の保証を意味するもので、納入品の故障により誘発される物的損害・人的損害は補償の対象外となります。

東日本営業部

担当部署	サービス区域
東京営業所 TEL.045-227-5247	東京、神奈川
西関東営業所 TEL.042-772-8531	神奈川、東京、山梨
東関東営業所 TEL.043-242-0171	千葉、茨城
北関東営業所 TEL.048-663-8141	埼玉、栃木
関越営業所 TEL.027-252-4248 新潟出張所 TEL.025-282-3833	群馬、長野、新潟
仙台営業所 TEL.022-287-6211	宮城、山形、福島
盛岡営業所 TEL.019-697-7651	岩手、青森、秋田
札幌営業所 TEL.011-875-8007	北海道全域

サービスネットワーク

西日本営業部

担当部署	サービス区域
大阪営業所 TEL.06-6325-1501 岡山出張所 TEL.086-898-1611	大阪、京都、奈良、和歌山 兵庫、岡山、香川、徳島、高知 愛媛、鳥取、滋賀、三重
名古屋営業所 TEL.052-411-5840 静岡出張所 TEL.054-297-5488	愛知、岐阜、三重、静岡
金沢営業所 TEL.076-261-6989	石川、富山、福井
広島営業所 TEL.082-230-4511	広島、島根、山口
福岡営業所 TEL.092-291-2929	九州全域、沖縄



製品選定上のチェックポイント

ご注文の際は下表の項目をチェックのうえ、使用条件をお知らせください。

型 式	その他のチェックポイント	チェックポイント								減圧弁	蒸気用 空気・気体用	1	8
		用途	流体	圧力	流量	呼び径	温度	接続	材料				
RP RD	一次側圧力 二次側圧力 (減圧弁)	●	●	●	●	●	●	●	●	●			
RD RJ RC RF RMU BMU WVR WHA FD WVF	一次側圧力 二次側圧力 (減圧弁)	●	●	●	●	●	●	●	●	●	減圧弁 水用・液体用 メータユニット 水撃防止器、定流量弁	2	18
SL SF	適用法規	●	●	●	●	●	●	●	●	●	安全弁、温度圧力安全弁 逃し弁	3	52
MD WVD FD WVM		●	●	●	●	●	●	●	●	●	サーキット弁 一次圧力調整弁	4	74
LP WVL VD CS No...	アングル形 ストレート形 (定水位弁)	●	●	●	●	●	●	●	●	●	定水位弁 (FVバルブ) バキュームブレーカ 逆止弁、逆流防止装置	5	82
TD JRG TR BM	被加熱 (冷却) 流体	●	●	●	●	●	●	●	●	●	温度調整弁 ミキシングバルブ 温度開閉弁 給湯停止弁	6	92
QH VD		●	●	●	●	●	●	●	●	●	サイレンサ 真空調整弁	7	100
AT ATB AK AD ADB AF AFP BA HB HG	アングル形 ストレート形 (ラジエータバルブ)	●	●	●	●	●	●	●	●	●	スチームトラップ ポンピングトラップ、ドレンセパレータ エアトラップ、ラジエータバルブ	8	102
AF AFV AT AV DHA PO		●	●	●	●	●	●	●	●	●	空気抜弁、吸排気弁 通気弁、排水用正圧緩和器 トラッププライマーバルブ	9	115
JB JS JU	伸縮量 配管材質	●	●	●	●	●	●	●	●	●	ベローズ形伸縮管継手 スリーブ形伸縮管継手 ボールジョイント	10	123
KY KT KU KW	メッシュ数	●	●	●	●	●	●	●	●	●	ストレーナ	11	129
DS PF FST WF PS WVE WS VF ED	電圧・周波数 通電開・閉	●	●	●	●	●	●	●	●	●	電磁弁	12	146
EBS ECF EIT CB EBF EI MT MR ECS EIE EIM	電圧・周波数 停電閉・通電閉	●	●	●	●	●	●	●	●	●	緊急遮断弁 (制御盤)	13	177
BM ML	電圧・周波数 オンオフ・比例	●	●	●	●	●	●	●	●	●	電動弁	14	188
COS CCF CCS CP COF	操作空気圧力 加圧開・閉	●	●	●	●	●	●	●	●	●	シリンダー弁	15	198
●製品記号..... 201 ●鋼・鋳鉄製管フランジ..... 207 ●用語説明..... 202 ●鋼・鋳鉄製管フランジの基準寸法..... 209 ●水道法性能基準「認証登録製品一覧表」..... 203 ●銅合金製管フランジ..... 211 ●旧製品から現製品への流れ..... 205 ●工業単位の換算表..... 212										参考資料	16	201	

TOTAL INDEX

A

スチームトラップ

AD19、19F	107
AD22、22F	107
ADB20、20F	108
ADB21、21F	108
AF11H、11HF	111
AF12	111
AF15HR、15HL、15HV	109
AF16H	110
AF20F	110
AF21FR、21FL、21FV	109
AK1H、2H	105
AK5、5F	106
AK16	106
AK20	105
AT1A、1S	102
AT4A、4S	102
AT6、6F、6FB	104
ATB5、5F	103
ポンピングトラップ	
AFP1H、2H	112
エアトラップ	
AK21	113

空気抜弁

AF4CN、4M、4S、4SN	119
AF5N	120
AF6N	115
AF9、9H	117
AF10、10H	118
AF17N	115
AF22N	116
AFV1N	120
AT7	120
吸排気弁・通気弁	
AFV4N、5	121
AV1C、2C、4C	122

B

ドレンセパレータ

BA5	113
消音器(スチームトラップ用)	
BH1	104

戸別減圧弁用止水栓

BN30N	34
-------	----

電動弁(ボール式)

BM1S	193
BM7S	193
BM9S	191
BM9SR	192
BM12CR、13CR、14CR	190
BM12S、13S、14S、16S	188
BM12SR、13SR、14SR	189
BM15S	191
BM15SR	192

給湯停止弁

BM13SHN、16SHN	99
---------------	----

メータユニット(減圧弁無)

BMU3	37
BMU5	36

C

シリンダー弁

CCF、COF1	199
CCF、COF1H	199
CCS、COS1	198
CCS、COS1H	198
CP53FS	200
CP85FS	200
CP125FS	200
CP85FT	200
CP125FT	200

制御盤(緊急遮断弁用)

CBE12、E14	183
CBM12A、M12B、M14A、M14B	183

逆止弁

CS1USN	90
CS2USN	90
CS2SSN	90
CS3SSN	90
CS4N	90
CS7N	90
CS11	90

D

排水用正圧緩和器

DHA1	122
------	-----

定水位弁パイロット用電磁弁

DS11N、11LN	87
DS16	88
電磁弁	
DS10、10H、15	167
DS13、13H、14	168

E

電磁弁

EDS、EDF	175
EDES、EDEF	176
緊急遮断弁(電磁式、機械式)	
EBF、ECF1P	177
EBF、ECF1W	177
EBS、ECS1P	177
EBS、ECS1W	177
EIEFS、FP	179
EIFS、FP	178
EIM2、3、4	184
EIM7、7N、7C、7CN	185
EIM10、10F	186
EIM11、11F	187
EIT2D、2DN	180
EIT3D、3DN	180

F

差圧調整弁(サーキット弁)

FD2H、2W	76
---------	----

定流量弁

FD6N	48
FD9N、10N	50
FD11N、12	49
FD13N、14	49

電磁弁

FST4	171
------	-----

H

ラジエータバルブ

HB1A、1S	114
HG3A、3S	114

J

ベローズ形伸縮管継手

JB13、14	123
JB17、18	123
JB19、20	125
JB21、22	124
JB23、24	124

スリーブ形伸縮管継手

JS5HF、6HF	126
JS5HW、6HW	127
JS7HF、8HF	126
JS7HW、8HW	127

ボールジョイント

JU1	128
JU3F、4F	128
JU3W、4W	128

ミキシングバルブ

JRG3400、3410	97
JRG3400N	98

温度開閉弁

JRG6320N	98
----------	----

K

ストレーナ

KT1、1D	134
KT1A、1CN、1PN	135
KT2、2D	136
KT3、3A	137
KT4H、4W	138
KT5、5W	140
KT5F、5FW	140
KT7	141
KT8CN、8PN	139
KU1、1CN	142
KU2、2A、2N	143
KU3、4	144
KW1、2、3	145
KY3	132
KY4、4N	129
KY6、6CN	131
KY7、7N	130
KY8	132
KY9、10	133

L

定水位弁(FVバルブ)

LP8N、8AN	82
LP8AHN	83
LP8ARN	84
LP8HN	83
LP8RN	84
LP9N	82
LP9HN	83
LP9RN	84
LP10	85
LP10H	85
ボールタップ(定水位弁用)	
LB2N	89

M

一次圧力調整弁(サーキット弁)

MD1A	81
MD2P	81
MD11	76
MD14CN	75
MD14H、14W	74
MD20H、20W	75
MD22	81
MD29A	80
MD35F、37F	80

電動弁

MLFD	195
MLFS	196
MLFT	197
MLFW	196
MLTS	196
MLTT	197

緊急遮断弁(電動式)

MR5、5C	182
MRS4、4C	182
MT32D、32DN	181
MT33D、33DN	181
MT34D	181

N

逆流防止装置

NO.007NQT	91
NO.009NQT	91
NO.8	91
NO.9BD	91
NO.9D	91
NO.800	91
NO.LF8	91
NO.LF288A	91
NO.LF709NRS	91
NO.LF909NRS	91

P

電磁弁

PF12、12C	153
PF16、17	160

PF22、22C	152
PF22K	165
PF25、25C	159
PS12、12C	151
PS16、17	160
PS18	173
PS22、22C	150
PS22K	165
PS43、43C	155
PS43K	165
PS25、25C	158
PSE18、19	174
トラッププライマーバルブ	
PO500	122

Q

サイレンサ	
QH1、2、3	100

R

逆止減圧弁	
RC44N	27
RC47N	34
減圧定流量弁	
RF44N	28
逆止減圧定流量弁	
RFC44N	29
減圧弁	
RD3H、3HF	13
RD3HA、3HAF	16
RD4、4B	17
RD5R	47
RD7	47
RD8	17
RD11	42
RD14CN	41
RD14H、14W	41
RD16	46
RD17、17A	46
RD19、19F	47
RD20、20N	40
RD20F、20FN	40
RD25SN、25SRN	38
RD29A	16
RD30	13
RD31N、31FN	18
RD31NW、31FNW	22
RD32N、32FN	19
RD32NW、32FNW	23
RD33FN	18
RD33FNW	22
RD34FN	19
RD34FNW	23
RD35、35N	20
RD35F、35FN	20
RD35FW、35FNW	24
RD35W、35NW	24
RD36、36F	20

RD36W、36FW	24
RD37、37F	21
RD38、38F	21
RD40	12
RD41、41F	12
RD43N	33
RD44N	25
RD44SN	31
RD45SN、45SUN	31・32
RD46N	30
RD47N	34
RD50SN、50SHN	38
RD50SRN、50SRHN	38
RD51T	45
RD52	33
RD54CN	42
RD55、55N	42
RDB33FN	19
RJ44N	26
RP6、6P	8
RP6A、8A	14
RP6BD、6K	9
RP7	10
RP8	10
RP9、10、11	11
RP9A、10A、11A	15
RP70	10
メータユニット(減圧弁付)	
RMU3	37
RMU5	36

S

安全弁(全量式)	
SF1H、2H	66
SF13、13L	62
SF14、14L	62
SF15、15L	63
SF16、16L	63
SF17、17L	64
SF18、18L	64
SF19、19L	65
SF20、20L	65
安全弁(揚程式)	
SL7、8	59
SL9、10	60
SL11、12	61
SL23、23H	57
SL24、24HB	57
SL45、46	58
安全逃し弁(揚程式)	
SL37、37V、37VN	52
SL38、38V、38VN	53
SL39、39V、40、40V	54
SL39F、39FV、40F、40FV	55
SL43、43V	56
SL44、44V	56
逃し弁	
SL6ED	72

SL8ED、10ED	73
SL24E	71
SL35N、35HN	39
SL38E、38EN	67
SL38EA、40EA	69
SL40E、40EN	68
SL40EF、40EFA	70
SL44E	71
SL46ED	72

T

端子箱(電磁弁用)	
TB-03、03C、03L型	167
温度調整弁	
TD2W、2G、2AW、2AG	93
TD2LW、2LG	94
TD2ALW、2ALG	94
TD4、4L	95
TD8W、8G、8AW、8AG	92
温度調節電動弁	
TBM8S	195
温度調節電磁弁	
TPF、TPS22	170
ミキシングバルブ	
TR4N	96
TR5	96

U

弁慶シリーズ用継手	
UDBN、UDPN、UDPBN	30
UDDN、UDPDN	30
UFBN、UFDN、UFPN	30
UJBN、UJDN、UJPN	30

V

バキュームブリーカ・真空調整弁	
VD1H	101
VD2N	89
VD5HN	89
VD7N	89
電磁弁	
VF13、13C	171
VF14、14C	171
VF14K	164

W

電磁弁	
WF12、12N	149
WF12C、12CN	149
WF12V、12CV	162
WF22、22N	148
WF22C、22CN	148
WF22K	164
WF22S	166
WF22V、22CV	161
WF25、25N	157
WF25C、25CN	157
WF25V、25CV	163

WS12、12N	147
WS12C、12CN	147
WS12V、12CV	162
WS18	173
WS22、22N	146
WS22C、22CN	146
WS22K、43K	164
WS22S	166
WS22V、22CV	161
WS43、43N	154
WS43C、43CN	154
WS43V、43CV	161
WS25、25N	156
WS25C、25CN	156
WS25V、25CV	163
WS38、38N	169
WS40N	88
WVE02、02CN	172
定水位弁パイロット用電磁弁	
WS22N、22CN	87
WS25N、25CN	88
WS40N	88

水撃防止器	
WHA1N	48
WHA6、6F	48
減圧弁	
WVR02、02CN	43
WVR02T、05T	44
保圧減圧弁	
WVMR02、02N	45
定流量弁	
WVF02	51
一次圧力調整弁	
WVM02、02CN	78
WVM02T	79
WVME02	79
落水防止弁	
WVMS02	77
差圧レリーフ弁	
WVD02	77
定水位弁(FVバルブ)	
WVL02、02CN	86

その他

電動弁(ボール式)	
3BM1S、2S	194
温度圧力安全弁	66



●本社

〒231-0013 神奈川県横浜市中区住吉町3-30

販売促進部 TEL 045-227-5246
販売促進課 TEL 045-227-5248
設備営業課 TEL 045-227-5248
FAX 045-227-5236

URL <https://www.venn.co.jp>

●営業所・出張所

東日本営業部

東京営業所	〒231-0013	神奈川県横浜市中区住吉町3-30	TEL 045-227-5247 FAX 045-227-5237
西関東営業所	〒252-0132	相模原市緑区橋本台2-2-38	TEL 042-772-8531 FAX 042-770-7576
東関東営業所	〒260-0021	千葉市中央区新宿1-16-9(新栄ビル101)	TEL 043-242-0171 FAX 043-238-1208
北関東営業所	〒331-0825	さいたま市北区榎引町2-113-2(藤波ビル1F)	TEL 048-663-8141 FAX 048-660-1038
関東営業所	〒371-0831	前橋市小相木町1-5-14	TEL 027-252-4248 FAX 027-290-1021
新潟出張所	〒950-0941	新潟市中央区女池3-18-11(カーザ・プラチダ女池B棟)	TEL 025-282-3833 FAX 025-282-3834
仙台営業所	〒984-0012	仙台市若林区六丁の目中町21-39	TEL 022-287-6211 FAX 022-390-6110
盛岡営業所	〒028-3615	岩手県紫波郡矢巾町南矢幅6-556	TEL 019-697-7651 FAX 019-697-6152
札幌営業所	〒003-0872	札幌市白石区米里2条4丁目2-25	TEL 011-875-8007 FAX 011-875-8017
国際課	〒231-0013	神奈川県横浜市中区住吉町3-30	TEL 045-227-5256 FAX 045-227-5239

西日本営業部

大阪営業所	〒533-0033	大阪市東淀川区東中島2-15-21	TEL 06-6325-1501 FAX 06-6325-1506
岡山出張所	〒700-0089	岡山市北区津島本町13-32(HillTop津島102)	TEL 086-898-1611 FAX 086-898-1612
名古屋営業所	〒453-0041	名古屋市市中村区本陣通5-55	TEL 052-411-5840 FAX 052-419-1006
静岡出張所	〒420-0839	静岡市葵区鷹匠3-13-15(カーサ・デ・ソラー鷹匠 301)	TEL 054-297-5488 FAX 054-297-5498
金沢営業所	〒920-0054	金沢市若宮1-52	TEL 076-261-6989 FAX 076-261-6994
広島営業所	〒733-0003	広島市西区三篠町1-9-22	TEL 082-230-4511 FAX 082-509-0003
福岡営業所	〒812-0034	福岡市博多区下呉服町9-24	TEL 092-291-2929 FAX 092-282-1085

- 工場
岩手・相模原

- 研修センター
イノベーションセンター

- 原材料、その他の変動により予告なく価格改定する場合があります。
- この製品ガイド／価格表の記載内容は2024年4月現在のものです。

24.03.35YA-D



1 減圧弁 蒸気用
空気・気体用

2 減圧弁 水用・液体用
メータユニット
水撃防止器、定流量弁

3 安全弁、温度圧力安全弁
逃し弁

4 サーキット弁、一次圧力調整弁

5 定水位弁(FVバルブ)
バキュームブレーカ
逆止弁、逆流防止装置

6 温度調整弁、ミキシングバルブ
温度開閉弁 給湯停止弁

7 サイレンサ
真空調整弁

8 スチームトラップ
ポンピングトラップ、ドレンセパレータ
エアトラップ、ラジエータバルブ

9 空気抜弁、吸排気弁
通気弁、排水用正圧緩和器
トラッププライマーバルブ

10 ベローズ形伸縮管継手
スリーブ形伸縮管継手
ボールジョイント

11 ストレーナ

12 電磁弁

13 緊急遮断弁
(制御盤)

14 電動弁

15 シリンダー弁

16 参考資料

取扱店