

HOW TO CHAGE FILTER SIDE

ろ筒の切換

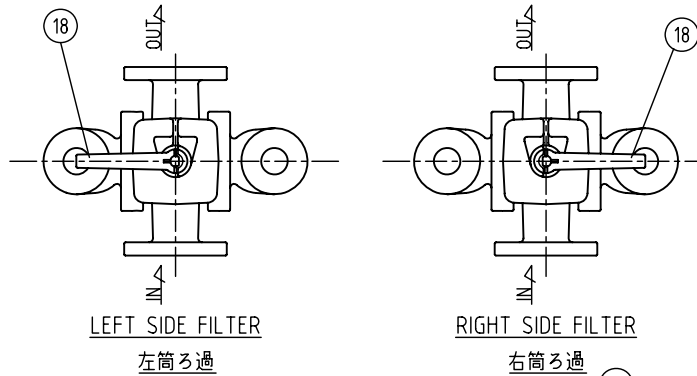

NO.	NAME OF PARTS	MATERIAL	QTY	REMARKS
1	VALVE BODY	ホンタイ	FC 200	1
2	COVER	カバー	FC 200	2
3	COCK CASE	コックケース	FC 200	1
4	YOKE	ヨーク	FC 200	1
5	COCK	コック	FC 200	1
6	STEM	ステム	SS 400	1
7	COVER HOLDER	カバーオサエ	FC 200	2
8	BOLT	ボルト	SS 400	2
9	FILTER	ネット	SUS 304	2
10	PLUG	プラグ	SWCH 10R	2
11	O RING	O リング	FKM	2
12	O RING	O リング	FKM	1
13	O RING	O リング	FKM	2
14	GASKET	ガスケット	NON ASBESTOS	2
15	NUT & SPRING WASHER	ナット & バネザガネ	SS 400/SWRH62	12
16	BOLT	ボルト	SS 400	4
17	NUT	ナット	SS 400	1
18	HANDLE	ハンドル	FC 200	1
19	SLOTTED NUT	ミゾツキナット	SS 400	1
20	PIN	ピン	S 20 C	1
21	PLAIN WASHER	ヒラザガネ	SS 400	2
22	SPLIT PIN	ワリピン	SWRM8	1

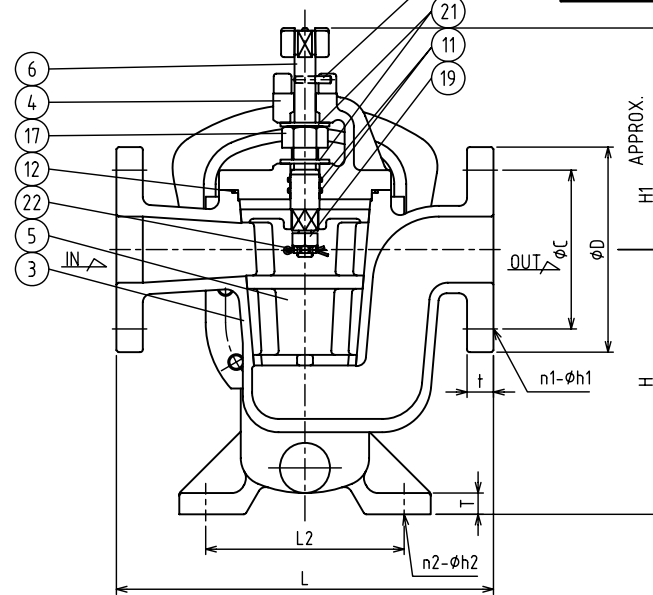
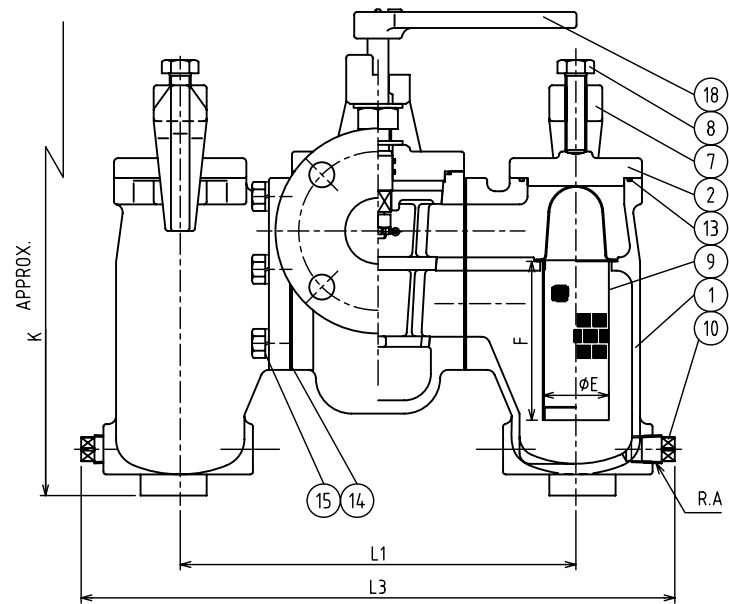

K: 分解時 ネットを取出すのに必要なスペース
K: SPACE REQUIRED NET REMOVAL

仕様 SPECIFICATIONS

適用流体 APPLICABLE FLUID	油 OILS
適用流体 APPLICABLE PRESSURE	最高. MAX. 1.0MPa
適用流体 APPLICABLE TEMPERATURE	最高. MAX. 90°C

メッシュ (MESH)

製品記号 CODE	メッシュ (MESH)	指定 (REQUEST)
KW1-G	40	
KW1-G2	60	
KW1-G	80	
KW1-G	100	
KW1-G		

DIMENSIONS (mm) FLANGE CODE: JIS 10K FF

SIZE	L	L1	L2	H	H1	D	C	t	T	n1	h1	n2	h2	K	E	F	A	L3
50	285	300	150	200	165	155	120	20	16	4	19	4	15	430	50	120	1/2	449
65	285	300	150	200	165	175	140	22	16	4	19	4	15	450	60	140	1/2	449

KW-1 TYPE STRAINER KW-1型 ストレーナ	DRAWING 製 図	S. Akiyama
	CHECK 検 図	K. Nakamura
	DATE 付	2022-7-25
	NOTE	
APPROVED DWG.No. 出 図 番 号		
DWG.No.		
KW1-12L-P	