

SPECIFICATIONS (仕様)		
APPLICABLE TEMP. (適用温度)	MAX.	250℃
APPLICABLE PRESS. (適用圧力)	MAX.	2.0MPa
EXPANSION & CONTRACTION (伸縮量)		+10mm -25mm
FLANGE CODE (フランジ規格)		JIS 20K ルースフランジ

NO.	NAME OF PARTS 部品名称	MATERIAL 材質	QTY 数量	REMARKS 備考
1	PIPE PIECE タンカン	STS316L	2	
2	BELLOWS ベローズ	A240-316L	1	
3	INTERNAL SLEEVE ナイトウ	A240-316L	1	
4	EXTERNAL COVER ガイトウ	STS304	1	
5	RING リング	A240-316L	2	
6	FLANGE フランジ	SF440A	2	
7	SET BOLT セットボルト	STS304	3	

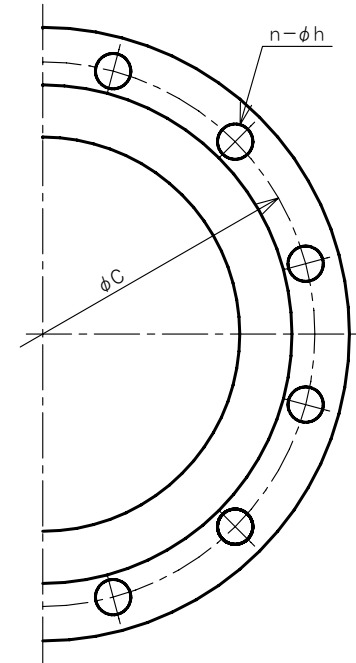
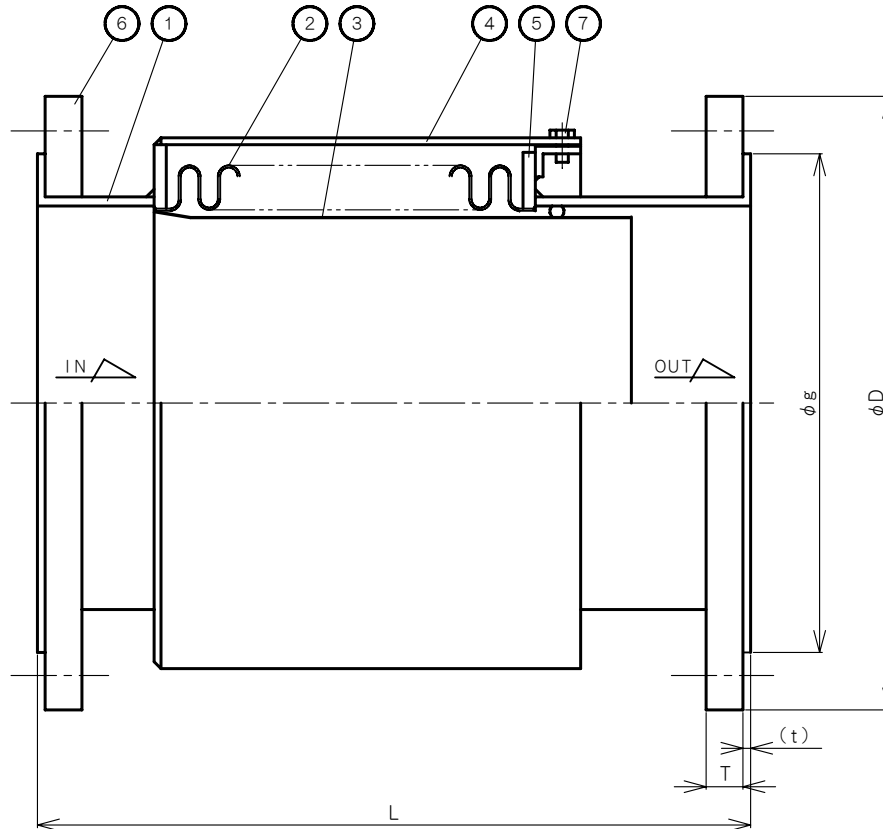

No. 7のボルトは、配管後取り外してください。

No. 7. REMOVE THESE BOLTS
AFTER INSTALLATION.

DIMENSIONS (mm)

SIZE	L	D	T	(t)	g	C	n	h
200	440	350	28	2.8	275	305	12	25
250	465	430	32	2.8	345	380	12	27
300	465	480	33	3.0	395	430	16	27

CODE
製品記号
JB23-N

JB-23 BELLOWS TYPE EXPANSION PIPE JOINTS JB-23 型 ベローズ形伸縮管継手	APPROVED 承認	CHECK 検	DRAWING 製
	K. Nakamura	S. Akiyama	K. Hamada
	DATE 日付	2022-7-25	
	NOTE		
APPROVED DWG. NO. 出図番号			
DWG. No. 原図番号	JB23-02H-P		
SER. No. 管理番号			
	