

SPECIFICATIONS (仕様)		
APPLICABLE TEMP. (適用温度)	MAX.	220C
APPLICABLE PRESS. (適用圧力)	MAX.	1.0MPa
EXPANSION & CONTRACTION (伸縮量)		+10mm -25mm
STANDARD (規格)	CONFORMED TO JIS B2352A (JIS B2352A 準拠)	
FLANGE CODE (フランジ規格)	JIS 10K ルーズフランジ	

NO.	NAME OF PARTS 部品名称	MATERIAL 材質	QTY 数量	REMARKS 備考
1	PIPE PIECE タンカン	STS316L	2	
2	BELLOWS ベローズ	A240-316L	1	
3	INTERNAL SLEEVE ナイトウ	A240-316L	1	
4	EXTERNAL COVER ガイトウ	STS304	1	
5	RING リング	A240-316L	2	
6	FLANGE フランジ	SS275	2	SS400相当
7	SET BOLT セットボルト	STS304	4	

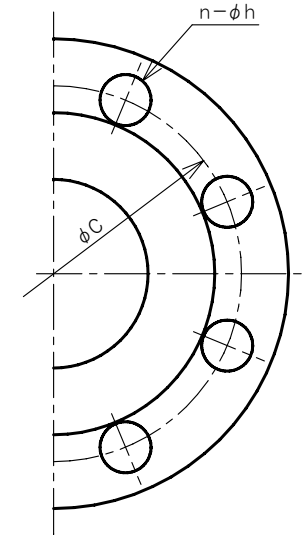
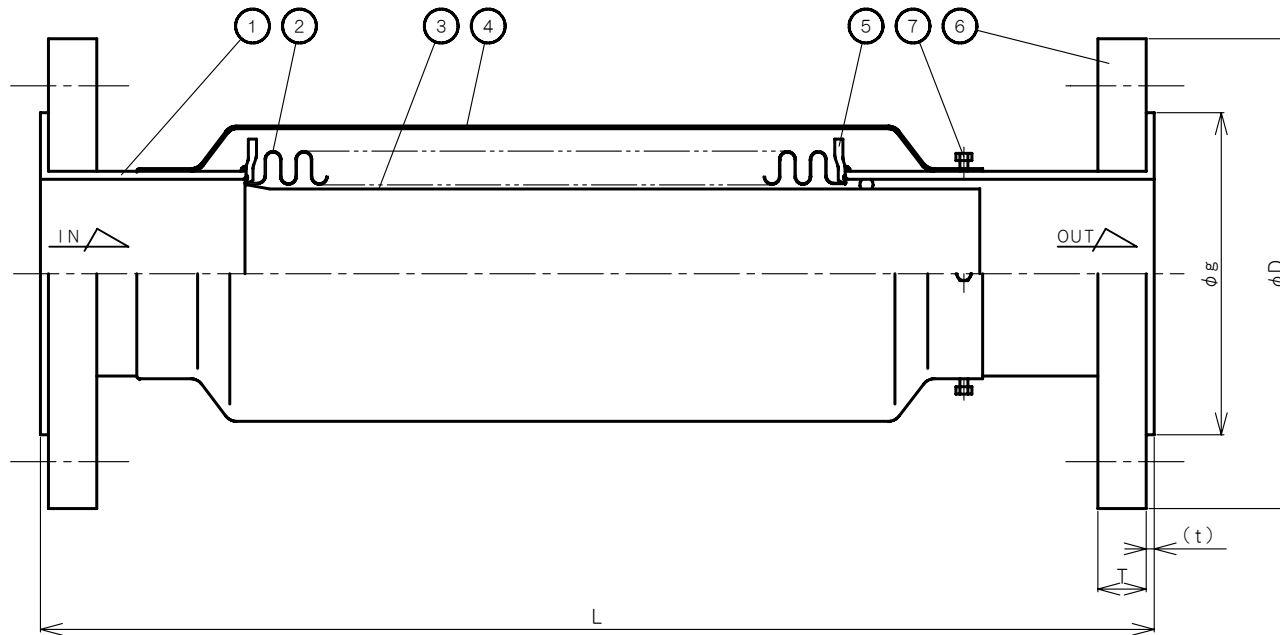

No. 7のボルトは、配管後取り外してください。

No. 7, REMOVE THESE BOLTS
AFTER INSTALLATION.

DIMENSIONS (mm)

SIZE	L	D	T	(t)	g	C	n	h
20	365	100	14	1.8	56	75	4	15
25	365	125	14	1.8	67	90	4	19
32	365	135	16	1.8	76	100	4	19
40	365	140	16	1.8	81	105	4	19
50	365	155	16	1.8	96	120	4	19
65	415	175	18	1.8	116	140	4	19
80	415	185	18	2.0	126	150	8	19
100	415	210	18	2.0	151	175	8	19
125	440	250	20	2.0	182	210	8	23
150	440	280	22	2.0	212	240	8	23

CODE
製品記号
JB21-N

JB-21 BELLOWS TYPE EXPANSION PIPE JOINTS JB-21 型 ベローズ形伸縮管継手	APPROVED 承認	CHECK 検	DRAWING 製
	K. Nakamura	S. Akiyama	K. Hamada
	DATE 日付	2022-7-25	
	NOTE		
APPROVED DWG. NO. 出 図 番 号			
DWG. No. 原図番号			
JB21-01J-P			
SER. No. 管理番号			
VENN CO., LTD. 株式会社			