

NO.	NAME OF PARTS	MATERIAL	QTY	REMARKS	NO.	NAME OF PARTS	MATERIAL	QTY	REMARKS	
1	VALVE BODY	ホソタイ	CAC406	1	Crメッキ	9	SPRING WASHER	ハネザガネ	SWRH	1
2	DISC	ハソタイ	CAC406	1		10	HANDLE	ハンドル	ペーライト	1
3	UNION NIPPLE	ユニオンニップル	C3771B	1						
4	UNION NUT	ユニオンナット	C3771B	1		12	MACHINE SCREW	コネジ	SWRH	1
5	CAP	キャップ	C3604B	1		13	O RING	Oリング	EPDM	1
6	LOCK NUT	ロックナット	C3604B	1		14	SPACER	スペーサー	PTFE	1
7	SPRING WASHER	ハネザガネ	SWRH	1						
8	INDICATOR	シシ	SUS304	1						

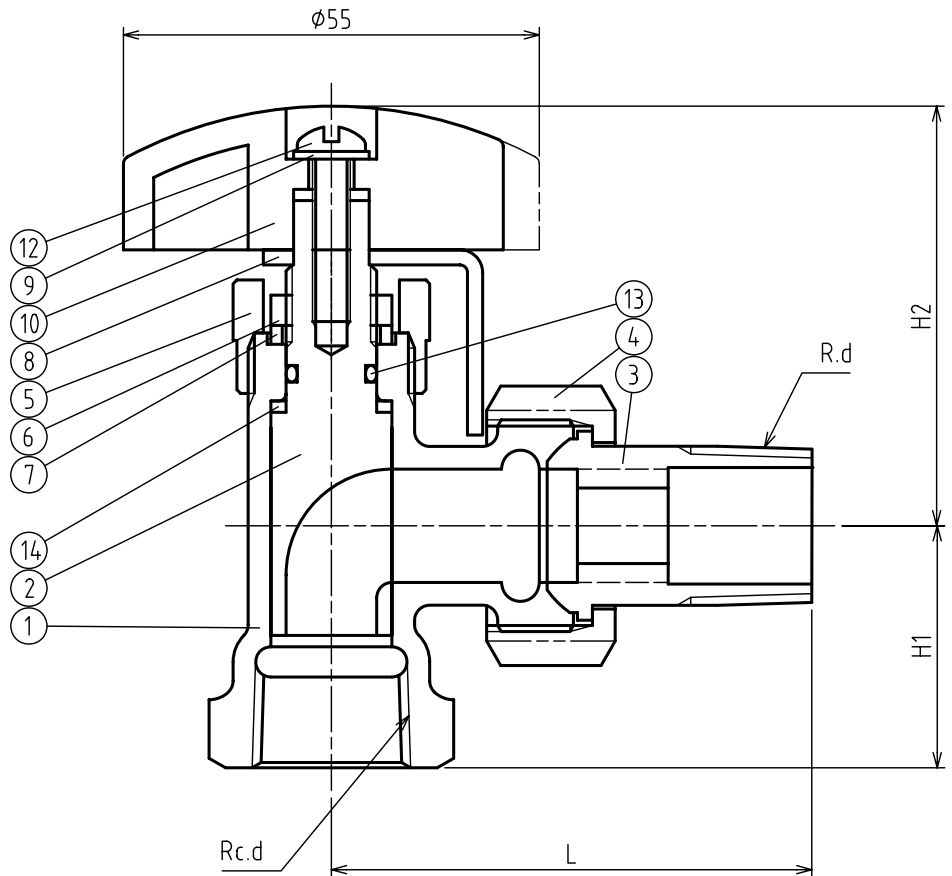

DIMENSIONS (mm)

SIZE	d	L	H1	H2
15	1/2	65	32	55
20	3/4	75	38	60

製品記号
CODE
HG3A-F

仕様 SPECIFICATIONS

適用流体 APPLICABLE FLUID	冷水・温水 COLD WATER・HOT WATER
適用圧力 APPLICABLE PRESSURE	最高 MAX. 0.35MPa
流体温度 APPLICABLE TEMPERATURE	5~90℃

HG-3A TYPE RADIATOR VALVE (ANGLE) HG-3A型 冷温水バルブ(アングル)	DRAWING 製 図	S. Akiyama
	CHECK 検 図	K. Nakamura
	DATE 日 付	2022年7月25日
	NOTE	
APPROVED DWG.No.		
出 図 番 号		
DWG.No.		
HG3A-01N-P	 VENN CO., LTD. 株式会社	