

NO.	NAME OF PARTS		MATERIAL	QTY	REMARKS	NO.	NAME OF PARTS		MATERIAL	QTY	REMARKS
1	VALVE BODY	ホンタイ	CAC406	1	Crメッキ	6	STEM	ステム	C3604B	1	
2	CAP	キャップ	C3771B	1	15~25mm	7	WASHER	ダイヤフラムウケ	SUS 304	1	
			CAC406	1	32mm	8	DIAPHRAGM	ダイヤフラム	C5191P	1	
3	UNION NIPPLE	ユニオンニップル	C3771B	1	15~25mm	9	BELLOWS	パローズ	C5212R	1	
			CAC406	1	32mm	10	HANDLE	ハンドル	ペークライト	1	
4	UNION NUT	ユニオンナット	C3771B	1	15~25mm	11	SPRING WASHER	ハネサガネ	SWRH	1	
			CAC406	1	32mm	12	MACHINE SCREW	コネジ	SWRM	1	
5	DISC	バンタイ	C3604B	1		13					

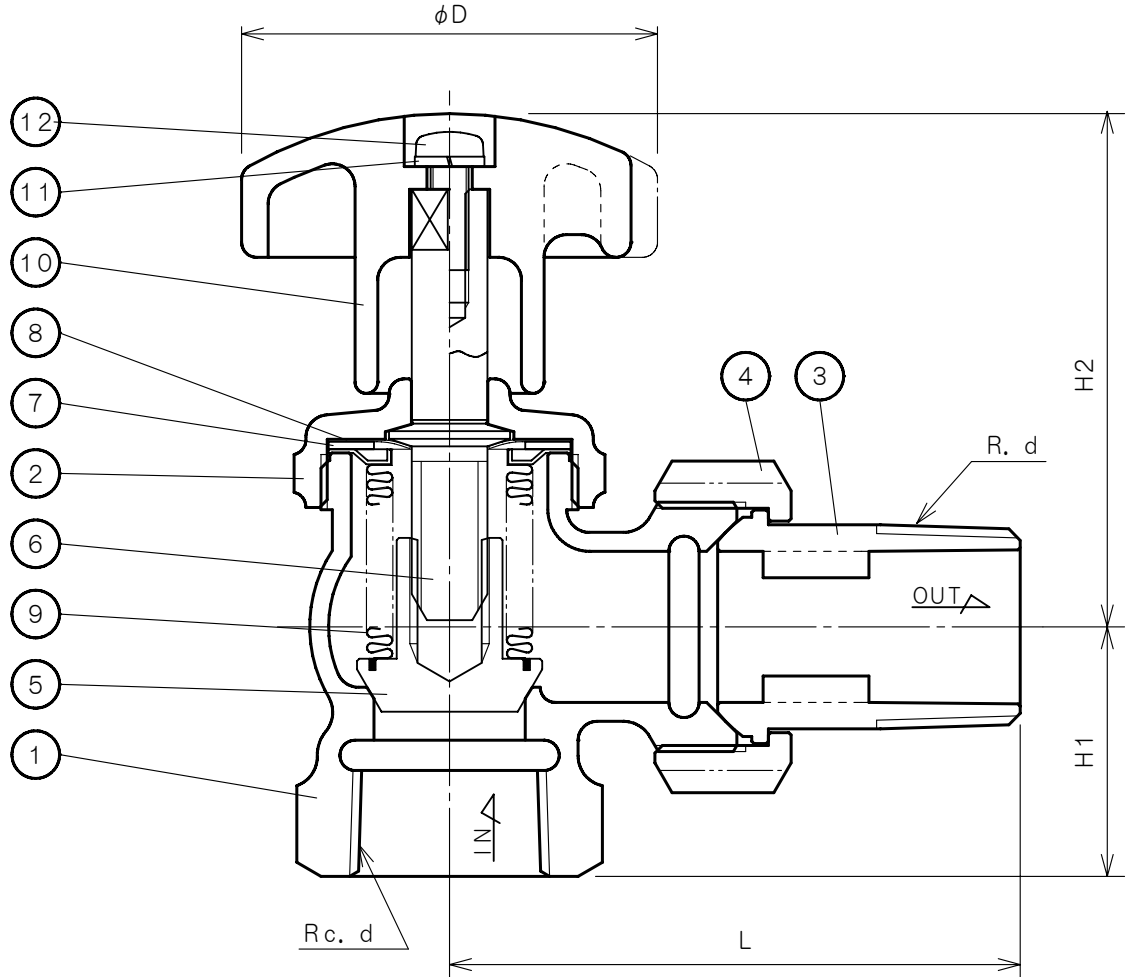

DIMENSIONS (mm)

SIZE	d	L	H1	H2	D
15	1/2	65	28	70	55
20	3/4	75	33	71	55
25	1	86	38	78	55
32	1 1/4	102	44	81	55

製品記号 CODE HB1A-F

仕様 SPECIFICATIONS

適用流体 APPLICABLE FLUID	蒸気 STEAM
適用圧力 APPLICABLE PRESSURE	最高. MAX. 0.4MPa
流体温度 APPLICABLE TEMPERATURE	最高. MAX. 160℃

HB-1A TYPE RADIATOR VALVE (ANGLE) HB-1A 型 ラジエータバルブ (アングル)	APPROVED 承認	CHECK 検	DRAWING 図製
	K. Nakamura	S. Akiyama	K. Hamada
	DATE 日付	2022-7-25	
	NOTE		
APPROVED DWG. NO. 出図番号			
DWG. No. 原図番号			
HB1A-01J-P			
SER. No. 管理番号			
	 VENN CO., LTD. 株式会社		