

結線方法 WIRING METHOD

(AC100V or AC200Vの場合)

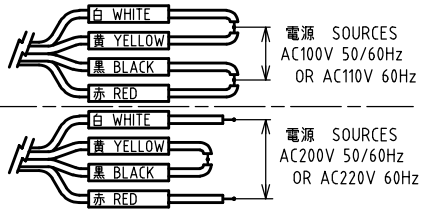

結線方法 WIRING METHOD

(AC115V or AC230Vの場合)

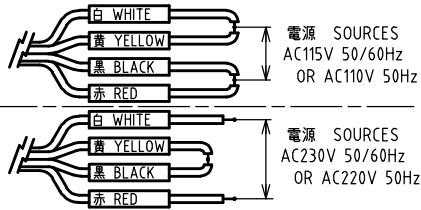

CODE  
製品記号  
PF22C-W

AC特殊電圧の場合

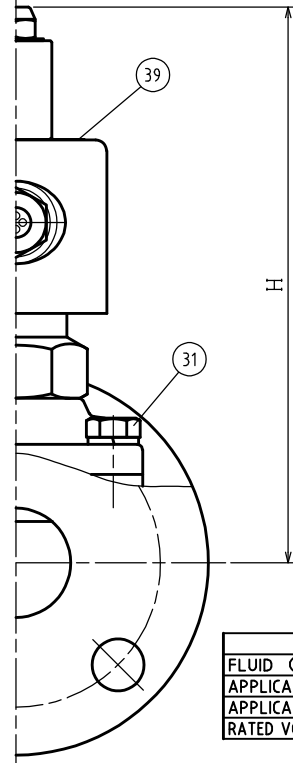
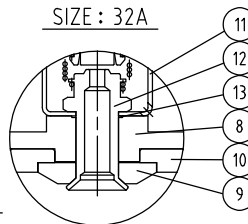
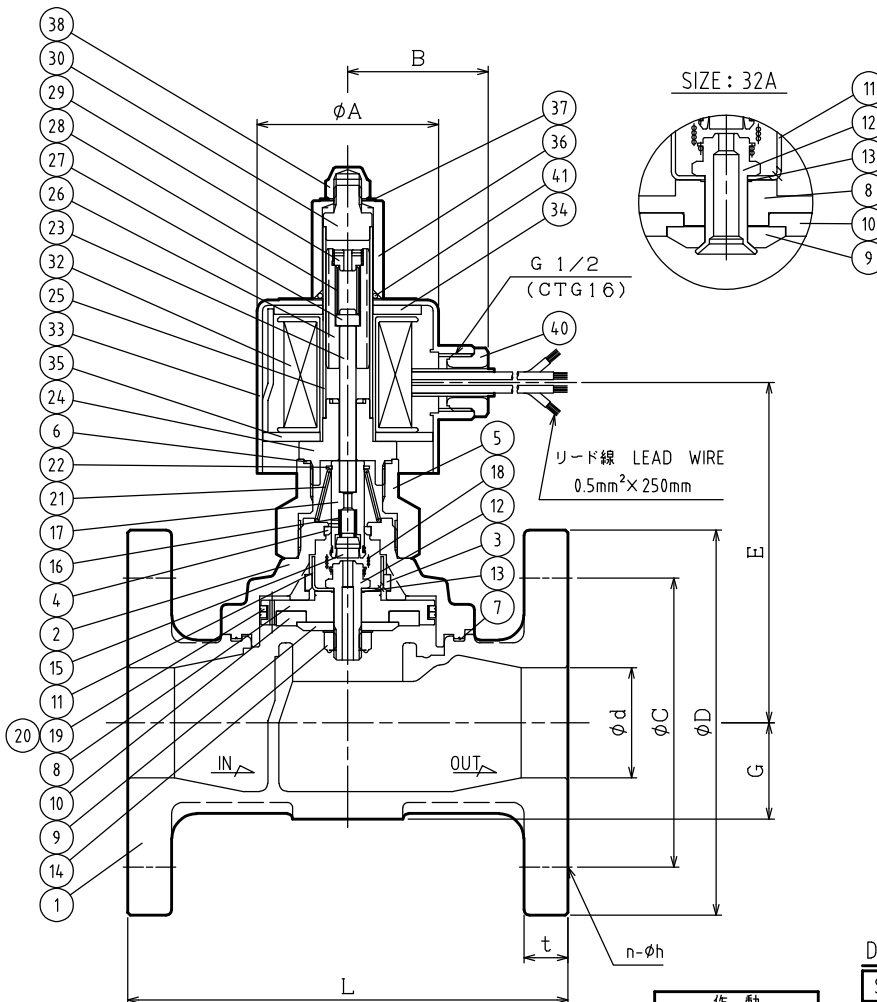
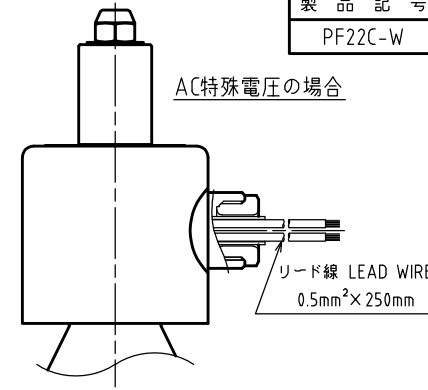

NO.	NAME OF PARTS	MATERIAL	QTY	REMARKS
1	BODY	ホントイ	CAC408	1
2	COVER	ウエフタ	C3771B	1
3	GUIDE RING	ガイドリング	PTFE	1
4	GUIDE RING	ガイドリング	PTFE	1
5	SPRING CASE	パネケース	C3771B	1
6	COVER GASKET	ガスケット	PTFE	1
7	GASKET	ガスケット	PTFE	1
8	PISTON	ピストン	C3604B	1
9	DISC WASHER	ディスクオサエ	C3604B	1
10	DISC	ディスク	PTFE	1
11	PISTON GUIDE	ピストンガイド	SUS304	1
12	PILOT SEAT	Pベンザ	SUS304	1
13	PILOT GASKET	Pガスケット	PTFE	1
14	U NUT & WASHER	Uナット & サラパネ	SUS304	1
15	PILOT DISC	Pディスク	PTFE	1
16	PILOT SPRING	Pパネ	SUS304WPB	1
17	PILOT VALVE	Pベン	SUS304	1
18	JOINT SPRING	ジョイントパネ	SUS	1
19	PISTON RING	ピストンリング	PTFE	2
20	PISTON RING SPRING	ピストンリングパネ	SUS304WPB	1
21	RETURN SPRING	フックパネ	SUS304WPB	1
22	RETAINING RING-C TYPE	C-ートメワ(ジク)	SUS304	1
23	PUSH ROD	オシボウ	SUS304	1
24	FIXED CORE	コテイコア	SUS & Cu	1
25	GUIDE PIPE	アンナイカン	SUS304TP	1
26	PLUNGER	プランジャ	SUS	1
27	CUSHION SPRING SEAT	クッションパネウケ	SUS303	1
28	CUSHION SPRING	クッションパネ	SUS304WPB	1
29	CUSHION SPRING WASHER	クッションパネオサエ	SUS303	1
30	FIXED CAP	コテイキャップ	SUS304	1
31	BOLT & WASHER	ボルト & ワッシャ	SUS304	4~6
32	MAGNET COIL	デンジコイル		1
33	COIL CASE	コイルケース	SPCE	1
34	COIL CASE CORE	コイルケースコア	SPHC	1
35	COIL CASE COVER	コイルケースフタ	SPHC	1
36	COIL HOLDER	コイルオサエ	SUS403	1
37	CONICAL SPRING WASHER	サラパネ	SUS304	1
38	CAP NUT	キャップナット	C3604B	1
39	NAME PLATE	ネームプレート	A5N01P	1
40	GRAND NUT	グランドナット	PLASTIC	1
41	O RING	Oリング	NBR	1

SPECIFICATIONS (仕様)	
FLUID (流体)	
APPLICABLE PRESS.(適用圧力)	MPa
APPLICABLE TEMP.(流体温度)	℃
RATED VOLTAGE (定格電圧)	V / Hz

DIMENSIONS (mm) FLANGE CODE : JIS 10K FF

SIZE	d	L	D	C	t	n	h	H	G	A	B	E
32	32	150	135	100	16	4	19	199	32	66	51	121
40	40	160	140	105	16	4	19	202	35	66	51	124
50	50	190	155	120	16	4	19	214	41	66	51	136

作動  
OPERATION  
通電閉  
ENERGIZED CLOSE

PF-22C TYPE SOLENOID VALVE

PF-22C型 電磁弁

DRAWING 製	Y. Konno
CHECK 検	K. Nakamura
DATE 付	2021-09-10
NOTE	AC用 32/50A

APPROVED DWG.No. 出図番号

DWG.No. PF22C-02C-P

VENN CO., LTD. 株式会社