

| CODE 製品記号 | RATED VOLTAGE 定格電圧 |
|--------------|-----------------------|
| PF22C-W | AC100V 50/60Hz |
| | AC110V 60Hz |
| | AC200V 50/60Hz |
| | AC220V 60Hz |
| | AC24V 50/60Hz |
| | AC110V 50Hz |
| | AC115V 50/60Hz |
| | AC220V 50Hz |
| | AC230V 50/60Hz |

| NO. | NAME OF PARTS | MATERIAL | QTY | REMARKS |
|-----|-----------------------|------------|-----------|---------|
| 1 | BODY | ホントイ | CAC408 | 1 |
| 2 | COVER | ウエフタ | CAC408 | 1 |
| 3 | GUIDE RING | ガイドリング | PTFE | 1 |
| 4 | GUIDE RING | ガイドリング | PTFE | 1 |
| 6 | COVER GASKET | ガスケット | PTFE | 1 |
| 7 | GASKET | ガスケット | PTFE | 1 |
| 8 | PISTON | ピストン | C3604B | 1 |
| 9 | DISC WASHER | ディスクオサエ | C3604B | 1 |
| 10 | DISC | ディスク | PTFE | 1 |
| 11 | PISTON GUIDE | ピストンガイド | SUS304 | 1 |
| 12 | PILOT SEAT | Pベンザ | SUS304 | 1 |
| 13 | PILOT GASKET | Pガスケット | PTFE | 1 |
| 15 | PILOT DISC | Pディスク | PTFE | 1 |
| 16 | PILOT SPRING | Pバネ | SUS304WPB | 1 |
| 17 | PILOT VALVE | Pベン | SUS304 | 1 |
| 18 | JOINT SPRING | ジョイントバネ | SUS | 1 |
| 19 | PISTON RING | ピストンリング | PTFE | 2 |
| 20 | PISTON RING SPRING | ピストンリングバネ | SUS304WPB | 2 |
| 21 | RETURN SPRING | フックバネ | SUS304WPB | 1 |
| 22 | RETAINING RING-C TYPE | C-トメワ(ジク) | SUS304 | 1 |
| 23 | PUSH ROD | オシボウ | SUS304 | 1 |
| 24 | FIXED CORE | コティコア | SUS & Cu | 1 |
| 25 | GUIDE PIPE | アンナイカン | SUS304TP | 1 |
| 26 | PLUNGER | プランジャ | SUS | 1 |
| 27 | CUSHION SPRING SEAT | クッションバネウケ | SUS303 | 1 |
| 28 | CUSHION SPRING | クッションバネ | SUS304WPB | 1 |
| 29 | CUSHION SPRING WASHER | クッションバネオサエ | SUS303 | 1 |
| 30 | FIXED CAP | コティキャップ | SUS304 | 1 |
| 31 | BOLT & WASHER | ボルト & ワッシャ | SUS304 | 4 |
| 32 | MAGNET COIL | デンジコイル | | 1 |
| 36 | COIL HOLDER | コイルオサエ | SUS403 | 1 |
| 37 | CONICAL SPRING WASHER | サラバネ | SUS304 | 1 |
| 38 | CAP NUT | キャップナット | C3604B | 1 |
| 39 | NAME PLATE | ネームプレート | ASN01P | 1 |
| 40 | TERMINAL BOX | タンシバコ | | 1 |
| 41 | O RING | Oリング | FKM | 2 |
| 42 | GROUND PLATE | アースプレート | AS052P | 1 |

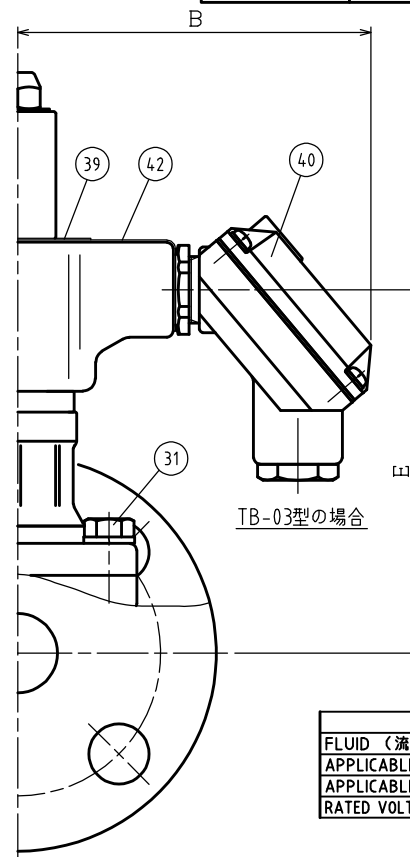
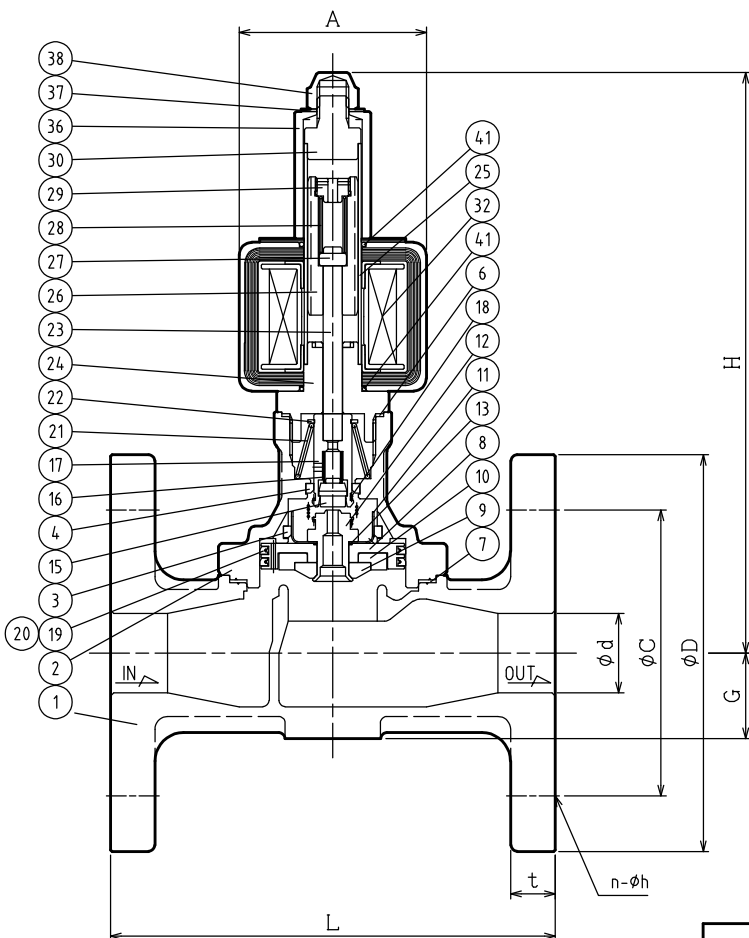

| SPECIFICATIONS (仕様) | |
|-------------------------|--------|
| FLUID (流体) | |
| APPLICABLE PRESS.(適用圧力) | MPa |
| APPLICABLE TEMP.(流体温度) | ℃ |
| RATED VOLTAGE (定格電圧) | V / Hz |

DIMENSIONS (mm) FLANGE CODE : JIS 10K FF

| SIZE | d | L | D | C | t | n | h | H | G | A | B | E |
|------|----|-----|-----|----|----|---|----|-----|----|----|-----|-----|
| 15 | 15 | 112 | 95 | 70 | 12 | 4 | 15 | 174 | 21 | 59 | 111 | 106 |
| 20 | 20 | 118 | 100 | 75 | 14 | 4 | 15 | 178 | 24 | 59 | 111 | 110 |
| 25 | 25 | 140 | 125 | 90 | 14 | 4 | 19 | 183 | 27 | 59 | 111 | 115 |

作動
OPERATION
通電閉
ENERGIZED CLOSE

| | | |
|-------------------------------|----------------|--------------------|
| PF-22C TYPE SOLENOID VALVE | DRAWING 製 図 | Y. Konno |
| | CHECK 検 査 | K. Nakamura |
| PF-22C型 電磁弁 | DATE 日 付 | 2021-09-22 |
| | NOTE | AC用、端子箱付 15/25A |
| APPROVED DWG.No. 出 図 番 号 | | |
| DWG.No. | | |
| PF22C-101C-P | | |