

DIMENSIONS (mm)

SIZE	d	L	H	G	W	A	B	E
10	3/8	63	129	15	56	58	47	87
15	1/2	63	129	15	56	58	47	87
20	3/4	80	136	18	62	66	51	92
25	1	90	140	22	72	66	51	96
32	1 1/4	106	163	27	78	76	56	113

結線方法 WIRING METHOD

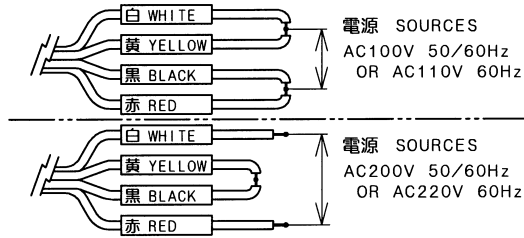

NO.	NAME OF PARTS	MATERIAL	QTY	REMARKS
1	BODY	ホンタイ	SCS 13	1
2	COVER	ウエイタ	SCS 13	1
3	FIXED CORE	コアコア	SUS	1
4	GUIDE PIPE	アソパイカ	SUS304TP	1
5	BUSHING	ブッシング	SUS304	1
6	GASKET	ガスケット	NON ASBESTOS	1
7				
8				
9	PISTON	ピストン	SUS304	1
10	GUIDE	ガイド	SUS304TP	1
11	DISC	ディスク	PTFE	1
12	DISC WASHER	ディスクオサエ	SUS304	1
13				
14	VALVE SPRING	ベンバネ	SUS304	1
15	GUIDE RING	ガイドリング	PTFE	1
16	PISTON RING	ピストンリング	PTFE	2
17	PISTON RING SPRING	ピストンリングバネ	SUS301	1
18	PILOT DISC	Pディスク	PTFE	1
19	PILOT SPRING	Pバネ	SUS304	1
20				
21	PLUNGER	プランジャ	SUS	1
22	PLUNGER SPRING	プランジャバネ	SUS304	1
23	PUSH ROD	オシボク	SUS304	1
24	HOOK RING	トメワ	SUS304	1
25				
26	BOLT & WASHER	6カクボルト & バネサガネ	SUS304	4
30	MAGNET COIL	デングコイル	Cu-WIRE	1
31	COIL CASE	コイルケース	SPCE	1
32	COIL CASE CORE	コイルケースコア	SPHC	1
33	COIL CASE COVER	コイルケースフタ	SPHC	1
34	SPACER RING	スペーサリング	SPHC	1
35				
36	WAVE WASHER	ウェーブワッシャ	SUS304	1
37	NAME PLATE	ネームプレート	A5N01P	1
38	WASHER	ヒラサガネ	SUS304	1
39	CAP NUT	キャップナット	C3604B	1
40	GLAND NUT	グランドナット	PLASTIC	1

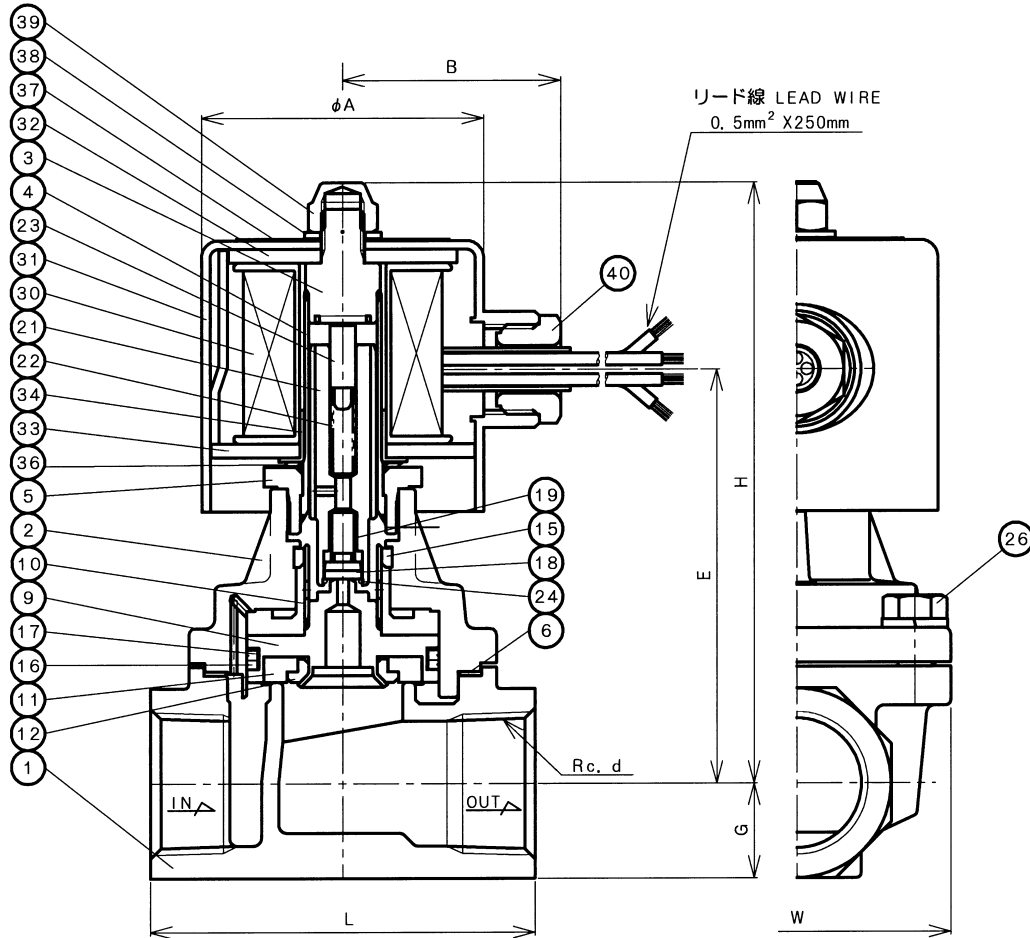

SPECIFICATIONS (仕様)	
FLUID (流体)	
APPLICABLE PRESS. (適用圧力)	MPa
APPLICABLE TEMP. (流体温度)	℃
RATED VOLTAGE (定格電圧)	V / Hz

PS-16 TYPE SOLENOID VALVE PS-16型 電磁弁 (桃太郎)	APPROVED 承認	CHECK 検図	DRAWING 製図
	DATE 日付		2005-02-25
	NOTE	AC用	

APPROVED DWG. NO. 出図番号	VENN CO., LTD. 株式会社
DWG. No. 原図番号	
PS16-01L-P	
SER. No. 管理番号	

CODE  
製品記号  
PS16-V