

結線方法 WIRING METHOD

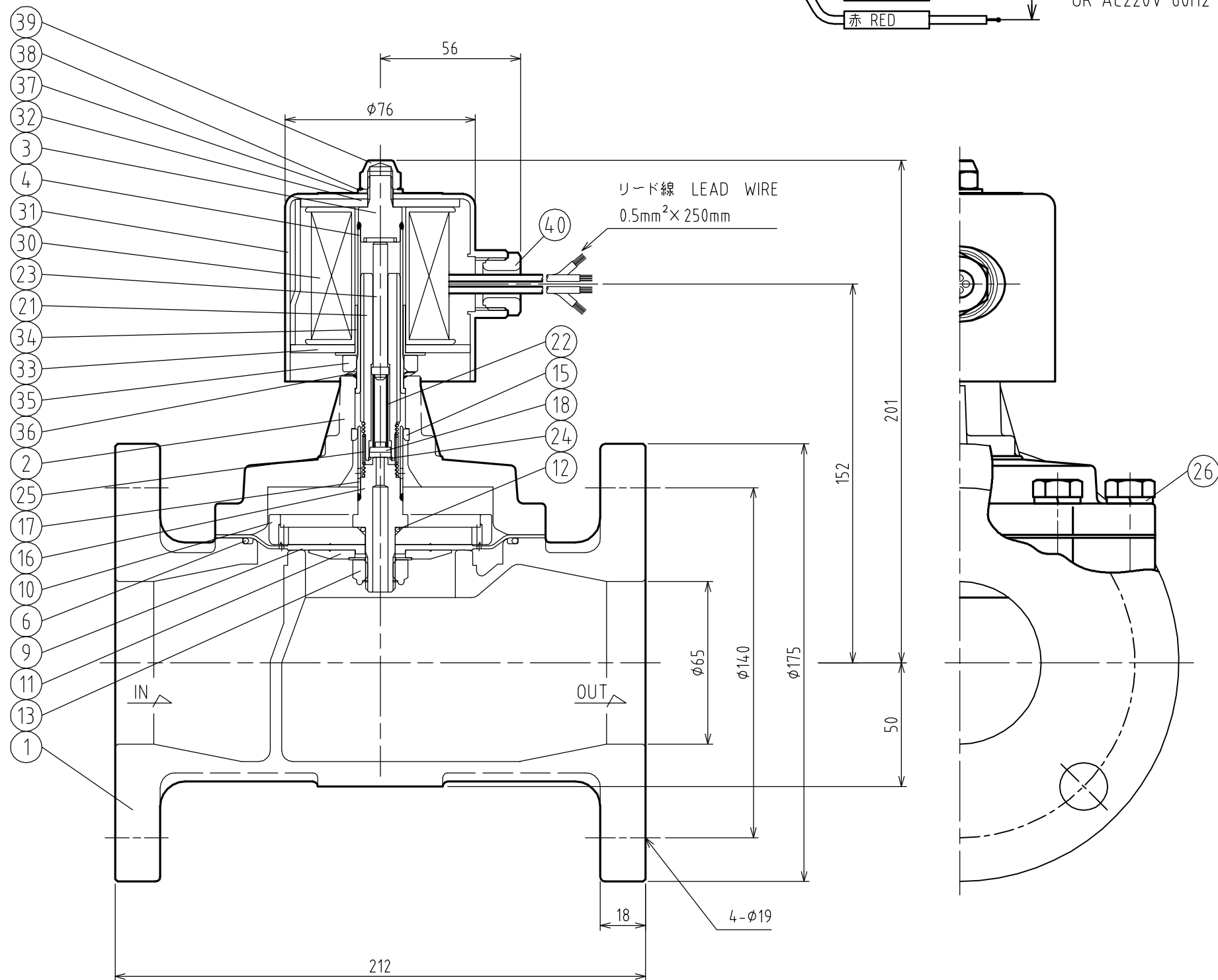
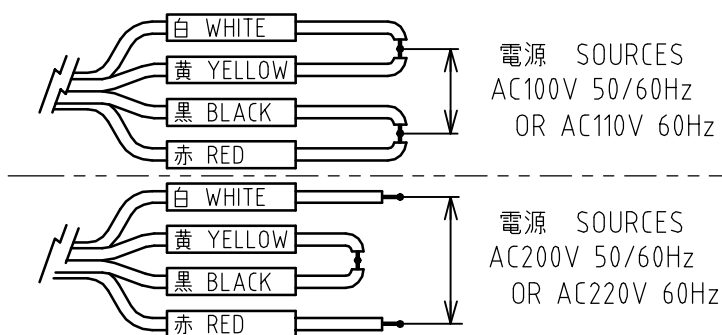

NO.	NAME OF PARTS	MATERIAL	QTY	REMARKS
1	BODY	ホンタイ	CAC406	1
2	COVER	ウエフタ	C3771B	1
3	FIXED CORE	コティコア	SUS	1
4	GUIDE PIPE	アンナイカン	SUS304TP	1
5				
6	ORING	Oリング	NBR	1
9	DIAPHRAGM	ダイヤフラム	NBR	1
10	DIAPHRAGM SEAT	ダイヤフラムウケ	C3604B	1
11	DIAPHRAGM WASHER	ダイヤフラムオサエ	SUS403	1
12	ORING	Oリング	NBR	1
13	U NUT & WAHER	Uナット & サラバネ	SUS304	1
15	GUIDE RING	ガイドリング	PTFE	1
16	PILOT SEAT	Pベンザ	SUS403	1
17	GUIDE	ガイド	SUS304TP	1
18	PILPT DISC	Pディスク	NBR	1
19				
20				
21	PLUNGER	プランジャ	SUS	1
22	PLUNGER SPRING	プランジャバネ	SUS304	1
23	PUSH ROD	オンボウ	SUS303	1
24	HOOK RING	トメワ	SUS304	1
25	JOINT SPRING	ジョイントバネ	SUS304	1
26	BOLT & WASHER	6カクボルト & ワッシャ	SUS304	6
30	MAGNET COIL	デンジコイル	Cu-WIRE	1
31	COIL CASE	コイルケース	SPCE	1
32	COIL CASE CORE	コイルケースコア	SPHC	1
33	COIL CASE COVER	コイルケースフタ	SPHC	1
34	SPACER RING	スペーサリング	SPHC	1
35	SPACER	スペーサ	SUS403	1
36	WAVE WASHER	ウェーブワッシャ	SUS304	1
37	NAME PLATE	ネームプレート	A5N01P	1
38	WAHER	ヒラザガネ	SUS304	1
39	CAP NUT	キャップナット	C3604B	1
40	GLAND NUT	グランドナット	PLASTIC	1

SPECIFICATIONS (仕様)	
FLUID (流体)	
APPLICABLE PRESS. (適用圧力)	MPa
APPLICABLE TEMP. (流体温度)	℃
RATED VOLTAGE (定格電圧)	V/ Hz

製品記号
CODE
WF12-F

WF-12 TYPE SOLENOID VALVE WF-12 型 電磁弁 (桃太郎)	DRAWING 製 図	N. Kimura
	CHECK 検 図	T. Komatsu
	DATE 日 付	2016/4/6
	NOTE	AC用 65A
APPROVED DWG.No. 出 図 番 号		
DWG.No. WF12-20A-P		

DIMENSIONS (mm) FLANGE CODE: JIS 10K FF 質量 (MASS) 15.2 kg