

SIZE : 50

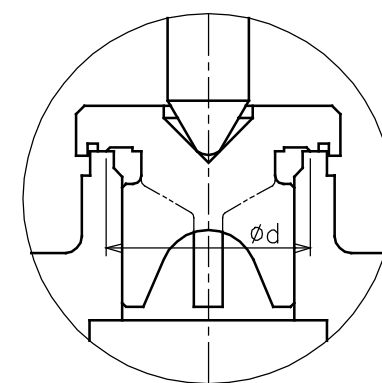

SIZE : 32~50

No.	NAME OF PARTS	部 品 名	MATERIAL	材 質
1	VALVE BODY	ホнтаイ	STAINLESS STEEL	SCS 13
2	SPRING CASE	バネケース	"	"
3	CAP	キャップ	"	"
4	DISC	ベンタイ	"	"
5	STEM	ステム	"	SUS 304
6	SPRING SEAT	バネウケ	"	"
7	BOTTOM SPRING SEAT	シタバネウケ (50A)	"	"
8	ADJUSTING SPRING	チョウセツバネ	"	"
9	ADJUSTING SCREW	チョウセツネジ	"	"
10	LOCK NUT	チョウセツLナット	"	"
11	GASKET	ガスケット	PTFE	PTFE
12	NAME PLATE	ネームプレート	ALUMINIUM ALLOY	A 1050 P
13	CAM	カム	STAINLESS STEEL	SUS 304
14	LEVER	レバー	STAINLESS STEEL & PLASTIC	SUS 304 & PVC
15	STEM NUT	ステムナット	STAINLESS STEEL	SUS 304
16	LOCK NUT	6カクナット	"	"
17	O RING	オリング	SYNTHETIC RUBBER	FKM
18	MACHINE SCREW	ナベコネジ	STAINLESS STEEL	SUS 304
19	SPRING WASHER	バネザガネ	"	"
20	NUT	6カクナット	"	"

DIMENSIONS (mm)

SIZE	L1	L2	d	H	A	B
15	30	36	14	96	1/2	1/2
20	35	40	19	100	3/4	3/4
25	40	46	23	104	1	1
32	50	54	32	126	1 1/4	1 1/4
40	55	60	40	131	1 1/2	1 1/2
50	65	73	50	166	2	2

SPECIFICATIONS(仕様)	
FLUID(流体)	
SET PRESS.(設定圧力)	MPa
TEMP.(温度)	℃

CODE 製品記号	ADJUSTING RANGE MPa
SL39-D1	0.05 ~ 0.1
SL39-D2	OVER 0.1 TO 0.2
SL39-D3	OVER 0.2 TO 0.5
SL39-D4	OVER 0.5 TO 1.0

SL-39 TYPE SAFETY RELIEF VALVE SL-39 型 安全逃し弁	DRAWING 製 図	S. Hosokawa
	CHECK 検 査	T. Komatsu
	DATE 日 付	2014-11-5
	NOTE	

APPROVED DWG.No. 出 図 番 号	 <b>VENN CO., LTD.</b> 株式会社
DWG.No.	
SL39-61F-P	