

No.	NAME OF PARTS	部 品 名	MATERIAL	材 質
1	VALVE BODY	ホンタイ	STAINLESS STEEL	SCS 13
2	SPRING CASE	バネケース	"	SUS 304
3	TOP SPRING SEAT	ウエバネウケ	"	"
4	BOTTOM SPRING SEAT	シタバネウケ	"	"
5	SEAT RING	ベンザ	"	"
6	DIAPHRAGM SEAT	ダイヤフラムオサエ	"	"
7	DISC HOLDER	ディスクホルダー	"	"
8	STEM	ステム	"	"
9	ADJUSTING SCREW	チョウセツネジ	"	"
10	LOCK NUT	ロックナット	"	"
11	NUT	6カクナット	"	"
12	SPRING WASHER	バネザガネ	"	"
13	U NUT	U ナット	"	"
14	BOLT	6カクボルト	"	"
15	MACHINE SCREW	ナベコネジ(25A)	"	"
	BOLT	6カクボルト(32~50A)	"	"
16	ADJUSTING SPRING	チョウセツバネ	"	"
17	ADJUSTING SPRING	チョウセツバネ	"	"
18	DIAPHRAGM	ダイヤフラム	SYNTHETIC RUBBER	NBR
19	SEAT DISC	シートディスク	"	"
20	DISC SEAT	ディスクオサエ	STAINLESS STEEL	SUS 304
21	GASKET	キャップガスケット	PTFE	PTFE
22	O RING	O リング	SYNTHETIC RUBBER	NBR
23	O RING	O リング	"	"
24	O RING	O リング (25A)	"	"
	SEAL RING	シールリング(32~50A)	"	"
25	PLUG	プラグ	STAINLESS STEEL	SUS 304
26	CAP	キャップ	"	"
27	O RING	O リング	SYNTHETIC RUBBER	NBR

DIMENSIONS (mm) FLANGE CODE : JIS 16K

SIZE	L	A	H	D	C	d	t	n	h
25	160	100	195	125	90	25	14	4	19
32	160	116	245	135	100	32	16	4	19
40	160	116	245	140	105	40	16	4	19
50	210	142	320	155	120	50	16	8	19

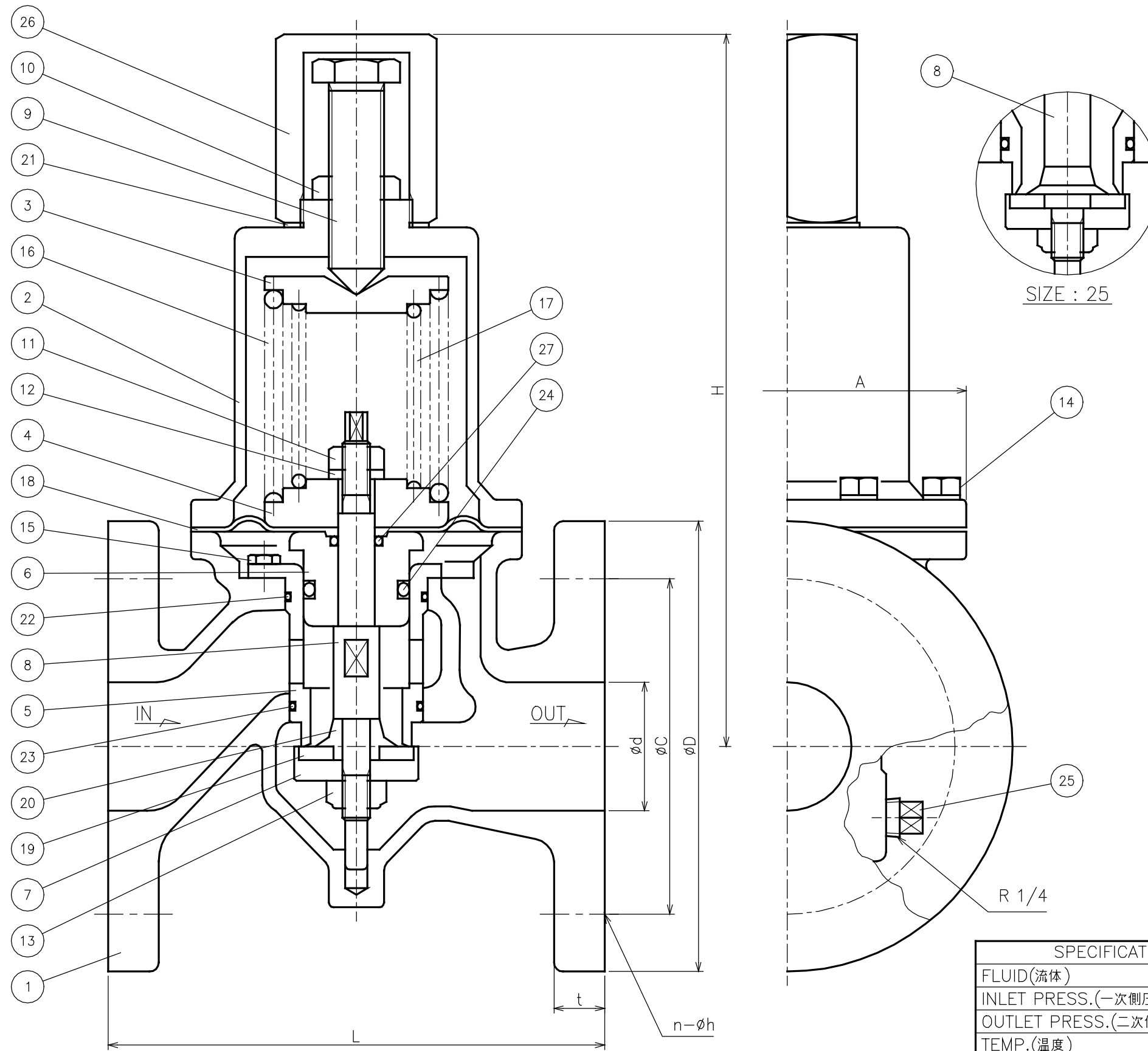

SPRING TABLE (PARTS No.16,17)

TYPE	PARTS No.	ADJUSTING RANGE MPa
RD-38F TYPE L	16	0.05 ~ 0.35
RD-38F TYPE H	16 & 17	0.30 ~ 0.70

SPECIFICATIONS(仕様)	
FLUID(流体)	
INLET PRESS.(一次側圧力)	MPa
OUTLET PRESS.(二次側圧力)	MPa
TEMP.(温度)	℃

CODE 製品記号	ADJUSTING RANGE MPa
RD38F-DL	0.05 ~ 0.35
RD38F-DH	0.30 ~ 0.70

RD-38F TYPE PRESSURE REDUCING VALVE RD-38F 型 減圧弁	DRAWING 製 図	Y. Yonekura
	CHECK 検 査	M. Ogasawara
	DATE 日 付	2005- 2-25
	NOTE	ALL SUS 1.6MPa

APPROVED DWG.No. 出 図 番 号	 VENN CO., LTD. 株式会社
DWG.No. RD38F-51F-P	