

NO.	NAME OF PARTS	MATERIAL	QTY	REMARKS
1	VALVE BODY	ホンタイ	CAC 406	1
2	SPRING CASE	バネケース	SPCE	1
3	PLUG	プラグ	C3771B	1
4	ADJUSTING SCREW	チョウセツネジ	C3604B	1
5	ADJUSTING SPRING	チョウセツバネ	SWPA	1
6	DIAPHRAGM	ダイヤフラム	NBR	1
7	DIAPHRAGM SEAT	ダイヤフラムワケ	SPCC	1
8	STEM	ステム	C3604B	1
9	DISC (A)	ディスク (A)	NBR	1
10	DISC HOLDER	ディスクホルダー	SUS 304CP	1
11	STRAINER	ストレーナ	POM & SUS 304	1
12	CHECK STEM	チェックステム	POM	1
13	CHECK SPRING	チェックバネ	SUS 304-WPB	1
14	VACUUM BREAKER PLUG	フアツバネプラグ	C3771B	1
15	VACUUM BREAKER BALL	フアツバネボール	SUS 304W	1
16	VACUUM BRWAKER SPRING	フアツバネバネ	SUS 304-WPB	1
17	PUSH NUT	プッシュナット	SUS 304-CSP	1
18	NUT	ナット	SUS 304	2
19	MACHINE SCREW	ナベコネジ	SWRH	6
20	O RING	Oリング	NBR	1
21	O RING	Oリング	NBR	1
22	O RING	Oリング	NBR	1
23	O RING	Oリング	NBR	1
24	PLAIN WASHER	ワッシャー	SUS 304CP	1
25	CAP	キャップ	PE	1
26	PLAIN WASHER	ワッシャー	SPCC	1
27	O RING	Oリング	NBR	1
28	DISC (B)	ディスク (B)	NBR	1
29	DRAIN PLUG	ミズヌキネジ	C3604B	2
30	O RING	Oリング	NBR	2
31	RABEL	ラベル	テトロンネマ	1
32	HEAT INSULATING CASE	保温ケース	ポリスチレンフォーム	1
33	SLEEVE	スリーブ	普通紙	1
35	BUSH NUT	ブッシュナット	SUS304-CSP	1

[鉛除去表面処理]

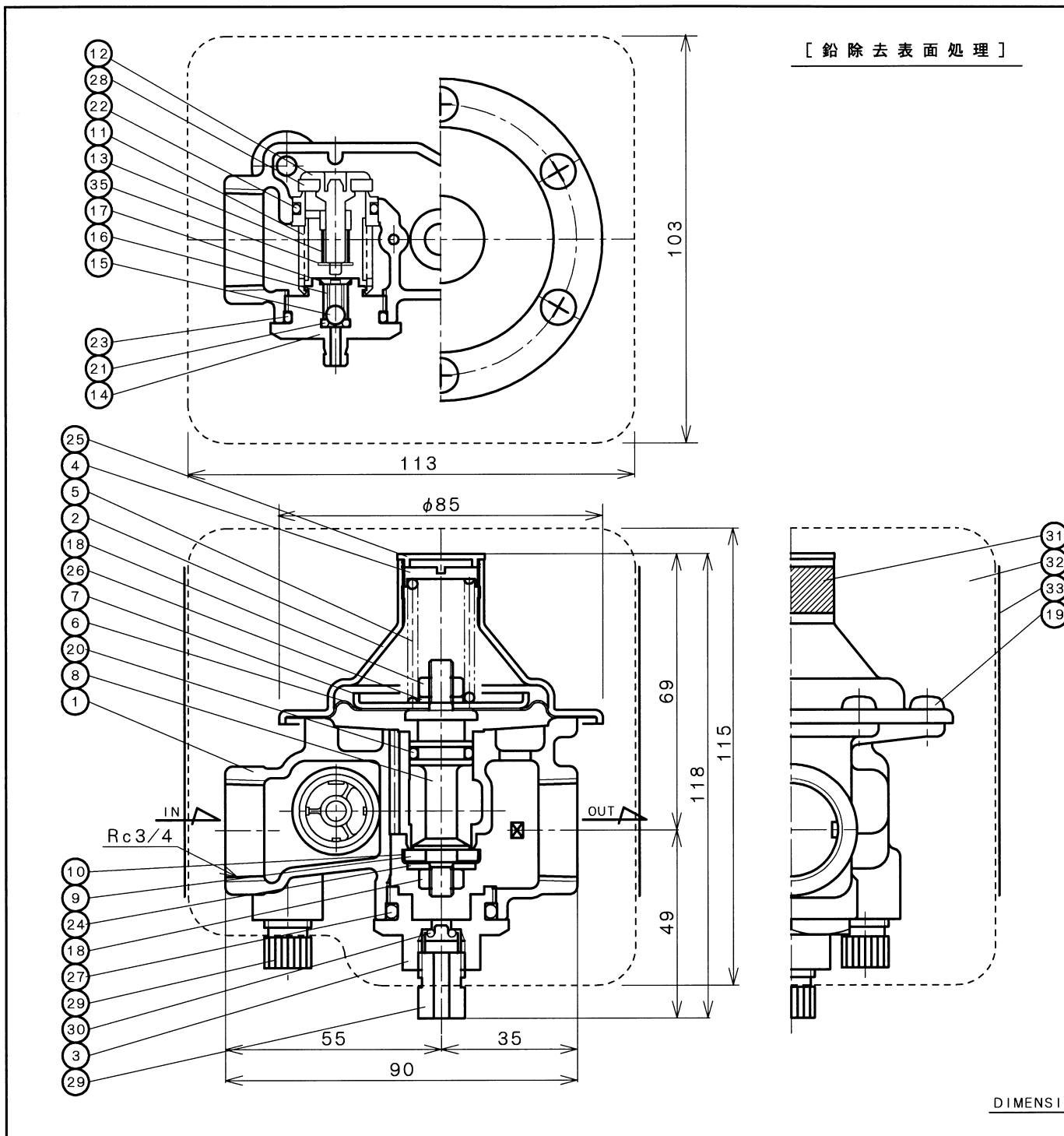

DIMENSIONS (mm)

仕様	
用途	寒冷地用
一次側圧力	750kPa以下
標準設定圧力	80kPa
開放流量	30 L/min以上
流体温度	5 ~ 55℃

CODE	SET PRESSURE
製品記号	設定圧力 (kPa)
RD25SRN-F	80

RD-25SRN TYPE	APPROVED	CHECK	DRAWING
PRESSURE REDUCING VALVE	承認	検	図製
RD-25SRN 型	<i>M. Mogami</i>	<i>M. Mogami</i>	M. MOGAMI
水道用 減圧弁	DATE 日付	2006-04-17	
	NOTE	JIS B8410	水道用減圧弁 寒冷地用

APPROVED DWG. NO.	出図番号
DWG. No. 原図番号	RD25SRN-61C-P
SER. No. 管理番号	

