

DIMENSIONS (mm)

SIZE	d	L	H	G	W	A	B	E
40	1 1/2	118	166	30	92	76	56	116
50	2	140	178	37	136	76	56	128

結線方法 WIRING METHOD

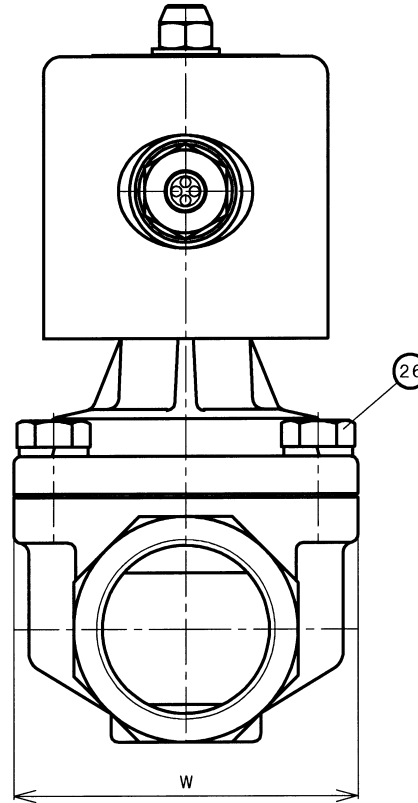
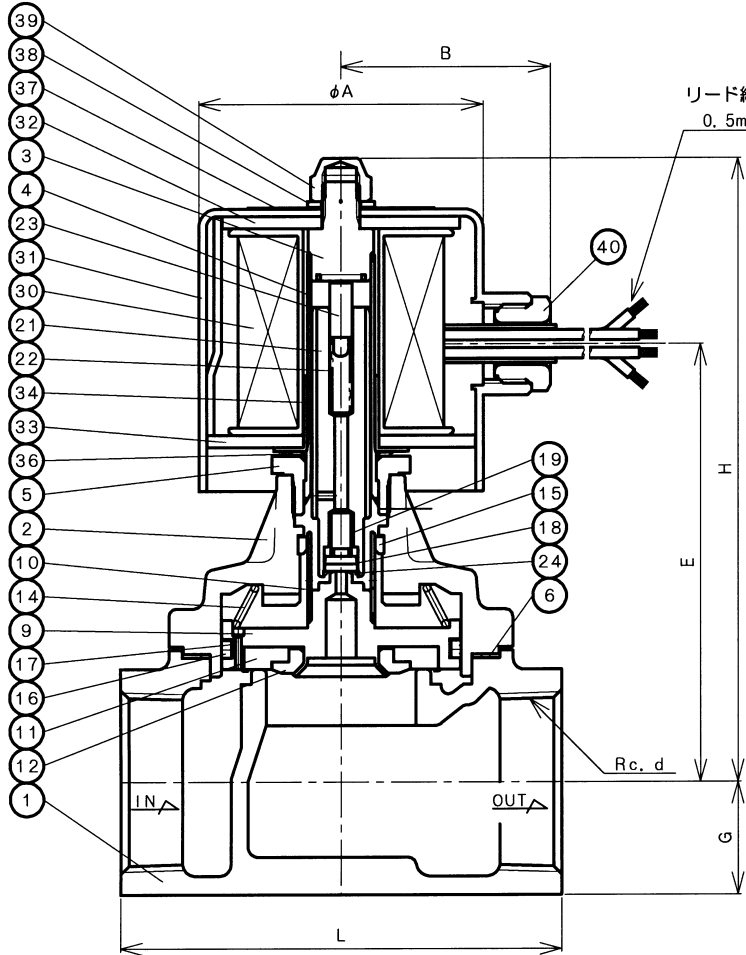
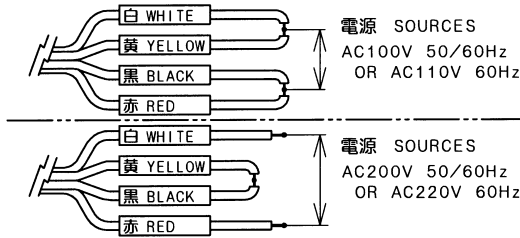

NO.	NAME OF PARTS	MATERIAL	QTY	REMARKS
1	BODY	ホスタイ	SCS 13	1
2	COVER	ウエフタ	SCS 13	1
3	FIXED CORE	コテコア	SUS	1
4	GUIDE PIPE	アンパイカ	SUS304TP	1
5	BUSHING	ブッシング	SUS304	1
6	GASKET	ガスケット	NON ASBESTOS	1
7				
8				
9	PISTON	ピストン	SUS304	1
10	GUIDE	ガイド	SUS304TP	1
11	DISC	ディスク	PTFE	1
12	DISC WASHER	ディスクワシ	SUS304	1
13				
14	VALVE SPRING	ベンパネ	SUS304	1
15	GUIDE RING	ガイドリング	PTFE	1
16	PISTON RING	ピストンリング	PTFE	2
17	PISTON RING SPRING	ピストンリングパネ	SUS301	1
18	PILOT DISC	Pディスク	PTFE	1
19	PILOT SPRING	Pパネ	SUS304	1
20				
21	PLUNGER	プランジャ	SUS	1
22	PLUNGER SPRING	プランジャパネ	SUS304	1
23	PUSH ROD	オンボウ	SUS304	1
24	HOOK RING	トメワ	SUS304	1
25				
26	BOLT & WASHER	6カボルト & ワシガナ	SUS304	4~6
30	MAGNET COIL	デンジコイル	Cu-WIRE	1
31	COIL CASE	コイルケース	SPCE	1
32	COIL CASE CORE	コイルケースコア	SPHC	1
33	COIL CASE COVER	コイルケースフタ	SPHC	1
34	SPACER RING	スペーサリング	SPHC	1
35				
36	WAVE WASHER	ウェーブワッシャ	SUS304	1
37	NAME PLATE	ネームプレート	A5N01P	1
38	WASHER	ヒラザガネ	SUS304	1
39	CAP NUT	キャップナット	C3604B	1
40	GLAND NUT	グランドナット	PLASTIC	1

SPECIFICATIONS (仕様)	
FLUID (流体)	
APPLICABLE PRESS. (適用圧力)	MPa
APPLICABLE TEMP. (流体温度)	℃
RATED VOLTAGE (定格電圧)	V / Hz

PS-16 TYPE SOLENOID VALVE PS-16型 電磁弁 (桃太郎)	APPROVED 承認	CHECK 検	DRAWING 製
	<i>Dema</i>	<i>Dema</i>	T. KOGURE
	DATE 日付	2005-02-25	
	NOTE	AC用	

CODE
製品記号
PS16-V

APPROVED DWG. NO.
出 図 番 号
DWG. No. 原 図 番 号
PS16-02L-P
SER. No. 管 理 番 号

