

No.	NAME OF PARTS	部 品 名	MATERIAL	材 質
1	BODY	ホントイ	ROLLED STEEL & CARBON STEEL	SS 400 & STPG 370
2	BALL	ボール	STAINLESS STEEL & CARBON STEEL	SUS 304 & STPG 370
3	GUARD RING	ガードリング	CAST BRONZE	CAC 406
4	PACKING GLAND	パッキンオサエ	CARBON STEEL or ROLLED STEEL	S45C(50~100A) SS 400(125~300A)
5	PACKING	パッキン	GRAPHITE & NON-ASBESTOS	グラファイト & ノンアスベスト
6	STUD , NUT	スタッド, ナット	ALLOY STEEL & STAINLESS STEEL	SNB 7 & SUS 304

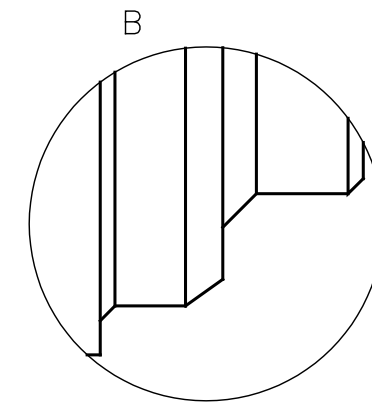
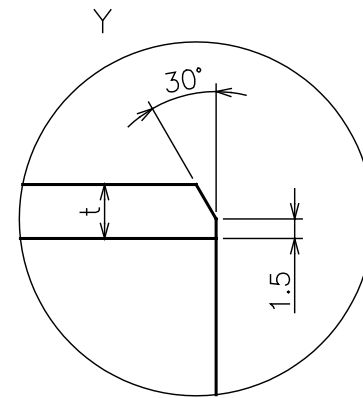
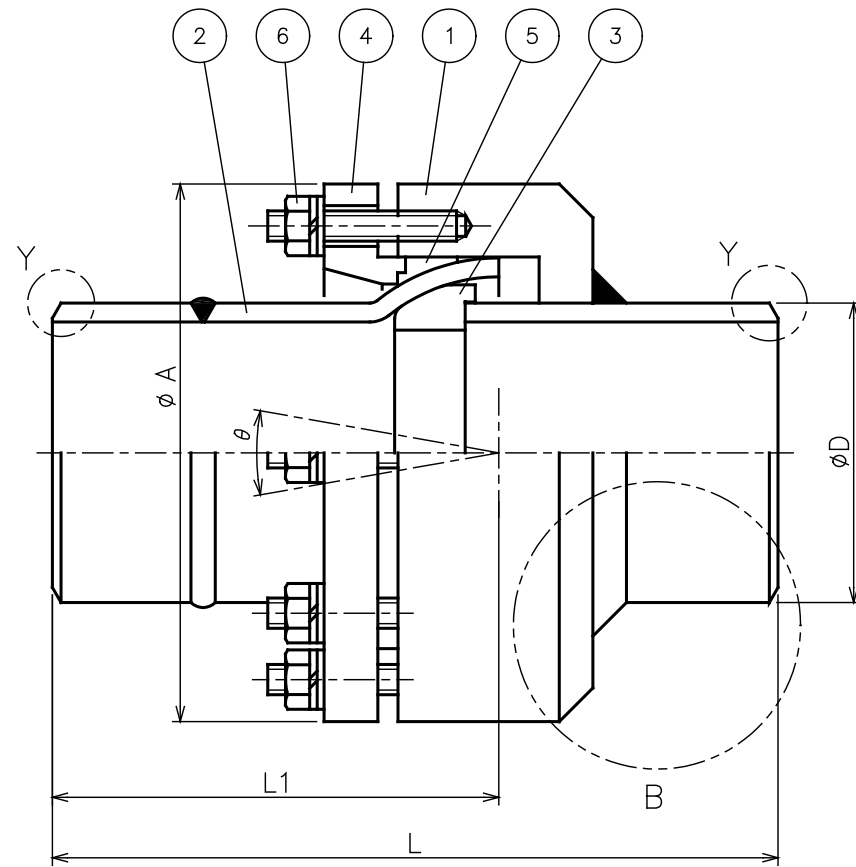

SIZE : 200~300

SPECIFICATIONS (仕様)	
APPLICABLE PRESS. (適用圧力)	MAX.(最高) 1.0MPa
HYDRAULIC TEST PRESS. (水圧試験圧力)	1.5 MPa
APPLICABLE TEMP. (適用温度)	MAX.(最高) 220°C

DIMENSIONS (mm)

SIZE	L	L1	A	D	t	θ	MASS(kg)
50	210	135	125	60.5	3.9	20°	5.5
65	230	145	145	76.3	5.2	20°	7.5
80	260	165	160	89.1	5.5	20°	11.5
100	280	185	195	114.3	6.0	20°	17.5
125	300	195	220	139.8	6.6	15°	23.5
150	310	205	255	165.2	7.1	15°	59
200	360	235	335	216.3	8.2	15°	70
250	430	280	395	267.4	9.3	15°	110
300	480	320	465	318.5	10.3	15°	142

CODE
製品記号
JU3W-N

JU-3W TYPE BALL JOINT JU-3W 型 ボールジョイント	DRAWING 製 図	Y. Yonekura
	CHECK 検 図	T. Komatsu
	DATE 日 付	2012-2-20
	NOTE	
APPROVED DWG.No. 出 図 番 号		
DWG.No. JU3W-01L-P		
		VENN CO., LTD. 株式会社